



JSPS

JANDARMA VE SAHİL GÜVENLİK PERSONELİ SINAVI

2024

GENEL YETENEK GENEL KÜLTÜR

Türkçe ve Dil Bilgisi
İnkılap Tarihi ve Atatürkçülük
Coğrafya
Mantık ve Muhakeme Yeteneği
Türkiye Cumhuriyeti Anayasası
Güncel Konular ve Sosya-Ekonomik Olaylar

HAZIRLIK KİTABI

%100 ÖZGÜN

Jandarma ve Sahil Güvenlik Personeli görevde yükselme ve otomasyon ve bilgi sistemleri branş sınavlarına göre hazırlanmıştır.



**JSPS
GENEL YETENEK
GENEL KÜLTÜR**

HAZIRLIK KİTABI

EDİTÖR

Turgut MEŞE

YAZAR

Komisyon

©

Bütün hakları Data Yayınlarına aittir. Yayıncının ve editörün izni olmaksızın, kitabın tümünün veya bir kısmının elektronik, mekanik ya da fotokopi yoluyla basımı, çoğaltılması ve dağıtımını yapılamaz. Kitabın bilimsel sorumluluğu editöre aittir. Editör bölümlere katkıda bulunmuştur.

BU KİTAP T.C. KÜLTÜR VE TURİZM
BAKANLIĞININ BANDROLÜ İLE
SATILMAKTADIR.

ISBN/Sertifika No

ISBN No/Tarih: 978-625-8221-93-0 / 22.12.23

Sertifika No: 40447

SAYFA TASARIMI

Data Dizgi Ekibi

KAPAK TASARIMI

Data Grafik Ekibi

BASKI VE CİLT

Data Dijital Matbaacılık



ÖN SÖZ

Jandarma ve Sahil Güvenlik Akademisi'nin JSPS Sınavı için titiz çalışmalar sonucunda hazırlanmış olduğumuz "Hazırlık Kitabımızı" siz değerli adayların hizmetine sunmaktan mutluluk duyuyoruz. Hazırlık kitabımız güncel mevzuat konuları dikkate alınmış olup geçmiş sınavdaki çıkmış tüm sorular analiz edilerek hazırlanmış ve konu sonlarına bolca testler konularak kendinizi pekiştirmeniz arzulanmıştır. Bu kitabımızın sizlere çok faydalı olacağına inanıyor ve yapılacak olan sınavda başarılar diliyoruz.

DATA YAYINLARI

KİTABA İLİŞKİN GÖRÜŞ VE ÖNERİLERİNİZ İÇİN

datayayinlari@gmail.com adresine e-posta ile veya
0542 262 03 37 WhatsApp iletişim numaramız
üzerinden iletebilirsiniz.

ÖNEMLİ

1982 Anayasasında 2017 yılında yapılan değişiklik sonrasında Kanun Hükmünde Kararname, Tüzük, Başbakanlık ve Bakanlar Kurulu, Müsteşar hukuk sistemimizden çıkarılmıştır.

Anayasaya eklenen geçici 21. maddenin F bendine göre "Bu Kanunun yürürlüğe girdiği tarihte yürürlükte bulunan kanun hükmünde kararnameler, tüzükler, Başbakanlık ve Bakanlar Kurulu tarafından çıkarılan yönetmelikler ile diğer düzenleyici işlemler yürürlükten kaldırılmadıkça geçerliliğini sürdürür."



İvedik Organize Sanayi 1518 Sok.
Matbaacılar Sitesi Mat-Sit İş Merkezi No:2/20
Yenimahalle / ANKARA
Tel: 0 312 384 29 95 – 0 505 925 57 81
Faks: 0 312 342 23 58

İÇİNDEKİLER



ÜNİTE 1 TÜRKÇE	5	BÖLÜM 4 ATATÜRK İNKILAPLARI	120
BÖLÜM 1 SÖZCÜKTE VE SÖZ ÖBEKLERİNDE ANLAM ...	5	TESTLER
TESTLER	BÖLÜM 5 ATATÜRK'ÜN HAYATI VE İLKELERİ	127
BÖLÜM 2 CÜMLEDE ANLAM	13	TESTLER
TESTLER	BÖLÜM 6 ATATÜRK DÖNEMİ TÜRK DIŞ POLİTİKASI ..	131
BÖLÜM 3 PARAGRAF	21	TESTLER
TESTLER	ÜNİTE 3 COĞRAFYA	160
BÖLÜM 4 YAZIM KURALLARI	34	BÖLÜM 1 TÜRKİYE'NİN YERYÜZÜ	
TESTLER	ŞEKİLLERİ ¹³⁴	
BÖLÜM 5 NOKTALAMA İŞARETLERİ	44	TESTLER
TESTLER	BÖLÜM 2 TÜRKİYE'NİN İKLİMİ VE	
BÖLÜM 6 SES BİLGİSİ	54	BİTKİ ÖRTÜSÜ	160
TESTLER	TESTLER
BÖLÜM 7 EKLER / SÖZCÜKTE YAPI	60	BÖLÜM 3 TÜRKİYE'DE NÜFUS VE	
TESTLER	YERLEŞME	173
BÖLÜM 8 SÖZCÜK TÜRLERİ	66	TESTLER
TESTLER	BÖLÜM 4 TÜRKİYE'NİN	
BÖLÜM 9 CÜMLENİN ÖGELERİ -		EKONOMİK COĞRAFYASI	189
CÜMLE TÜRLERİ	78	TESTLER
TESTLER	ÜNİTE 4 SÖZEL MANTIK	
BÖLÜM 10 ANLATIM BOZUKLUKLARI	86	(MUHAKEME) BECERİLERİ	226
TESTLER	BÖLÜM 1 SÖZEL MANTIK	
ÜNİTE 2 ATATÜRK İLKE VE İNKILAPLARI TARİHİ	93	(MUHAKEME) BECERİLERİ	226
BÖLÜM 1 XX. YÜZYILDA OSMANLI DEVLETİ	93	ÜNİTE 5 TÜRKİYE CUMHURİYETİ ANAYASASI	251
TESTLER	BÖLÜM 1 TÜRK ANAYASA TARİHİ	251
BÖLÜM 2 KURTULUŞ SAVAŞI		TESTLER
(HAZIRLIK DÖNEMİ)	105	BÖLÜM 2 1982 ANAYASASI'NA GİRİŞ, TEMEL	
TESTLER	HAK VE ÖDEVLER	259
BÖLÜM 3 KURTULUŞ SAVAŞI		TESTLER
(MUHAREBELER DÖNEMİ)	113	BÖLÜM 3 YASAMA	274
TESTLER	TESTLER

BÖLÜM 4 YÜRÜTME.....	287
TESTLER	
BÖLÜM 5 YARGI.....	300
TESTLER	
ÜNİTE 6 GÜNCEL KONULAR.....	310
BÖLÜM 1 GÜNCEL KONULAR.....	310
TESTLER	

DATA YAYINLARI

ÜNİTE 1: TÜRKÇE

SÖZCÜKTE VE SÖZ ÖBEKLERİNDE ANLAM

1. BÖLÜM

SÖZCÜKTE ANLAM

Belli bir anlamı olan; bir varlığı, bir durumu, bir hareketi ifade eden seslere sözcük denir. Sözcükler dilin işleyişinde temel birimlerdir. Her sözcüğün bir anlamı vardır. Ancak sözcükler kullanıldıkları cümle içinde bazı anlam hareketlilikleri gösterebilir. Bu yüzden sözcükler, anlam bakımından farklı başlıklar altında incelenir.

SÖZCÜKLERİN ANLAM ÖZELLİKLERİ

Gerçek (Temel) Anlam

Bir sözcüğün zihnimizde uyandırdığı ilk anlam, ilk çağırışma gerçek (temel) anlam denir. Ayrıca gerçek (temel) anlam, sözcüğün herkes tarafından bilinen ilk anlamıdır.

Örnek

- Dağın zirvesine doğru tırmandıkça hava soğuyordu.
- Kâğıtlar katlanınca daha az yer kaplar.
- Ölüm bu kadar kolay mı sanıyorsun?
- O kaçmalar, kovalamalar, kışkırtıcı hareketlerin hepsi onda da vardı.

Yukarıdaki altı çizili sözcükler, aklımıza gelen ilk anlamlarıyla yani temel anlamlarıyla kullanılmıştır.

Yan Anlam

Sözcüğün en yaygın kullanılan anlamından uzaklaşmadan, bu anlama bağlı kalarak anlamını genişletmek ve güçlendirmek amacıyla kullanıldığı anlama yan anlam denir.

Örnek

- Sevimli kedi bir tabak süt içti, yine de doymadı.
 - ▶ İsteği kalmayınca kadar yemek, açlığı kalmamak (Temel anlam)
- Yağmura doyan tohumlar yeşermeye başladı.
 - ▶ Bir gereksinimi yeteri kadar karşılanmak (Yan anlam)
- Sağ ayağının ucuyla kapıyı tıklattı.
 - ▶ Bacakların bilekten aşağıda bulunan ve yere basan bölümü (Temel anlam)

- Köprünün ikinci ayağı bugünlerde dikilecek.
 - ▶ Bir takım şeylerin yerden yüksekte durmasını sağlayan dayanak, destek veya bunlardan her biri (Yan anlam)
- Sırtında kendi boyu kadar bir küfe ile yol kenarında bekleyen bir çocuk...
 - ▶ Bazı canlılarda bel ve boyun arasındaki bölge (Temel anlam)
- Dağın sırtında bulunan kaynak sularını ovaya indirmenin bir yolunu arıyordu.
 - ▶ Dağların veya tepelerin üst bölümü (Yan anlam)

Mecaz Anlam

Sözcüklerin gerçek anlamlarından tamamen uzaklaşarak kazanmış oldukları yeni ve farklı anlamlara mecaz anlam denir. Sözcükleri veya söz öbeklerini mecaz anlamda kullanmadaki amaç, sözün etkileyciliğini artırmaktır.

Örnek

- Yanık sesiyle salondakileri ağılatmıştı.
 - ▶ “Yanık” sözcüğü bu cümlede akla gelen ilk anlamından (yanmakta olan şey) tamamen uzaklaşarak “duygulu, dokunaklı, acılı, etkili” anlamında yani mecaz anlamında kullanılmıştır.
- Onunla aramızda tatsız bir olay yaşandı.
 - ▶ “Tatsız” sözcüğü cümlede, akla gelen ilk anlamından (lezzetsiz) uzaklaşarak “hoşa gitmeyen, can sıkıcı” anlamında kullanılarak mecaz anlamı olmuştur.

NOT

- ✓ Deyimler ve atasözleri genellikle cümlede mecaz anlamı olacak şekilde kullanılır.
- ✓ İki elim kanda olsa da bu mektubu yazacağım.
- ✓ “İki eli kanda olmak” deyimini “elindeki iş ne kadar önemli olursa olsun” anlamında kullanılan mecaz anlamı bir ifadedir.
- ✓ Ateş olmayan yerden duman çıkmaz, derdi babam.
- ✓ “Küçük de olsa birtakım belirtiler önemli olaylara işaret eder.” anlamında kullanılan bu atasözü mecaz anlamıdır.

PARAGRAF

3. BÖLÜM

PARAGRAF

Paragraf, bir düşünceyi ifade etmek için kurulmuş cümleler topluluğudur ancak birbiriyle ilgisiz cümleler yığını değildir. Bu bakımdan paragraf sorularını yorumlama gücünün geliştirilmesinde; paragrafın yapısını, konusunu, paragrafı oluşturan cümleler arasındaki dilsel ve düşünsel bağları tanımak, fark etmek çok önemlidir.

KPSS’de önemli bir yer tutan paragraf soruları, anlama ve yorumlama gücünü ölçmeye yöneliktir. Anlama ve yorumlama gücünü geliştirmenin en etkili yolu da etkin bir okuyucu olmak ve düzenli olarak bol miktarda paragraf sorusu çözmektir. Ayrıca paragrafla ilgili soru türlerini ve çözümlü örnekleri iyi incelememiz gerekmektedir. Paragraf sorularının uzun oluşu bu soruların zor olduğu anlamına gelmez. Bilakis, paragraf soruları dil bilgisi ya da edebiyat soruları gibi bilgi ve birikim de gerektirmez; cevabını içinde taşır. Sınavda çeşitli soru biçimleriyle yer alan paragraf soruları, aslında bir bakıma adayların okuma birikimlerini ölçmeye yöneliktir.

PARAGRAFTA YAPI

Paragraf, tıpkı bir makale, deneme gibi biçimsel ve anlamsal bir bütünlüğe sahiptir. Paragrafta da diğer yazılarda olduğu gibi giriş, gelişme ve sonuç bölümleri vardır. Bu bölümler arasında konu ve anlatımın akışı yönünden de bütünlük söz konusudur. Düzenli bir paragrafta, konuyu değiştiren, anlatımın akışını bozan herhangi bir cümleyle rastlanmaz.

Giriş Cümlesi

- Giriş cümlesinin işlevi, konuyu kısaca ortaya koyup tanıtmaktır.
- Bir tanım, soru, açıklama ya da bir betimleme cümlesinden oluşabilir.
- Gelişme bölümündeki cümleler, dil ve düşünce yönünden giriş cümlesine bağlıdır.
- Herhangi bir bağlaçla başlanmaz; kendinden önceki cümlelerle ilgili bağlayıcı ögeler (böylece, bunun için, fakat, çünkü, oysa, demek ki...) içermez.
- Ortaya atılan bir savın kanıtlanmasına yönelik genel anlamlı giriş cümleleri, genellikle paragrafın ana düşüncesini oluşturur.
- Giriş cümleleri genel anlamlıdır.

Gelişme Cümleleri

- Gelişme cümleleri, paragrafın girişle sonuç cümleleri arasında yer alır.
- Bu bölümde parçanın konusu ve ana düşüncesi türlü yöntemlerle işlenip geliştirilir.
- Yardımcı düşünceler, örnekler genellikle bu bölümde yer alır.
- Gelişme bölümündeki cümlelerin sayısı, paragraftaki yardımcı düşüncelerin işleniş biçimine göre değişebilir.
- Hem giriş hem de sonuç cümleleriyle ilgili ipuçları içerir. Paragraf tamamlama ile ilgili sorularda bu ipuçlarına dikkat edilmelidir.
- Konu bütün ayrıntılarıyla bu bölümde ele alınır.

Sonuç Cümlesi

- Paragrafta ele alınan düşünce, duygu ya da olayla ilgili bir yargının ortaya konduğu son cümledir.
- Sonuç cümlesinin işlevi, sonucu kısa ve yalın biçimde dile getirmektir.
- Ana düşünceyle aynı doğrultuda bir yargı bildirir.
- Dil ve düşünce bakımından kendinden önceki cümleye bağlıdır.
- Bu cümlelerin başında “kısaca, böylece, bu nedenle, demek ki...” gibi özetleme bağlaçları yer alabilir.

Örnek

Pantomim, sözcükleri kullanmadan bir öykü anlatma, bir mesaj verme ya da bir karakteri canlandırma sanatıdır. “Sözsüz tiyatro” olarak da adlandırılan bu sanat dalının Eski Yunan ve Roma dönemlerinden günümüze ulaştığı biliniyor. Pantomim sanatçıları bir şeyi anlatmak için yüz ifadelerini ve beden hareketlerini kullanırlar. Gösterilerinde müzik ve dansa da yer verebilirler. Sahneye çıkarken yüzlerine özel bir makyaj yaparlar ya da maske takarlar. Pantomim gösterileri tek kişilik de olabilir, bir grup tarafından da sergilenebilir. Ayrıca bu gösteriler tiyatro salonlarında yapılabileceği gibi sokakta da yapılabilir. Kısacası bu sanat, belli kalıplara sığdırılmamış, biraz daha tavırları ön plana çıkaran serbest bir oluşumdur.

Altı çizili ilk cümle giriş, son cümle sonuç cümlesi iken altı çizili bu iki cümle arasında kalan cümleler de gelişme cümleleridir.

TEST
1

PARAGRAF BİLGİSİ

1. Sıradan okuyucu, daha çok, zevk almak için okur. Yazarla bir alıp veremediği yoktur bu yüzden. Düzeyli okuyucuysa yazarları kıskanmaya başlamış okuyucudur. Çünkü iyi metinlerle yüz yüze geldikçe ruhunda, yazar olma hevesi uyanır. Okuduğu metinler için "Bunu keşke ben yazabilseydim." der. Bu gizli kıskançlığı yüzünden kendisine bir fikrin açık açık dayatılmasını da kaldıramaz. Yazar kim oluyordur da ona ahkâm kesme hakkını buluyordur kendinde? Bu nedenle yazınsal yapıtlardaki düşünce ancak gizli olursa düzeyli okuyucuya ulaşır.

Bu parçaya göre, düzeyli okuyucu aşağıdakilerden hangisiyle nitelendirilemez?

- A) Eleştirel bir tutum takınma
B) Okuduklarından etkilenme
C) Seçici davranma
D) Hoşgörüden yoksun olma
E) Öz güveni fazla olma

2. Hüzünün, yaratıcılığı daha çok kamçıldığını düşünüyorum. Çünkü hüzün hem kalıcı hem de doğurgan. Oysa sevinç bir an yakalanabiliyor ve o an uçup gidiyor. Sürgünler, zorunlu göçler, insanların kendi kendileriyle hesaplaşmaları var bu son öykülerimde ve bunların hepsi hüzünlü. Ama "Öykü sadece böyle yazılır." biçiminde bir genelleme yapmak doğru değil. Elbette uçucu sevinçler de yakalanıp öyküye yedirilebilir. Bundan sonraki öykülerimi öyle kurgulamayı düşünüyorum.

Bu parçada söylenenler aşağıdaki sorulardan hangisine karşılık söylenmiş olabilir?

- A) Öykülerinizin konularını yaşamış, gerçek öykülerden mi seçiyorsunuz?
B) Öyküleriniz genelde hüzünle yoğrulmuş, neden hüzne meyillidir öyküler?
C) Hüzün ve sevinç neden bir öyküde birlikte yer alamıyor?
D) İnsanlar hüzünlü öyküleri daha çok seviyor, hüzün okurlara niçin daha çekici geliyor?
E) Sevinç ya da hüzün üzerine yazmada kişiliğinizin bir etkisi var mı?

3. Yaratıcılık kavramı çoğu zaman zekâ kavramıyla karıştırılır. Zeki insan, çok kavram bilen ve bunlar arasındaki ilişkileri çabuk fark eden, belleği güçlü olan ve benzer pek çok özelliği taşıyan kişidir. Bütün bunları özgün bir biçimde kullanan kişi ise yaratıcıdır. Bu nedenle çoğu yaratıcı insanın zeki olduğu ancak her zeki insanın yaratıcı olmadığı söylenir.

Bu parçada zekâ ve yaratıcılıkla ilgili olarak anlatılmak istenen aşağıdakilerden hangisidir?

- A) Birbirinden farklı nitelikler taşıdığı
B) Geliştirmek için neler yapmak gerektiği
C) İkisinin birlikte değerlendirilebileceği
D) Zamanla gelişip olgunlaştığı
E) Ölçülebilirlerinin zor olduğu

4. (I) Fethiye'yi dünya yamaç paraşütünün önemli merkezlerinden biri yapan iki şey, burada hava akımı yaratan sıcaklık noktalarının çok olması ve atlayıştan sonra daha da yükselerek deniz üzerinde uçabilme özelliğidir. (II) Fethiye'ye gelen adrenalin sevenler, işte bu nedenlerle bir an önce yamaç paraşütünü denemek istiyor. (III) Fethiye, yamaç paraşütünün "başkenti" sayılabilir. (IV) Deneyenler buraların en heyecan verici sporu olan bu rüzgâr dansı için önce otomobillerle en yükseklere çıkıyorlar. (V) Babadağ'ın zirvesinden başlayan dans, Ölüdeniz'de son buluyor.

Bu parçada numaralanmış cümlelerden hangisi düşüncenin akışını bozmaktadır?

- A) I B) II C) III D) IV E) V

5. Bir asırlık ömrü geride bırakmış bir kişiye, "Bu kadar uzun yaşamayı, bu yaşta böyle sağlıklı ve dinç kalmayı, her şeye karşın hayata gülümseyen gözlerle bakabilmeyi neye borçlusunuz?" diye sormuşlar. O da "Her gün erkenden kalkar, pencere önüne gider, bir iki dakika dışarıyı seyredirim. Hava sıcak ya da soğuk, güneşli ya da bulutlu olsun fark etmez. Kendi kendime 'Bugün tam benim istediğim gibi muhteşem bir gün!' derim." demiş.

Bu parçada sözü edilen kişinin yaşama bakışıyla ilgili olarak aşağıdakilerden hangisi söylenebilir?

- A) Her koşulda mutlu olmayı bildiği
B) Yaşadığı her anın değerli olduğuna inandığı
C) Yaşama, iyimser bir bakış açısıyla bakabildiği
D) İçinde bulunduğu koşulları istekleri doğrultusunda değerlendirdiği
E) Yaşama ilişkin deneyimlerini paylaşmaktan mutluluk duyduğu

YAZIM KURALLARI

4. BÖLÜM

YAZIM (İMLA) KURALLARI

Dilimizdeki sözcüklerin ya da eklerin yazılış biçimlerini belirleyen kurallardır. Bu kurallar, anlatılmak istenenin -karışıklığa yol açmadan- her okuyanın anlayacağı şekilde aktarılmasını sağlar.

BÜYÜK HARFLERİN KULLANILDIĞI YERLER

✔ Cümleler büyük harfle başlar.

✎ Örnek

- Her şiirin kendine has bir ritmi ve müziği vardır.
- Kuşlar, Süleyman'ın haberci kuşu Hüthüt'ten müşkül-lerini sorarlar.

📄 NOT

- ✔ Cümle içinde tırnak veya yay ayraç içine alınan cümleler büyük harfle başlar ve sonlarına uygun noktalama işareti konur.
- ✔ İki kısa çizgi arasındaki açıklama cümleleri büyük harfle başlamaz.
- ✔ İki noktadan sonra cümle ve özel ad niteliğinde olmayan örnekler sıralandığında bunlar büyük harfle başlamaz.

✔ Dizeler genellikle büyük harfle başlar.

✎ Örnek

- Rüzgârlara dest olmuşsun
Dertlilere dost olmuşsun
Hep dağlardan üst olmuşsun
Erciyes'tir eşin senin

✔ Özel adlar büyük harfle başlar.

- Kişi adlarıyla soyadları ve takma adlar büyük harfle başlar.

✎ Örnek

- Mehmet Akif Ersoy, Orhan Pamuk, İhsan Oktay Anar, Eflatun Cem Güney, Jean Jacques Rousseau; Deli Ozan (F. Nafiz Çamlıbel), Muhibbi (Kanuni Sultan Süleyman)...
- Akrabalık adı olup lakap veya unvan olarak kullanılan kelimeler büyük harfle başlar.

✎ Örnek

- Nene Hatun, Hala Sultan, Susuz Dede, Telli Baba...
- Kişi adlarından önce ve sonra gelen unvanlar, saygı sözleri, rütbe adları ve lakaplar büyük harfle başlar.

✎ Örnek

- Kaymakam Erol Bey, Prof. Dr. Hasan Eren; Mustafa Efendi, Bay Ali Çiçekçi; Mareşal Fevzi Çakmak...
- Cümle içinde özel adın yerine kullanılan makam veya unvan sözleri büyük harfle başlar.

✎ Örnek

- Avrupa'dan gelen grubu Vali karşıladı.
- Saygı bildiren sözlerden sonra gelen ve makam, mevki, unvan bildiren kelimeler büyük harfle başlar.

✎ Örnek

- Sayın Bakan, Sayın Rektör, Sayın Vali...
- Mektuplarda ve resmi yazışmalarda hitaplar büyük harfle başlar.

✎ Örnek

- Muhterem Kardeşim, Aziz Dostum...
- Hayvanlara verilen özel adlar büyük harfle başlar.

✎ Örnek

- Boncuk, Fındık, Minnoş, Pamuk...
- Millet, boy, oymak adları büyük harfle başlar.

✎ Örnek

- Alman, Arap, Türk; Oğuz, Tatar; Karakeçeli...
- Dil ve lehçe adları büyük harfle başlar.

✎ Örnek

- Türkçe, Almanca; Tatarca, Oğuzca...
- Devlet adları büyük harfle başlar.

✎ Örnek

- Türkiye Cumhuriyeti, Kuzey Kıbrıs Türk Cumhuriyeti...
- Din ve mezhep adları ile bunların mensuplarını bildiren sözler büyük harfle başlar.

SES BİLGİSİ

6. BÖLÜM

SES BİLGİSİ

TÜRKÇEDE SESLER

Türkçede sesler ünlüler (sesliler) ve ünsüzler (sessizler) olmak üzere ikiye ayrılır.

Ünlüler (Sesli Harfler)

Dilimizde sekiz ünlü harf bulunmaktadır. Bu ünlüler düzlük-yuvarlaklık ve incelik-kalınlık özelliklerine göre aşağıdaki tabloda sınıflandırılmıştır.

	DÜZ		YUVARLAK	
	Geniş	Dar	Geniş	Dar
Kalın	a	ı	o	u
İnce	e	i	ö	ü

Ünsüzler (Sessiz Harfler)

Dilimizde yirmi bir ünsüz harf bulunmaktadır. Bu ünsüzler söylenişlerine sürekli-sürekli ve sert-yumuşak olmak üzere özelliklerine göre aşağıdaki tabloda sınıflandırılmıştır.

	SÜREKSİZ	SÜREKLİ
Sert	p, ç, t, k	f, h, s, ş
Yumuşak	b, c, d, g	ğ, j, l, m, n, r, v, y, z

ÜNLÜ UYUMLARI

Büyük Ünlü Uyumu

Bir kelimenin ilk hecesinde kalın bir ünlü (a, ı, o, u) bulunuyorsa diğer hecelerindeki ünlüler de kalın, ince ünlü (e, i, ö, ü) bulunuyorsa diğer hecelerindeki ünlüler de ince olur. Türkçedeki bu duruma büyük ünlü uyumu denir.

Örnek

- arkadaşlık, konuklar, sınıfımızda, kuraklık, koyun, boyunduruk → (bütün ünlüler kalın)
- ölümsüz, evimiz, bütünüyle, bileklik, gözlük, keçeli, emekli → (bütün ünlüler ince)
- Ekler genellikle büyük ünlü uyumuna göre ses değişimine uğrar. Ancak "-gil, -ken, -leyin, -mtırak, -ki, -yor" ekleri büyük ünlü uyumuna uymaz.

Örnek

- "baklağil, okurken, sabahleyin, yeşilimtırak, duvardaki, seviyor" sözcükleri sonlarına eklenen eklerden dolayı büyük ünlü uyumuna uymaz.
- Türkçe asıllı bazı sözcükler sonradan ses değişimine uğrayıp büyük ünlü uyumu kuralına aykırı hâle gelmiştir.

Örnek

- Kardeş (karındaş), anne (ana), hangi (kangı/hangi)

NOT

- Alıntı kelimelerde, tek heceli kelimelerde ve birleşik kelimelerde büyük ünlü uyumu aranmaz.
- limon, televizyon, jeton, manevi; yaz, söz, kaz; bilgisayar, pazartesi, camgüzeli...

Küçük Ünlü Uyumu

Bir kelimedeki küçük ünlüden (a, e, ı, i) sonra düz, yuvarlak ünlüden (o, ö, u, ü) sonra yuvarlak dar (u, ü) veya düz geniş (a, e) ünlü gelmesidir.

Örnek

Küçük ünlü uyumuna göre sözcüklerdeki ünlülerin sıralanış kuralları şöyledir:

Düz-geniş ünlüden sonra düz-geniş ünlü gelir:

a - a	savaş - damar - kavak - adam - kara
e - e	demet - gece - çene - leke - emek

Düz-geniş ünlüden sonra düz-dar ünlü gelir:

a - ı	bakım - arı - kapı - şarkı - yazı
e - i	bekçi - çelik - elçi - sevgi - terim

Düz-dar ünlüden sonra düz-geniş ünlü gelir:

ı - a	kısa - sıska - kırsal - çirak - fırça
i - e	çile - file - dilek - bilet - şifre

Düz-dar ünlüden sonra düz-dar ünlü gelir:

ı - ı	ılık - ışık - sınır - kırık - kılık
i - i	sivil - çivit - ilik - bilgi - dizgi

Yuvarlak-geniş ünlüden sonra yuvarlak-dar ünlü gelir:

ÜNİTE 2: ATATÜRK İLKELERİ VE İNKILAP TARİHİ

XX. YÜZYILDA OSMANLI DEVLETİ

1. BÖLÜM

TRABLUSGARP SAVAŞI (1911 - 1912)

Savaşın Sebepleri

- İtalya'nın sömürge elde etmek istemesi
- İtalya'nın Trablusgarp'ta bulunan petrolü ele geçirmek istemesi
- Trablusgarp'ın İtalya'ya yakın ve savunmasız olması
- İtalya'nın Roma İmparatorluğu'nu yeniden kurmak istemesi
- Osmanlı Devleti'nin güçsüz olması
- İtalya'nın Akdeniz Antlaşması'yla İngiltere ve Fransa'nın desteğini alması
- Savaş öncesinde İtalya ile Rusya arasında **Raccogni Antlaşması**'nın imzalanması

Savaşın Başlaması ve Gelişimi

- Hazırlıklarını tamamlayan İtalya, Trablusgarp'a yerleşen İtalyan vatandaşlarına kötü davranıldığını iddia ederek Osmanlı'ya savaş açıp Trablusgarp'ı işgal etti.
- Trablusgarp'ta askeri gücü yetersiz olan Osmanlı Devleti donanması zayıf olduğu için Trablusgarp'a deniz yoluyla yardım edemedi. Mısır'ı işgali altında bulunduran İngiltere'nin Osmanlı ordusunun bölgeden geçişine izin vermemesi nedeniyle de kara yoluyla bölgeye yardım yollayamamıştır.
- Osmanlı Devleti, İtalya'ya karşı yerli halkı örgütlemek için Trablusgarp'a subaylar (Mustafa Kemal, Enver Bey, Nuri Bey, Fethi Bey, Ali Çetinkaya) göndermiştir.
- Kıyafet ve kimlik değiştirerek gizlice Trablusgarp'a geçen bu subaylardan Mustafa Kemal, Gazeteci Şerif kimliğini kullanmıştır.

Savaşın Sona Ermesi

- Derne ve Tobruk'ta Mustafa Kemal, Bingazi'de Enver Bey İtalyanların ilerleyişini durdurmuştur.
- İtalya Osmanlı Devleti'ni barışa zorlamak için Balkan Savaşları'nın da çıkmasını fırsat bilerek On İki Ada ve Rodos'u işgal etmiş, Çanakkale Boğazı'nı kuşatmış Akabe ve Beyrut'u bombalamıştır.
- Bu gelişmeler üzerine Osmanlı barış istemek zorunda kalmış ve iki devlet arasında Uşi Antlaşması imzalanmıştır.

Uşi Antlaşması (1912)

- Uşi Antlaşması ile Trablusgarp ve Bingazi İtalya'ya bırakıldı.
- Balkan Savaşları'nın çıkmasından dolayı On İki Ada ve Rodos Yunan tehlikesine karşı kısa süre için İtalya'ya bırakıldı (İtalya 1947 Paris Antlaşması ile bu yerleri Yunanistan'a bırakmıştır.).
- Trablusgarp dini yönden Osmanlı Devleti'ne bağlı kalacaktır.
- Böylece Osmanlı, Trablusgarp ile kültürel bağlılığını korumak istemiştir ve halifelik siyasi alanda kullanılmıştır.
- Trablusgarp ve Bingazi'nin 1909'dan beri Duyun-u Umumiye'ye olan taksitlerini ve bölgede bulunan halife temsilcilerinin maaşlarını İtalya ödeyecektir.
- Diğer devletlerin onaylaması hâlinde İtalya kapitülasyonların kaldırılmasına karşı çıkmayacaktır.

Savaşın Sonuçları

- ✓ Osmanlı Devleti Kuzey Afrika'daki son toprak parçasını kaybetti (Trablusgarp).
- ✓ Mustafa Kemal Kolağası (Yüzbaşı) rütbesinden, Binbaşı'ya yükseldi.
- ✓ Mustafa Kemal'in ilk askeri başarısıdır.
- ✓ Bu savaş Mustafa Kemal'in sömürgecilğe karşı ilk savaşıdır.
- ✓ Osmanlı Devleti'nin zayıflığı anlaşıldı.
- ✓ Dünya tarihinde uçak ilk kez bu savaşta kullanılmıştır.

BALKAN SAVAŞLARI

I. BALKAN SAVAŞI (1912 - 1913)

Savaşın Nedenleri

- Fransız İhtilali'yle yayılan milliyetçilik akımı
- Rusya'nın panslavist politikası
- Reval Görüşmeleri ile İngiltere'nin Rusya'yı Balkan politikasında serbest bırakması
- Balkan devletlerinin Osmanlı'yı Balkanlardan atmak istemesi
- Osmanlı Devleti'nin güçsüz durumda olması

ATATÜRK İNKILAPLARI

4. BÖLÜM

ATATÜRK DÖNEMİ İÇ POLİTİKADAKİ GELİŞMELER

II. TBMM Dönemi (1923 - 1927)

- I. TBMM 23 Nisan 1920'den 11 Ağustos 1923'e kadar olan dönemde görev yapmıştır.
- Millî Mücadele sürecinde görev yapan ve bağımsızlığı sağlamaya çalışan I. TBMM "Savaş Meclisi" olarak kabul edilmiştir.
- II. TBMM, 11 Ağustos 1923 - 1 Ekim 1927 tarihlerinde görev yapmıştır.
- II. TBMM'nin yaptığı ilk önemli iş Lozan Barış Antlaşması'nı onaylamak olmuştur (23 Ağustos 1923).
- İnkıpların en yoğun yapıldığı dönem bu meclis dönemi olduğundan II. TBMM "İnkılap Meclisi" olarak kabul edilmiştir.

ANKARA'NIN BAŞKENT YAPILMASI (13 EKİM 1923)

- Ankara;
 - ▶ İstanbul'un jeopolitik konumu (Boğazlar yolu üzerinde olması) nedeniyle saldırılara açık olması
 - ▶ Milli Mücadele'ye merkezlik yapması
 - ▶ Anadolu'nun ekonomik yönden kalkındırılmak istenmesi
 - ▶ Osmanlı Devleti'nin başkentinin yeni Türk devletinin başkenti yapılmak istenmemesi

nedenleriyle Ankara yeni Türk devletinin başkenti yapılmıştır.

CUMHURİYET'İN İLANI (29 EKİM 1923)

Nedenleri

- Millî egemenliğe geçilmek istenmesi
- Saltanatın kaldırılmasıyla devlet başkanlığı sorunu, rejim sorunu, devletin adı gibi meseleler ve meclis hükûmeti sisteminin açtığı sorunlara son verilmesi istenmesi

Sonuçları

- ✓ Cumhuriyetçilik ilkesi doğrultusunda en büyük adım atılmıştır.
- ✓ Ulusal egemenliğe geçiş süresi tamamlandı.
- ✓ Devletin başkanlık sorunu ve rejim sorunu çözüldü. Rejimin adı konuldu.

- ✓ Meclis hükûmeti sisteminden kabine hükûmeti sistemine geçildi. Böylece hükûmet bunalımı aşıldı.
- ✓ Cumhuriyetin ilanına giden süreçte yaşanan sorunlar Sonbahar Bunalımı olarak adlandırılmaktadır.
- ✓ Halifelik sorun haline geldi.
- ✓ Yapılacak inkıplara ortam hazırladı.
- ✓ Cumhuriyetin ilanı Teşkilat-ı Esasiye'de yapılan ilk değişikliktir.

NOT

- ✓ Türkiye Cumhuriyeti'nin ilk cumhurbaşkanı Mustafa Kemal, ilk başbakanı İsmet İnönü, ilk meclis başkanı Ali Fethi Okyar'dır.

ÇOK PARTİLİ HAYATA GEÇİŞ DENEMELERİ VE SONRASINDA YAŞANAN GELİŞMELER

Halk Fırkası (9 Eylül 1923)

- Cumhuriyet tarihinin ilk siyasi partisidir.
- Temellerini Anadolu ve Rumeli Müdafaa-i Hukuk Grubu oluşturmuştur.
- Başkanı Mustafa Kemal'dir.
- Ekonomide devletçiliği savunmuştur.
- Parti laiklik ve cumhuriyetçiliğe saygılıdır.
- Tüzüğünde altı Atatürk ilkesi vardır.
- 8 Nisan 1923'te açıklanan "Dokuz Umde" Halk Fırkası'nın esaslarını oluşturmuştur.
- 10 Kasım 1924'te Cumhuriyet Halk Fırkası, 1935'te Cumhuriyet Halk Partisi adını almıştır.
- 1950 yılına kadar iktidarda kalmıştır.

Partinin Kurucuları

- **Genel Başkan:** Mustafa Kemal
- **Başkan Vekili:** İsmet Paşa
- **Genel Sekreter:** Recep Peker
- **Önemli Üyeler:** Celal Bayar, Refik Koraltan

Terakkiperver Cumhuriyet Fırkası (17 Kasım 1924)

- Türkiye Cumhuriyeti'nin ilk muhalefet partisidir.
- Liberalizmi, cumhuriyetçiliği ve demokrasiyi savunmuştur.
- Mahalli (yerinden) yönetimi savunmuştur.
- Tek dereceli seçim sistemini benimsemiştir.

ATATÜRK DÖNEMİ TÜRK DIŞ POLİTİKASI

6. BÖLÜM

TÜRK DIŞ POLİTİKASININ TEMEL İLKELERİ

- Atatürk, Misakımillî ile yeni Türk devleti için korunması mümkün gerçekçi bir sınır çizmiştir.
- Atatürk'ün "Yurtta barış, cihanda barış" sözü doğrultusunda geliştirilen dış politikasının ilkeleri şunlardır:
 - ▶ Milli sınırlarımız içinde varlığımızı korumak
 - ▶ Gerçekleştirilmeyecek emeller peşinde koşmamak
 - ▶ Diğer devletlerin iç işlerine karışmamak
 - ▶ Komşu ülkelerle dostluk ilişkilerini geliştirmek
 - ▶ Milli politikayı uygularken kamuoyunu dikkate almak
 - ▶ Uluslararası hukuka bağlı kalmak
 - ▶ Türk ulusunun uluslararası alanda saygınlığını artırmak
 - ▶ Bağımsızlığımıza saygı duyan devletlerle her alanda ilişkileri geliştirmek
 - ▶ Dünyadaki gelişmeleri yakından takip etmek

1923 - 1932 DÖNEMİ DIŞ POLİTİKA

Musul Sorunu (5 Haziran 1926)

- Musul, Mondros'un 7. maddesi gereğince İngilizler tarafından işgal edilmişti.
- Lozan Antlaşması'yla Musul Sorunu sonraya bırakılmıştır.
- 1924 yılında İngiltere ve Türkiye arasında yapılan Haliç Konferansı'nda da bir sonuç alınamayınca sorun Milletler Cemiyetine taşınmıştır.
- Milletler Cemiyeti kararıyla Ankara Antlaşması imzalandı. Bu antlaşmaya göre;
 - ▶ Musul ve Kerkük Irak'a bırakılacaktır.
 - ▶ Musul petrol gelirlerinin %10'u 25 yıl boyunca Türkiye'ye verilecektir.
 - ▶ Hakkari Türkiye'ye bırakılacaktır.
- Musul'un elden çıkmasında Şeyh Sait İsyanı ve Nasuri Ayaklanması etkili olmuştur.

Yabancı Okullar Sorunu (1926)

- Yabancılar kapitülasyonlar aracılığıyla Türk ülkesinde birçok okul açarak önemli kültürel haklara da sahip olmuşlardır.
- Lozan'a göre bu okullar kapatılmayacak ancak okullar Türk kanunlarına göre yönetilecektir.
- Bu konudaki en büyük sorun Fransa ile yaşanmıştır.

- Ancak Atatürk bu duruma sert tepki gösterip "Bu bizim iç sorunumuzdur." diyerek karşı çıkmıştır.
- Yabancı Okullar Sorunu yeni Türk devletinin bundan sonraki ilk dış politika başarısıdır.

Nüfus Mübadelesi (10 Haziran 1930)

- Lozan'da bu sorun çözülememiştir.
- Yunanistan, Türkiye'de daha çok Rum halkını bırakmak isteyince ilişkiler gerginleşti.
- 1928 yılında bu sorunlar Milletler Cemiyeti'nde görüşüldüğü halde çözülemedi.
- 1930 Haziran ayındaki anlaşmayla sorun çözümlendi. Bu antlaşma ile İstanbul Rumları ile Batı Trakya Türklerinin hepsi yerleşik sayıldı (Ahali Mübadelesi).
- Bu sorunun çözülmesi Türkiye'nin Milletler Cemiyetine üye olmasında ve Balkan Antantı'nın imzalanmasında etkili olmuştur.
- Venizelos, Atatürk'ü 1934 yılında Nobel Barış Ödülü'ne aday göstermiştir.

Dış Borçlar (1929-1933)

- Borçlar Sorunu Osmanlı Devleti'nden en çok alacağı olan Fransa ile yaşandı.
- Lozan'da Türkiye borçları taksitli ödeyeceğini belirtti.
- 1929 Dünya Ekonomik Bunalımı ile yeni Türk devleti Osmanlı'dan kalan borçları ödemekte zorluk çekti.
- Daha sonraki süreçte borçlar taksitler halinde ödenmiştir.
- 1954 yılında dış borçlar bitirilmiştir.

Bozkurt - Lotus Olayı (2 Ağustos 1926)

- 2 Ağustos 1926 tarihinde Bozkurt adlı Türk gemisi ile Lotus adlı Fransız gemisi Ege Denizi'nde çarpışmıştır.
- İki ülke arasında yaşanan sorunda Lahey Adalet Divanı Türkiye'yi haklı bulmuştur.

ÜNİTE 3: COĞRAFYA

TÜRKİYE'NİN YERYÜZÜ ŞEKİLLERİ

1.

BÖLÜM

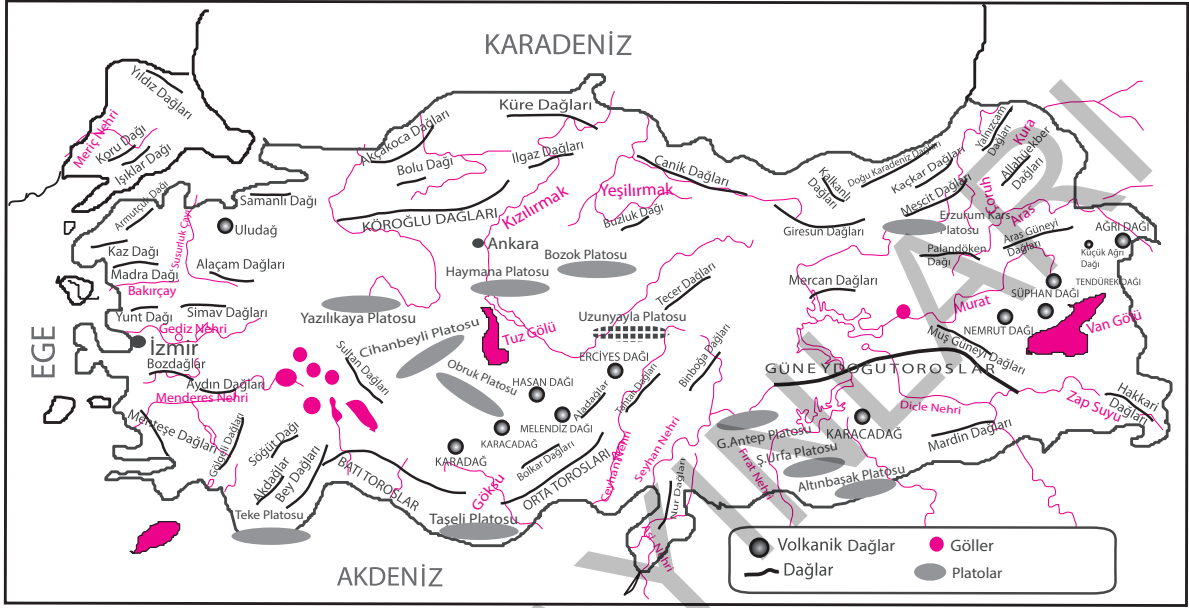

Türkiye'nin Fiziki Haritası

YERİN YAPISI VE OLUŞUM SÜRECİ

- Yerküre 6371 km çapında olup yer kabuğu, manto ve çekirdek olarak katmanlara ayrılır.
- Yer kabuğunu oluşturan parçaların her birine **levha** adı verilmektedir.
- Yer kabuğunun sabit olmadığı konusundaki ilk görüş, 1620'de İngiliz Sir Francis Bacon tarafından dile getirilmiştir. Bir süre sonra unutulmuş bu görüş daha sonra 1915'te Alman bilim insanı Alfred Wegener tarafından ele alınmış ve kıtaların kayması adıyla bir hipoteze dönüştürülmüştür.
- Levhaların farklı hareket biçimleri çeşitli yer şekillerinin oluşumuna zemin hazırlamıştır. Levhaların oluşum ve hareketlerini açıklayan teoriye **levha tektoniği** adı verilmiştir.
- Levha hareketleri; yaklaşma, uzaklaşma ve yanal yer değiştirme olmak üzere üçe ayrılırlar.

YERYÜZÜNÜN ŞEKİLLENMESİ

Yeryüzü şekillerini oluşturan kuvvetler iki grupta toplanır. Bunlar:

A) İç Kuvvetler

- Dağ Oluşumu (Orojenez)
- Kıta Oluşumu (Epirojenez)
- Volkanizma
- Deprem

B) Dış Kuvvetler

- Rüzgâr
- Su (Akarsular, yer altı suları, dalga ve akıntılar)
- Buzullar
- Karstlaşma

TÜRKİYE'NİN YERYÜZÜ ŞEKİLLERİ

TÜRKİYE'DE JEOLJİK OLUŞUMLAR

Dünya, bugünkü şeklini alıncaya kadar çeşitli dönemlerden geçmiştir. Birbirinden farklı özellikler gösteren bu dönemlerden her birine **jeolojik devir** denir. Ülkemizde tüm jeolojik devirlere ait özellikler bulunmaktadır. Bu devirlerde Türkiye'nin jeolojik yapısında aşağıdaki gelişmeler meydana gelmiştir.

TEST
1

TÜRKİYE'NİN YERYÜZÜ
ŞEKİLLERİ

1. "Yer şekilleri iç ve dış kuvvetlerin etkisiyle oluşur."

Türkiye'de yeryüzü şekillenmesinde aşağıdakilerden hangisinin etkisi en azdır?

- A) Buzul aşındırması
B) Karstlaşma
C) Akarsu aşındırması
D) Yer altı suları
E) Dalgalar ve akıntılar

2. Akdeniz Bölgesi'nin Antalya Bölümü'nde, yer altı ve kaynak suları güldür.

Bu durum aşağıdakilerden hangisine bağlanabilir?

- A) Yağış rejimine
B) Dağların uzanış durumuna
C) Bitki örtüsüne
D) Buharlaşmaya
E) Jeolojik yapıya

3. Türkiye'de dağların yükseltisi ve konumu aşağıdakilerden hangisi üzerinde etkili değildir?

- A) Yolların genellikle doğu-batı doğrultusunda uzanması
B) Erzurum – Kars Bölümü'nde hayvancılığın gelişmesi
C) Madencilik gelişmiş olması
D) Kıyı bölgelerinde yağışların fazla olması
E) Yol yapımında kilometre başına düşen yapım masrafının fazla olması

4. Türkiye fiziki haritasında aşağıdaki illerimizden hangi ikisi birbirine en yakın renklerle gösterilir?

- A) Rize- Konya
B) Adana- Diyarbakır
C) Konya-Kayseri
D) İstanbul – Çorum
E) Erzurum-Afyon

5. Türkiye'nin şekillenmesinde en etkili iç kuvvet orojenezdir. En etkili dış kuvvet ise

Yukarıda boş bırakılan yere aşağıdakilerden hangisi getirilmelidir?

- A) akarsulardır.
B) depremlerdir.
C) rüzgârlardır.
D) dalgalı akıntılardır.
E) yeraltı sularıdır.

6. Türkiye'de yer alan dağlar ve oluşumları ile ilgili seçeneklerde verilen eşleştirmelerden hangisi doğru değildir?

- A) Küre Dağı - Kıvrım
B) Amanoslar - Kırık
C) Allahuekber Dağı - Volkanik
D) Bolkar Dağı- Kıvrım
E) Kaçkar Dağı - Kıvrım

7.

- I. Bafra
II. Çarşamba
III. Gediz
IV. Merzifon
V. Burdur

Yukarıda verilen ovalardan hangileri delta ovası değildir?

- A) I ve II B) IV ve V C) III ve V
D) I ve IV E) II ve III

8. Ülkemizdeki volkanik arazilerle ilgili aşağıda verilen bilgilerden hangisi doğru değildir?

- A) Volkanik dağlar fay hatlarının dağılışıyla paralellik göstermektedir.
B) İlk jeopark ilan edilen bölge Kula yöresidir.
C) Volkanik arazilerin en geniş alan kapladığı bölge Doğu Anadolu Bölgesi'dir.
D) Türkiye'de kalkan biçimindeki volkana örnek Karacadağ'dır.
E) Bismalit, lakolit ve dayk gibi iç püskürük yapılarla ülkemizde rastlanmaz.

TÜRKİYE'DE NÜFUS VE YERLEŞME

3. BÖLÜM

TÜRKİYE'DE NÜFUS

NÜFUS

Nüfus, sınırları belli bir alanda, belli bir zamanda bulunan insan sayısıdır. Nüfus sayımları; nüfusun genel özelliklerinin ortaya çıkarılması ve geleceğe yönelik planlamaların daha sağlıklı şekilde yürütülmesi için yapılmaktadır.

- Modern anlamda nüfus sayımları ilk olarak İskandinav ülkelerinde yapılmıştır. Osmanlı Devleti'nde ise ilk nüfus sayımı II. Mahmut Dönemi'nde (1831) asker ve vergi yükümlülüklerini belirlemeye yönelik yapılmıştır.
- Cumhuriyet Dönemi'nde ilk nüfus sayımı 1927 yılında, ikincisi ise 1935'te yapılmıştır.
- Ülkemizde nüfus sayımları periyodik olarak 1935 yılında başlamıştır. Bundan sonra her 5 yılda bir sayım yapılmıştır. 1990 yılındaki nüfus sayımından sonra on yılda bir yapılması kararı alınmış fakat seçimlerin öne alınması sonucunda seçmen kütüklerinin düzenlenmesi için 1997'de zorunlu olarak nüfus sayımı yapılmıştır.
- 2007 ve sonrasında Adrese Dayalı Nüfus Kayıt Sistemi'ne göre her yıl nüfus sayımı yapılmaktadır.
- 2000 yılı genel nüfus sayımı sonuçlarına göre toplam 67 milyon 844 bin kişinin yaşadığı Türkiye'de, 2007 yılı sonu itibarıyla nüfus 70,5 milyona ulaşmıştır. 2020'de 83 milyon 614 bin 362 kişi oldu.
- 1940 - 1945 yılları arası ülkemiz nüfus artış hızının en düşük seviyede olduğu dönemdir. Bu durumun nedeni 2. Dünya Savaşı'nın çıkması sonucu erkeklerin silah altına alınmasıdır.
- 1955 - 1960 yılları arası nüfus artış hızının en fazla olduğu dönemdir. Bu durum sağlık hizmetlerinin yaygınlaşmaya başlamasının ve salgın hastalıkların önlenmesinin bir sonucudur.
- 1985 yılından itibaren Türkiye'de nüfus artış hızı sürekli olarak azalmıştır.
- Bu azalışta; şehirleşme, aile planlaması, kadının iş hayatına girmesi, sanayileşme, eğitimin yaygınlaşması gibi nedenler etkili olmuştur.
- Ülkemizin nüfus artışında yıllara göre düzenlilik yoktur. Son yıllarda nüfus artış hızında bir azalma olsa da, ülkemizde toplam nüfus sürekli artmıştır.

NOT

Doğurganlık oranının yüksek ve genç nüfus miktarının fazla olması nüfus miktarının sürekli artış göstermesinde etkili olmuştur.

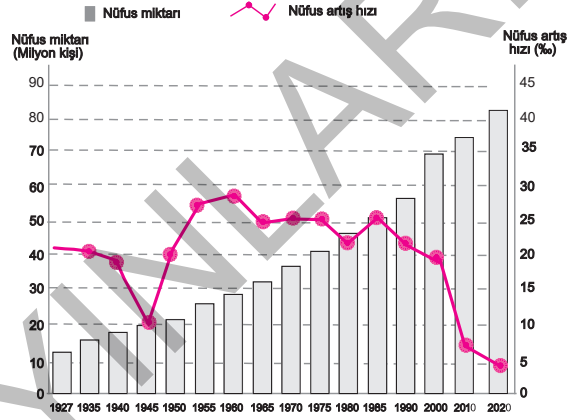

Nüfus sayımları ile nüfusumuzun;

- ✓ Nüfus miktarı,
- ✓ Nüfusun coğrafi dağılışı,
- ✓ Nüfusun ekonomik özellikleri,
- ✓ Nüfus yoğunluğu,
- ✓ Kentsel ve kırsal nüfus,
- ✓ Nüfusun medeni durumu,
- ✓ Nüfusun çalışma durumu,
- ✓ Nüfusun meslek gruplarına göre dağılışı,
- ✓ Nüfusun yaş ve cinsiyet durumu,
- ✓ Nüfusun eğitim durumu vs. belirlenir.

NOT

Günümüzde adrese dayalı nüfus sayımı yapılmaktadır.

NOT

Bir ülkenin nüfus dağılışı genel olarak iklim ve yer şekillerine bağlı ise o ülke gelişmemiş; nüfus dağılışı, iklim ve yer şekillerinden bağımsız ise o ülke gelişmiş bir ülkedir.

1. Örnek Soru

Türkiye'de nüfusun dağılışı üzerinde aşağıdakilerden hangisinin etkisi diğerlerine göre daha azdır?

- A) Yer şekilleri B) Su kaynakları C) İklim
D) Enlem E) Toprak özellikleri

Cevap D

SÖZEL MANTIK (MUHAKEME) BECERİLERİ

4. ÜNİTE

ŞEKİL YORUMLAMA

Bu tarz sorularda verilen şekillerden hareketle mantık ve karar verme yeteneğiniz ölçülmeye çalışılmaktadır. Görsel yeteneğinizi gösterirken akıl yürütme, mantık kullanma, veriler arası ilişkileri ortaya koyma yöntemlerini kullanabilirsiniz.

Şekil soruları bireylere karmaşık, anlaşılmasa gibi görünebilir ancak bu sadece yanıltıcı bir durumdur. Sonuç olarak şekil soruları da mantık içerikli sorulardır. Görüntü olarak karışık gibi görünen bu soruların zihin karışıklığına neden olmasına izin verilmemelidir.

Bu tarz soruların çözümünde birinci derecede önemli olan soruyu doğru anlamaktır. Daha sonra şekiller dikkatlice incelenmeli, yönergeler doğrultusunda çözüm aranmalıdır.

Bu tür soruları çözerken dikkat edilmesi gerekenler;

- Soru anlaşılıncaya kadar okunmalıdır.
- Verilen şekiller doğru olarak analiz edilmelidir.
- Soruda tam olarak ne sorulduğu anlaşılmalıdır.
- Soruyu okurken anahtar kelime olarak düşündüğünüz sözcük ya da sözcüklerin altı çizilmelidir.
- Verilenler doğrultusunda şekil üzerinde çizimler yapılarak zamandan kazanılabilir.

ÖRNEK SORU

Aşağıdaki şekillerden III numaralı şekil bir dizinin ilk adımını oluşturursa daha sonraki adımda kaç numaralı şekil kullanılır?

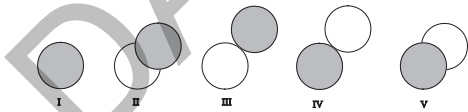

- A) I B) II C) III D) IV E) V

Çözüm:

Yukarıdaki örnekte verilen şekillerin yorumlanması istenmektedir. Bu şekle göre içi dolu daire, içi boş olan dairenin üzerinden ve önünden geçecek şekilde hareket etmiş kabul edilmektedir. Buna göre şekil hareketinden doğan sıralama III-II-I-V-IV olur ve 2. adımda II numaralı şekil kullanılır. Doğru cevap B seçeneğidir.

TABLO OLUŞTURMA

Tablo, bir ya da birkaç varlığın sahip olduğu bilgilerin basit bir şekilde gösterilmesidir. Bir tabloda verilen varlık veya bilgi sayısı farklı olabilir. Sorularda verilen bilgileri doğru bir şekilde tabloya yerleştirmek soru çözümünde kolaylık sağlayacaktır.

Tablo oluşturma soruları sıkça karşımıza çıkan soru tiplerindedir. Hatta en çok başvurulan yöntemin tablo oluşturma yöntemi olduğunu belirtmek yanlış olmayacaktır. Çünkü bu yöntem bazen diğer bölümlerin soru çözümlerinde bile destek olabilmektedir. Tablo verilen bilgileri bir arada görmemizi sağlar. Bu da soru çözümünde hızlı ve doğru düşünülmesine yardımcı olur.

Bu tür soruları çözerken dikkat edilmesi gerekenler;

- Tablo sorularında sorunun tamamı bir defada okunarak nasıl bir tablo oluşturulması gerektiğine dair fikir edinilmelidir.
- Oluşturulan tablonun sonuca götürebilmesi için yönergeler tek tek tabloya yerleştirilmelidir.
- Tabloya yönergeler yerleştirilirken kesin ve olasılık bildiren ifadeler dikkat edilmeli, gerekiyorsa tabloda bunlar için farklı şekiller kullanılmalıdır. Öncelikle kesin olan ifadeler, daha sonra da olasılık bildiren ifadeler tablodaki ilgili kısma en doğru şekilde yerleştirilmelidir.
- Bazen oluşturulan tablo ilgili tüm sorular için geçerli olabilirken, bazen de her soru için farklı tablo oluşturmak gerekir.
- Her yönerge için ayrı tablo oluşturmak yanlıştır. Sırasıyla okunan yönergeler aynı tablo üzerinde en doğru şekilde yerleştirilmelidir.

Tablo çizerken zaman harcadığı düşünülmemelidir. Çünkü tablo, soruların çözümünü yaparken en hızlı şekilde doğru cevaba ulaşılmasını sağlamaktadır. Yönergeleri doğru yerleştirilen bir tablodan sonra soru çözümü bazen her soru için sadece sorunun okunduğu süre kadar zaman almaktadır. Soru okunur okunmaz doğru cevap bulunabilmektedir.

ÖRNEK SORU

1 ve 2. soruları aşağıdaki görsele göre cevaplayınız.

Aşağıda 2. Dünya Savaşı'nda kullanılan ENIGMA şifreleme makinesinin karakter tablosu gösterilmiştir. Bu makinenin çalışma prensibi şu şekildedir.

- Şifreleme karakter - karakter yapılmaktadır. Bir karakter girildiğinde 1. bölümde o karakterin 2. bölümdeki karşılığı bulunur. Daha sonra bulunan bu karakterin 3. bölümde hangi karaktere denk geldiği bulunur.
- Üçüncü bölüm yansıma bölümüdür. Burada her karakterin bir yansıması vardır. Bu yansıma karakteri kullanılarak aynı yol tekrar geriye doğru iletir. 1. bölümde bulunan karakter şifreli karakterdir.

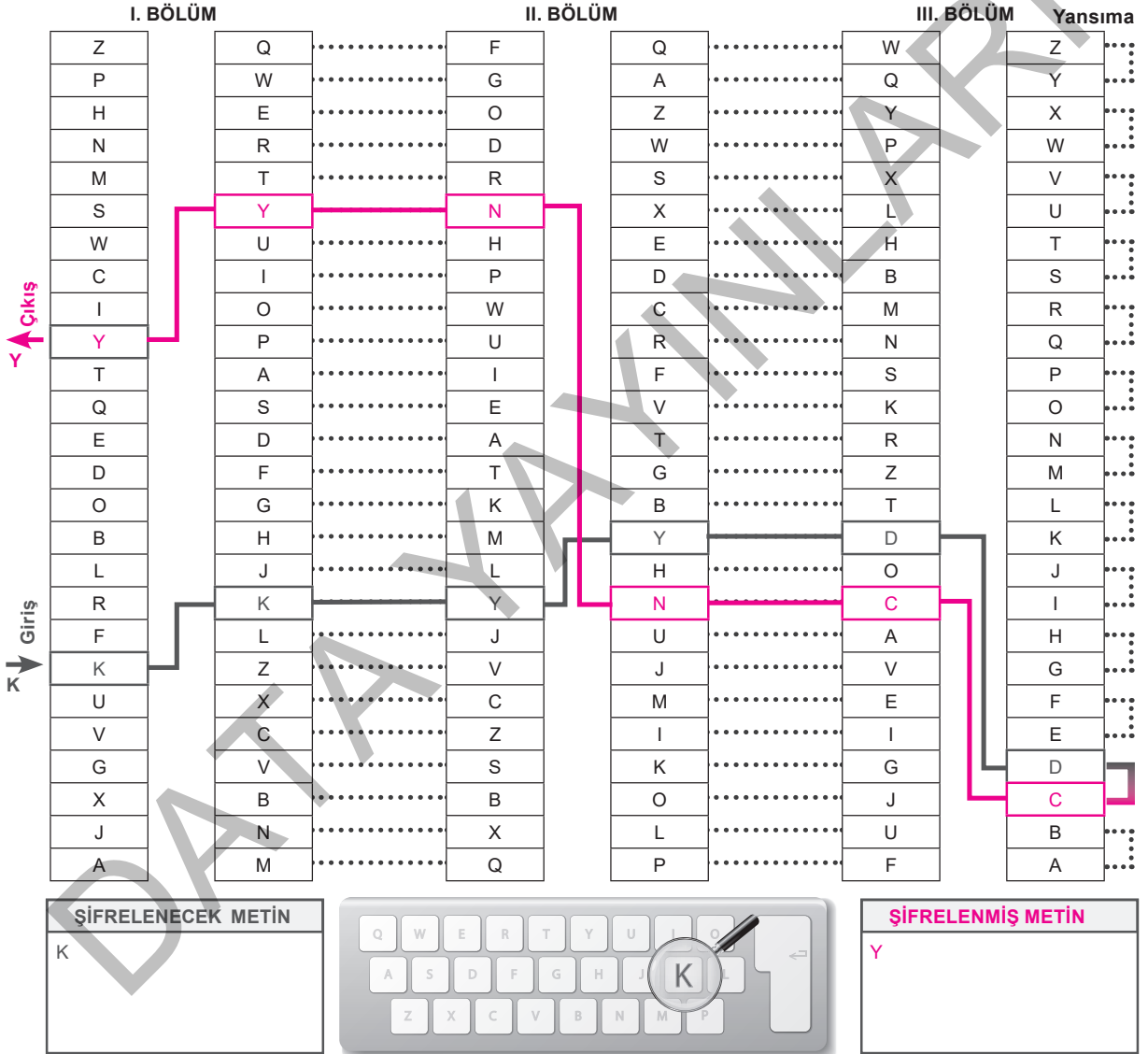

Yukarıdaki örnekte "K" karakteri şifrelenmiş ve "Y" karakteri bulunmuştur.

1 Buna göre "DATA" kelimesi şifrelenmiş hali aşağıdakilerden hangisidir?

- A) FWED B) EXFD C) FEFE D) XEFD E) EFEX

Cevap C

2 Şifrelenmiş hali "CFT" olan kelimenin ilk hali aşağıdakilerden hangisidir?

- A) WAT B) WDC C) DWX D) WDX E) DWT

Cevap D

ÜNİTE 5: T.C. ANAYASASI

TÜRK ANAYASA TARİHİ

1.

BÖLÜM

OSMANLI DEVLETİ'NDEKİ ANAYASAL GELİŞMELER

A. SENED- İ İTTİFAK (1808)

- Sadrazam Alemdar Mustafa Paşa tarafından hazırlanmıştır.
- Amacı; Osmanlı Devleti'nde kendi başlarına hareket eden ayanları kontrol altına almaktır.
- Osmanlı Devleti'nde anayasacılık hareketleri 1808 tarihli Sened-i İttifak'la başlar.
- II. Mahmut döneminde imzalanmıştır.
- "Misak (sözleşme)" biçiminde ilan edilmiştir.
- Osmanlı Devleti ayanları tanıyarak hukukileştirmiştir.
- Padişahın yetkileri sınırlandırılmış ve padişah ilk defa kendi otoritesi yanında bir güç kabul etmiştir.
- İngilizlerin XIII. yüzyıl başlarında kabul ettiği ve İngiliz meşrutiyetinin temelini oluşturan Magna Chartaya (1215) benzemektedir.
- Sened-i İttifak bir anayasa değildir ama anayasal bir belge niteliğindedir.

B. TANZİMAT FERMANI (1839)

- Osmanlı padişahı Abdülmecit tarafından ilan edilmiştir.
- Amacı; Osmanlı uyruğunda bulunan bütün vatandaşlara eşit haklar vermek, bu sayede Avrupalı devletlerin desteğini sağlamak ve İmparatorluğu yeniden toparlamaktır.
- Türklerin ilk haklar beyannamesi olarak kabul edilir.
- Halkın gelirin'e göre vergi vermesi ve askerlik işlerinin bir karara bağlanması kararlaştırılmıştır.
- Devlet harcamalarının kanunlara dayandırılması hükmü karara bağlanmıştır.
- Bu fermanla padişah kanunun üstünlüğünü ilk kez kabul etmiştir.
- Bütün herkes için can, mal ve ırz güvenliğinin sağlanması kararlaştırılmıştır.
- Padişahın yetkileri bu fermanla sınırlandırılmış, anayasacılığa ve demokrasiye geçişin ilk adımı olmuştur.
- Tanzimat Fermanı bir anayasa taslağı kabul edilmektedir. Hukuki açıdan "ferman" niteliğindedir.

- Mahkemeler halka açık yapılacak, mahkeme kararı olmadan kimse idam ve sürgün edilmeyecek kararı alınmıştır.

C. ISLAHAT FERMANI (1856)

- Padişah Abdülmecit tarafından "Ferman" biçiminde ilan edilmiştir.
- Bu fermanın amacı; devleti çöküşten kurtarmak, yabancı devletlerin Osmanlı'nın içişlerine karışmasını engellemek, azınlıkların Osmanlı Devleti'ne olan güven ve bağlılığını arttırmaktır.
- Fermanın özelliği Müslümanlar ile gayrimüslimler arasında her yönden tam bir eşitlik sağlamaktır.
- Gayrimüslimlere küçük düşürücü sözler söylenmesi (gâvur...) yasaklanmıştır.
- Cizye ve iltizam kaldırılmıştır.
- Yabancılar'a mülk edinme hakkı getirilmiştir.
- İşkence ve kötü muamele yasaklanmış, sorumlulara ceza verilmesi hükmüne bağlanmıştır.
- Azınlıkların devlet memuru ve il genel meclisine üye olabilmeleri sağlanmıştır.
- Azınlıklar, Türk okullarında okuyabilecek ve kendi dinlerinde öğretim yapan okullar açabileceklerdir.

D. I. MEŞRUTİYET'İN İLANI (1876)

- II. Abdülhamit tarafından "Ferman" biçiminde Kanunuesasi kabul ve ilan edilmiştir.
- Kanunuesasi ilk yazılı anayasadır.
- İlk Osmanlı anayasası, Rusya ve Belçika anayasaları esas alınarak hazırlanmıştır.
- Yürütme yetkisi Heyet-i Vükelaya (Bakanlar Kurulu), yasama yetkisi Ayan Meclisi ve Mebusan Meclisine verilmiştir.
- Ayan Meclisinin üyelerini padişah, Mebusan Meclisinin üyelerini ise halk seçmiştir.
- Çift meclisli yasama organı düzenlenmiştir.
- Yerel yönetimler ilk kez bu anayasada düzenlenmiştir.
- Meclisi açıp kapatma yetkisi padişaha aittir.
- Osmanlı halkı ilk defa sınırlı da olsa seçme ve seçilme hakkını kullanmıştır.
- Bu meclisin en büyük zaafı etnik ve kültürel yapısından kaynaklanmıştır. Çünkü parlamentoya Müslü-

TEST
1

TÜRK ANAYASA TARİHİ

1. 1921 Anayasası'nda hangi hükümet sistemi benimsenmiştir?
 - A) Meclis hükümeti sistemi
 - B) Başkanlık sistemi
 - C) Yarı başkanlık sistemi
 - D) Parlamenter sistem
 - E) Yarı parlamenter sistem
2. 1924 Anayasası'nda aşağıdakilerden hangisi yer almamıştır?
 - A) Milletvekili seçiminin dört yılda bir yapılacağı
 - B) Sosyal ve ekonomik haklar
 - C) Cumhurbaşkanının dört yılda bir seçileceği
 - D) Bir kişinin üst üste iki defa cumhurbaşkanı seçilebileceği
 - E) Güçler birliği ilkesi
3. 1921 Anayasası ile ilgili olarak aşağıdaki ifadelerden hangisi yanlıştır?
 - A) Hükümet meclisin denetimi altındadır.
 - B) Ulusal egemenliği benimsemiştir.
 - C) Kuvvetler ayrılığını benimsemiştir.
 - D) Çift dereceli seçim sistemini benimsemiştir.
 - E) Yerinden yönetim ilkesini benimsemiştir.
4. 1924 Anayasası'nda milletvekili anında yer alan "vallahi" sözcüğü kaç yılında yapılan değişikliklerle anayasadan çıkarılmıştır?
 - A) 1926
 - B) 1928
 - C) 1930
 - D) 1933
 - E) 1946

5. 1924 Anayasası ile ilgili olarak aşağıda belirtilenlerden hangisi yanlıştır?
 - A) 1924 Anayasası'nın hem meclis hükümetini hem de parlamenter sistemi andıran yönleri vardır.
 - B) Sıkıyönetim kavramına yer verilmiştir.
 - C) 1924 Anayasası'nda 1937 yılında yapılan değişikliklerle laiklik ilkesi kabul edilmiştir.
 - D) Temel hak ve ödevlere kısaca yer verilmiştir.
 - E) 1924 Anayasası tek yumuşak anayasadır.
6. 1961 Anayasası'na ilişkin aşağıdakilerden hangisi doğru değildir?
 - A) Çoğunlukçu demokrasi anlayışından çoğulcu demokrasi anlayışına geçiş vardır.
 - B) Sosyal devlet ilkesi ilk kez kabul edilmiştir.
 - C) Temel haklar genişletilmiş ve güçlendirilmiştir.
 - D) Güçler birliği ilkesi geliştirilmiştir.
 - E) Bu anayasa 1971 ve 1973 ara rejiminde iki defa değişikliğe uğramıştır.
7. Aşağıdakilerden hangisi 1924 Anayasası için yanlış bir bilgidir?
 - A) Çoğunlukçu değil çoğulcu bir anlayış benimsenmiştir.
 - B) Hükümetin kolektif sorumluluğu ilkesi kabul edilmiştir.
 - C) İlk şekliyle laik bir anayasa değildir.
 - D) 1924 Anayasası, diğer anayasalarda olmayan kanunları yorumlama yetkisini TBMM'ye vermiştir.
 - E) Anayasanın üstünlüğü ilkesi benimsenmiştir.
8.
 - I. Tek yumuşak anayasadır.
 - II. Halk oylaması ile kabul edilen ilk anayasadır.
 - III. En sivil anayasadır.

Yukarıda verilen özellikler sırasıyla aşağıdaki anayasalardan hangisine aittir?

 - A) 1921 - 1924 - 1961
 - B) 1921 - 1961 - 1924
 - C) 1924 - 1961 - 1921
 - D) 1924 - 1921 - 1961
 - E) 1961 - 1921 - 1924

YASAMA

3. BÖLÜM

YASAMAYA AİT İLKELER

Yasama Yetkisinin Genelliği

TBMM'nin istediği her konuyu anayasaya aykırı olmamak şartıyla kanunlarla ayrıntılı olarak düzenleyebilmesidir.

Yasama Yetkisinin Asliliği

Yasama yetkisini ilk elden meclisin kendisinin kullanmasıdır. Meclis bu yetkiyi kullanırken herhangi bir kanuna dayanmaz, kaynağını doğrudan anayasadan alır.

Yasama Yetkisinin Devredilmezliği

Yasama yetkisinin Türk milleti adına sadece TBMM'de olmasıdır. Bu yetkinin devredilemez oluşu kuvvetler ayrılığı ilkesinin bir sonucudur.

Yasama Yetkisinin Sürekliliği

Yasama yetkisinin hiçbir şekilde kesintiye uğramamasıdır.

Meclis Çalışmaları ile İlgili Kavramlar

Yasama Dönemi

TBMM'nin iki seçim dönemi arasındaki süreye yasama dönemi denir.

Yasama Yılı

Meclisin olağan toplantısına başladığı günden ertesi yıl aynı güne kadar geçen süreye yasama yılı denir. 1 Ekim'de başlayıp 30 Eylül'de sona erer.

Birleşim

Genel Kurulun belli bir günde açılan toplantısına birleşim denir.

Oturum

Bir birleşim içinde ara vermeden yapılan toplantıya oturum denir.

TÜRKİYE BÜYÜK MİLLET MECLİSİ

Kuruluşu

- Türkiye Büyük Millet Meclisi genel oyla seçilen altı yüz (600) milletvekilinden oluşur.
- Süresi biten milletvekili yeniden seçilebilir.
- Milletvekilleri göreve başlarken and içerler.
- Milletvekilleri seçtikleri bölgeyi veya kendilerini seçenleri değil, bütün milleti temsil ederler.

MİLLETVEKİLİ SEÇİMİ

Milletvekili seçilme şartları

- Türk vatandaşı olmak
- On sekiz (18) yaşını doldurmuş olmak
- En az ilkokul mezunu olmak
- Kısıtlı olmamak
- Askerlikle ilişkisi olmamak
- Kamu hizmetinden yasaklı olmamak
- Taksirli suçlar dışında toplam bir yıl veya daha fazla hapis ile ağır hapis cezasına hüküm giymemiş olmak
- Zimmet, ihtilâs, irtikâp, rüşvet, hırsızlık, dolandırıcılık, sahtecilik, inancı kötüye kullanma, hileli iflas gibi yüz kızartıcı suçlarla, kaçakçılık, resmî ihale ve alım satımlara fesat karıştırma, devlet sırlarını açığa vurma, terör eylemlerine katılma ve bu gibi eylemleri tahrik ve teşvik suçlarından biriyle hüküm giymemiş olmak. Bu suçlardan hüküm giymiş olanlar, affa uğramış olsalar bile milletvekili seçilemezler.

NOT

- ✓ Bir kimsenin milletvekili seçilme şartlarını taşıyıp taşımadığı hakkında inceleme ve karar vermeye yetkili kurul Yüksek Seçim Kuruludur.

NOT

- ✓ Kamu haklarından men edilenler, kısıtlı olanlar ve akıl hastası olanlar yaşları tutsa dahi siyasi hakları kullanamazlar.
- ✓ Bir kimse aynı zamanda hem milletvekilliğine hem de cumhurbaşkanlığına aday olamaz ve aday gösterilemez.

TEST
1

YASAMA

1. 1982 Anayasası'na göre aşağıda verilen ifadelerden hangisi milletvekilliğinin düşmesini gerektiren durumlar arasında gösterilemez?

- A) Milletvekilinin görevinden istifa etmesi
- B) Meclis çalışmalarına özürsüz ve izinsiz olarak bir ay içerisinde toplam 5 birleşim günü katılmamak
- C) Partisinin temelli kapatılmasına beyan veya eylemleriyle sebep olma
- D) Milletvekili seçilmeye engel bir suçtan hüküm giyme
- E) Milletvekilinin cumhurbaşkanı yardımcısı olarak atanması

2. 1982 Anayasası'na göre aşağıda verilenlerden hangisi kanun teklif etmeye yetkilidir?

- A) Yüksek yargı organları mensupları
- B) Bakanlar
- C) TBMM başkanı
- D) Cumhurbaşkanı yardımcıları
- E) Milletvekilleri

3.

- I. Bakanlar
- II. Cumhurbaşkanı
- III. Meclis başkanı

1982 Anayasası'na göre yukarıdakilerden hangileri TBMM içinden seçilmek zorundadır?

- A) Yalnız I
- B) Yalnız III
- C) I ve II
- D) II ve III
- E) I, II ve III

4. Aşağıdakilerden hangisi TBMM'nin kuruluşu ve faaliyetleriyle ilgili 1982 Anayasası'nda yer alan hükümlerden biri değildir?

- A) TBMM her yıl ekim ayının ilk günü kendiliğinden toplanır.
- B) TBMM'nin erken seçime gitmesi durumunda yenilenmesine karar verilen meclisin yetkileri yeni meclisin seçimine kadar devam eder.
- C) TBMM Başkanlık Divanı için bir yasama döneminde 2 defa seçim yapılır.
- D) TBMM'de karar yeter sayısı hiçbir şekilde üye tamsayısının dörtte birinin bir fazlasından az olamaz.
- E) Ara verme veya tatil sırasında meclisi doğrudan toplantıya çağırma yetkisi sadece Cumhurbaşkanına aittir.

5. TBMM'nin bilgi edinme ve denetim yollarıyla ilgili aşağıdaki ifadelerden hangisi yanlıştır?

- A) Meclis araştırması, belli bir konuda bilgi edinmek için yapılan incelemeden ibarettir.
- B) Meclis araştırması cezalandırma durumu yaratmayan denetleme yollarından biridir.
- C) Cumhurbaşkanı yardımcıları ve bakanlara yazılı olarak sorulan sorular yazılı olarak 15 gün içinde cevaplanır.
- D) TBMM, gensoru denetim yolunu kullanarak bakanlar hakkında soruşturma başlatabilir.
- E) TBMM Genel Kurulunda devlet faaliyetlerini ilgilendiren bir konunun görüşülmesi genel görüşmedir.

6. 1982 Anayasası'na göre TBMM üye sayısında yüzde kaçlık bir boşalma olması halinde ara seçim yapılması zorunlu hale gelir?

- A) 20
- B) 18
- C) 15
- D) 10
- E) 5

7. Aşağıdakilerden hangisi TBMM'nin 1982 Anayasası'nda belirtilen görev ve yetkilerinden biri değildir?

- A) Para basılmasına ve savaş ilanına karar vermek
- B) Milletvekili dokunulmazlığını kaldırmak
- C) Kanunları yayımlamak
- D) Bütçe ve kesin hesap kanun tasarılarını görüşmek ve kabul etmek
- E) Türk Silahlı Kuvvetlerinin yabancı ülkelere gönderilmesine karar vermek

2023 GELİŞMELERİ

- Voleybol FIVB Kadınlar Dünya Kulüpler Şampiyonası finalinde VakıfBank'ı 3-2 mağlup eden Eczacıbaşı Dynavit, kupayı müzesine götürdü.
- Türkiye'nin ilk Nekropol müzesi Antalya'da açıldı.
- Merkez Bankası Başkanlığı'na Hafize Gaye Erkan getirildi. Hafize Gaye Erkan, Merkez Bankası'nın ilk kadın başkanı oldu.
- Sırplarla NATO askeri arasında yaşanan gerilim sonucunda Türk komandoları, NATO görevi kapsamında Kosova'ya gönderildi.
- Sabah gazetesi yazarı Mehmet Barlas 81 yaşında hayatını kaybetti.
- Ses sanatçısı Nuri Sesigüzel 85 yaşında hayatını kaybetti.
- İtalya'nın eski başbakanlarından Silvio Berlusconi, 86 yaşında hayatını kaybetti.
- Titanik enkazını görüntülemek için Atlantik Okyanusu'na dalan ve patlayarak batan Titan denizaltısında 5 kişi hayatını kaybetti.
- Birleşmiş Milletler Eğitim, Bilim ve Kültür Örgütü (UNESCO), Kırgızların milli Manas Destanı'nın ilk el yazmasını insanlığın ortak mirası ilan etti.
- 76. Cannes Film Festivalinde Nuri Bilge Ceylan'ın yönetmenliğini yaptığı "Kuru Otlar Üstüne" filminde gösterdiği performans ile en iyi kadın oyuncu ödülünü Merve Dizdar layık görülmüştür.
- 14 Mayıs 2023 tarihinde yapılan seçim sonrası TBMM 28. yasama dönemine geçiş yapmıştır.
- Cumhurbaşkanlığı seçimleri sonucundan Recep Tayyip Erdoğan tarafından 67. Hükümet Kabinesi kuruldu.
- İstanbul Atatürk Havalimanı'nda gerçekleştirilen TEKNOFEST'te Türkiye'nin uzay yolcuları açıklandı. İlk uzay yolcuları Tuva Cihangir Atasever ve Alper Gerzavcı oldu.
- Yerli ve milli imkanlarla ürettiğimiz yüksek çözünürlüğe sahip ilk gözlem uydumuz İMECE, uzaydaki yörünge-sine fırlatılacak.
- Dünyanın ilk SİHA gemisi "TCG Anadolu", nisan 2023'te düzenlenen törenle Tuzla'da TSK'ya teslim edildi.
- Türk siyasetinin önemli isimlerinden eski bakan ve CHP eski genel başkanı Deniz Baykal hayatını kaybetti.
- İskoç Ulusal Partisinin yeni lideri Hamza Yusuf, parlamentodaki oylamanın ardından İskoçya'nın ilk Müslüman başbakanı oldu.
- Seslendirme sanatçısı, sinema ve dizi oyuncusu İsmail Köksal Engür, 77 yaşında hayatını kaybetti.
- Fatih Sondaj Gemisi tarihinin en büyük doğal gaz keşfine imza attı. Zonguldak Filyos'ta Karadeniz Gazının Devreye alınmasıyla Türkiye'deki tüm konutlara bir ay boyunca ücretsiz doğalgaz verileceği açıklandı.
- Türkiye'nin ilk bor karbür tesisi, Balıkesir'in Bandırma ilçesinde hizmete açıldı.
- Türk Devletleri Teşkilatı Olağanüstü Zirvesi Ankara'da düzenlendi.
- TBMM, Finlandiya'nın NATO'ya katılımını öngören teklifi kabul ederek yaşalaştırdı. Finlandiya NATO'ya katılan 31. ülke oldu.
- NATO'ya üyelik başvurusu yapan İsveç, 1 Ocak 2023 itibarıyla 6 aylığına Avrupa Birliği (AB) Dönem Başkanı seçilmiştir.
- 06 Şubat 2023 Kahramanmaraş Depremleri ile İlgili Bazı Bilgiler: İlk Depremin Merkez Üssü: Kahramanmaraş Pazarcık (7,7), İkinci Depremin Merkez Üssü: Kahramanmaraş Elbistan (7,6)
- Depremde Hasar Gören Tarihi Binalar: Gaziantep Kalesi, Habibi Neccar Camii (Hatay), Hatay Ulu Camii, Osmaniye Enverül Hamid Camii, Malatya Hacı Yusuf Taş Camisi, İngiliz Protestan Mektebi (Hatay), Hatay Meryem Ana Kilisesi, Hatay Aziz Georgios Rum Ortodoks Kilisesi, Adıyaman Karakuş Tümülüsü, Hatay Eski Meclis Binası, Tarihi Hatay Evleri, Gaziantep Beyaz Han, Hatay Uzun Çarşı, Hatay Darb-ı Sak Kalesi, Hatay Sarı Selim Camii, Adıyaman Kahta Kalesi, Adıyaman Ulu Camii, Diyarbakır Tarihi Surları
- 2023 Dünya şehirleri spor başkentine Konya seçilmiştir.
- Avrupa Spor Başkentleri ve Şehirleri Federasyonu (ACES Europe) tarafından 2023 yılı için "Avrupa Spor Şehri" ilan edilen Sakarya, ödülünü aldı.
- Akdeniz Kick Boks Şampiyonasının 2023 yılında Türkiye'de yapılmasına karar verilmiştir.

TEST
1

**TÜRKİYE VE DÜNYA İLE İLGİLİ
GENEL, KÜLTÜREL VE GÜNCEL
SOSYOEKONOMİK KONULAR**

1. 2022 yılında düzenlenen 94. Oscar Ödülleri töreninde en iyi film ödülünü aşağıdakilerden hangisi almıştır?
 - A) The Father
 - B) Sound of Methal
 - C) Coda
 - D) Minari
 - E) The Trial of the Chicago 7
2. Tokyo Olimpiyat Oyunlarında Okçuluk Klasik Yay Bireysel Kategorisinde altın madalya kazanan Türk sporcu aşağıdakilerden hangisidir?
 - A) Yakup Yıldız
 - B) Mete Gazoz
 - C) Emre Yasa
 - D) Furkan Oruç
 - E) Göktuğ Ergin
3. UNESCO 2023 Dünya Kitap Başkenti seçilen şehir aşağıdakilerden hangisidir?
 - A) Tiflis / GÜRCİSTAN
 - B) Akra / GANA
 - C) Kuala Lumpur / MALEZYA
 - D) Beyrut / LÜBNAN
 - E) Torino / İTALYA
4. Türk Einstein'i olarak bilinen Türkçe sevdalısı bilim adamı aşağıdakilerden hangisidir?
 - A) Oktay Sinanoğlu
 - B) Aziz Sancar
 - C) Cahit Arf
 - D) Mete Atatüre
 - E) Münir Ülgür
5. Osmanlı Devleti'nde karantina uygulaması ilk kez kimin zamanında uygulanmıştır?
 - A) Kanuni Sultan Süleyman
 - B) II. Mahmut
 - C) III. Selim
 - D) I. Mahmut
 - E) Fatih Sultan Mehmet
6. Türk tiyatrosundaki ilk Türk kadın oyuncu aşağıdakilerden hangisidir?
 - A) Afife Jale
 - B) Afet İnan
 - C) Halide Edip Adıvar
 - D) Fatma Aliye
 - E) Sabiha Gökçen
7. Türkiye'de "Güzel Atlar Ülkesi" olarak bilinen yer aşağıdakilerden hangisidir?
 - A) Pamukkale
 - B) Bozcaada
 - C) Aspendos
 - D) Kapadokya
 - E) Efes Antik Kenti
8. Melekler ve Şeytanlar, Da Vinci Şifresi, Cehennem, Kayıp Sembol, Başlangıç gibi kitaplarla dünya çapında büyük bir başarı yakalamış ünlü macera yazarı aşağıdakilerden hangisidir?
 - A) Dan Brown
 - B) Khaled Hosseini
 - C) Paulo Coelho
 - D) George Orwell
 - E) John Steinbeck
9. Dünya Miras Listesinde yer alan "Çölün İncisi" ve "Çölün Geli" olarak da adlandırılan Suriye'deki antik yerleşim yeri aşağıdakilerden hangisidir?
 - A) Palmira
 - B) Petra
 - C) Machu Picchu
 - D) Akropolis
 - E) Parthenon



İvedik Organize Sanayi Matbaacılar Sitesi 1518 Sok.
Mat-Sit İş Merkezi No.:2/20 Yenimahalle / ANKARA
Telefon: 0 312 384 29 95 - Belgegeçer: 0312 342 23 58
WhatsApp: 0 505 925 57 81
www.datayayinlari.com | bilgi@datayayinlari.com

ISBN 978-625-8221-93-0

