

**DUBLEKS SERİSİ**

**ÇİFT YÖNLÜ KİTAP**

**7**

**OSUNLUK**

**TÜRKÇE**

**BECERİ TEMELLİ** Yeni Nesil

**SORU BANKASI**

Karekod Çözümü



Akallı Tahta Uyumlu

**Markaj**  
yayınları

Editor Yayınevi markasıdır.

ISBN 978-625-7815-18-5



9 786257 815185

## 7. SINIF TÜRKÇE

### EDİTÖR

Turgut MEŞE

### YAZAR

Komisyon

Bütün hakları Markaj Yayınlarına aittir.

Yayıncının izni olmaksızın kitabın tümünün veya bir kısmının elektronik, mekanik yollarla ya da fotokopi yoluyla basımı, çoğaltılması ve dağıtımı yapılamaz.

### ISBN

978-625-7815-18-5

### SERTİFİKA NO.

40447

### KAPAK TASARIMI

Markaj Yayınları Tasarım Ekibi

### SAYFA TASARIMI

Markaj Yayınları Dizgi Ekibi

### BASKI VE CİLT

Reprobir Matbaacılık

ANKARA



İvedik Organize Sanayi Matbaacılar Sitesi

1518 Sok. Mat-Sit İş Merkezi No.: 2/20

Yenimahalle / ANKARA

Tel: 0 312 384 20 33 - 0 505 099 24 84

WhatsApp: 0 505 099 24 84

[www.markajyayinlari.com](http://www.markajyayinlari.com)

[markajyayinlari@gmail.com](mailto:markajyayinlari@gmail.com)

## İÇİNDEKİLER

### 1. BÖLÜM

- FİİLLER (EYLEMLER)..... 5

### 2. BÖLÜM

- SÖZCÜKTE ANLAM ..... 9  
► SÖZ SANATLARI..... 13

### 3. BÖLÜM

- SÖZ GRUPLARINDA ANLAM..... 15

### 4. BÖLÜM

- FİİLDE YAPI..... 20

### 5. BÖLÜM

- CÜMLEDE ANLAM ..... 24

### 6. BÖLÜM

- ZARFLAR (BELİRTEÇLER) ..... 30

### 7. BÖLÜM

- PARÇADA ANLAM - 1 ..... 32

### 8. BÖLÜM

- ANLATIM BİÇİMLERİ -  
DÜŞÜNCEYİ GELİŞTİRME YOLLARI..... 41

### 9. BÖLÜM

- HİKÂYE UNSURLARI -  
METİN KARŞILAŞTIRMA - METİN TÜRLERİ..... 46

### 10. BÖLÜM

- PARÇADA ANLAM - 3 (ŞİİR)..... 53

### 11. BÖLÜM

- YAZIM KURALLARI..... 58

### 12. BÖLÜM

- ANLAMA DAYALI ANLATIM BOZUKLUKLARI ..... 61

### 13. BÖLÜM

- NOKTALAMA İŞARETLERİ ..... 63

### 14. BÖLÜM

- GÖRSEL OKUMA ..... 68

### 15. BÖLÜM

- SÖZEL MANTIK VE MUHAKEME ..... 84

- CEVAP ANAHTARI ..... 96





1

Yaz gelince ağaçların meyveleri eğilir  
I  
Pamüğunun kıymeti dört bir yanda bilinir.  
Bağların hep zümrüt gibi yeşerir  
II  
Her parçanı sevdim senin Türkiye'm  
III  
Yüreğimi yaktın geçtin Türkiye'm

Yandaki dizelerde numaralandırılmış olan fiillerin anlam özelliklerini aşağıda verilen tabloya yerleştiriniz.

I	II	III

Tablonun doğru şekilde doldurulduğu seçenek aşağıdakilerden hangisidir?

A)

I	II	III
İş	Oluş	Durum

B)

I	II	III
Oluş	Oluş	İş

C)

I	II	III
Oluş	Durum	İş

D)

I	II	III
İş	Durum	Oluş

2

### FİİLLER

Sınıf dört gruba ayrılmıştır, her grup birer kart oluşturmuştur. Daha sonra öğretmenin sınıfın içinden bir öğrenciyi seçmiş ve yandaki sandığa sırasıyla "oluş, durum, iş, oluş" fiillerini koymasını istemiştir.



### Kartlar

1. Grup	2. Grup	3. Grup	4. Grup
Oku-	Gör-	Paslan-	Dinle-
Yaz-	Yat-	Sor-	Gül-
Yaşlan-	Dik-	Uzan-	Al-
Öğren-	Uzat-	Atıl-	Ağar-

Buna göre seçilen öğrencinin her gruptan sandığa koyacağı ilk fiil, grup sırasına göre aşağıdakilerin hangisinde verilmiştir?

A) Yaşlan- / Yat- / Sor- / Ağar-

B) Oku- / Uzat- / Paslan- / Gül-

C) Öğren- / Yat- / Uzan- / Ağar-

D) Yaşlan- / Uzat- / Atıl- / Almak-



3 Numaralandırılan görsellerde, üstlerde yazan fiil özelliğine göre cümleler kullanılacaktır.

1 Oluş Fiili



O kadar sevdiği bu oyunlara veda etmek lazım gelecekti çünkü o büyüdü.

2 İş Fiili



Bülbülün konduğu dallar perişan ve rüzgârın etkisiyle yapraklar dökülmüş.

3 Durum Fiili



Çocuk haykırarak saatlerce hiç durmadan ağladı.

4 Durum Fiili



O ne söylese sinirli sinirli ve tabii olmayan gülüşü ile gülüyordu.

5 İş Fiili



Garajın içinde birkaç tane aleti yerine bırakıp motorunu sürdürdü.

6 Durum Fiili



Ama ben, bir kitap üzerine bir fikir edinmek istedim mi o kitabı kendim okurum.

Buna göre kaç numaralı cümleler ile fiillerin anlam özelliği uyuşmamaktadır?

A) 1 ve 3

B) 2 ve 6

C) 3 ve 5

D) 4 ve 5

4



Oluş Fiili



İş (Kılış) Fiili



Durum Fiili

Yukarıdaki görseller incelendiğinde aşağıdaki fiillerin hangisinin oluş fiili olduğu söylenebilir?

A) Kızılmak

B) Bağırarak

C) Paslanmak

D) Düşmek



5

Aşağıda yedi farklı gözlük görüyorsunuz. Bu gözlükler verilen sıraya göre dizilmiş. Ok yönünde başlanılan gözlükten sonuncuya kadar takip edildikten sonra tekrar baştaki gözlükten sıra devam etmelidir. Bu sırayı izleyerek aşağıdaki tabloda “Başlangıç”tan “Bitiş”e ulaşın. Bunu yaparken sağa, sola, aşağıya ya da yukarıya doğru ilerleyebilirsiniz. İlerlerken kutucuk içinde yazılı olan zamana uygun cümleler oluşturmayı unutmayın! Şimdiki zaman için ⬆, gelecek zaman için ★, geniş zaman için ●, görülen geçmiş zaman için ■ ve duyulan geçmiş zaman için ✂ sembolü kullanılmıştır.

Başlangıç							
							Bitiş

Buna göre başlangıçtan bitişe, verilen sıralama ile giden biri;

- I. Babası önce ona Mazlume ve ailesi hakkında birçok bilgi vermiş.
- II. Ayrıca terbiye edeceğim, onu yaman bir polis köpeği yapacağım.
- III. O yıl çok geçmeden piyade taburu bizim ilçeden başka ilçeye kalktı.
- IV. Artık çok durmamış, yanındaki hanımla birlikte balodan çıkmış.
- V. Her gün annesi ve kardeşi ile beraber sofrayı kaldırır.

cümlelerinden hangilerini kurmuş olabilir?

- A) I ve III                      B) II ve III                      C) II ve V                      D) IV ve V



6 Haber kipleri zaman kavramı taşıyan kiplerdir, yani zaman ekleriyle yapılırlar.

Aşağıdaki cümlelerin hangisinde altı çizili kip ekinin fiile kattığı anlamla ilgili yay ayraç içinde verilen açıklama yanlıştır?

- A) Önümden çekilirsen İstanbul görünecek. (Fiil, söylendikten sonraki bir zamanda gerçekleşecektir.)
- B) Araştırmayı geçen yıl kitap olarak yayımladı. (Fiilin söylenme zamanı, gerçekleşme zamanından sonradır.)
- C) Akşamları hiç sıkılmadan beş saat müzik yaparız. (Fiilin söylenme zamanı ile gerçekleşme zamanı aynıdır.)
- D) Kaza sonrası gönderilen yardımı engellemişler. (Fiilin geçmişte gerçekleştiği başkasından öğrenilmiştir.)

7 Fiilin bir kipe göre çekimlenip anlam olarak başka bir kipi kastetmesine fiilde anlam kayması denir. Örneğin "Fatih Sultan Mehmet, İstanbul kuşatmasının hazırlıklarına 1451 yılında başlar." cümlesinde fiil (başlar), biçim olarak geniş zamanla çekimlenmiştir. Ancak fiil geçmişte yapıldığı ve yapılanlar başkasından öğrenildiği için anlam olarak öğrenilen geçmiş zaman kastedilmiştir.

Buna göre aşağıdakilerin hangisinde, cümlelerde kullanılan kip ile anlam kaymasıyla kazanılan kip özelliği doğru verilmiştir?

A)

	Çekimlenen Kip	Kastedilen Kip
Her sabah okula erken gidiyor.	Şimdiki Zaman	Geniş Zaman
Masama not bırakan Emre olacak.	Gelecek Zaman	Gereklilik Kipi
Ahmet bir gün elimize düşer.	Geniş Zaman	Gelecek Zaman
Duyar duymaz oraya koşuyorum.	Şimdiki Zaman	Görülen Geçmiş Zaman

B)

	Çekimlenen Kip	Kastedilen Kip
Her sabah okula erken gidiyor.	Şimdiki Zaman	Gelecek Zaman
Masama not bırakan Emre olacak.	Şimdiki Zaman	Geniş Zaman
Ahmet bir gün elimize düşer.	Gereklilik Kipi	Emir Kipi
Duyar duymaz oraya koşuyorum.	İstek Kipi	Şimdiki Zaman

C)

	Çekimlenen Kip	Kastedilen Kip
Her sabah okula erken gidiyor.	Şimdiki Zaman	Geniş Zaman
Masama not bırakan Emre olacak.	Geniş Zaman	Gelecek Zaman
Ahmet bir gün elimize düşer.	İstek Kipi	Emir Kipi
Duyar duymaz oraya koşuyorum.	Gereklilik Kipi	Gelecek Zaman

D)

	Çekimlenen Kip	Kastedilen Kip
Her sabah okula erken gidiyor.	Gelecek Zaman	Şimdiki Zaman
Masama not bırakan Emre olacak.	Şimdiki Zaman	İstek Kipi
Ahmet bir gün elimize düşer.	İstek Kipi	Şart Kipi
Duyar duymaz oraya koşuyorum.	Gereklilik Kipi	Gelecek Zaman





- 1 Sözcüğün bir türün tamamı için kullanılmasına genel anlam, o türün sadece bir ya da birkaç örneğine işaret edecek şekilde kullanılmasına da özel anlam denir. Cümlede önce genel kapsamlı bir sözcük, sonra da o sözcüğün kapsamındaki bir başka sözcük söylenirse genelden özele sıralama yapılmış olur. Örneğin "kuş" kavramı, tatlı kırlangıç ve baykuş kavramlarına göre daha geneldir çünkü her baykuş kuş iken her kuş, baykuş değildir.

**Bu metne göre aşağıdakilerin hangisinde sözcüklerin genelden özele sıralaması doğrudur?**

A)

Kelime

Cümle

Paragraf

Türkçe

Özel  
↑  
Genel

B)

Meyve

Varlık

Bitki

Uzay

Özel  
↑  
Genel

C)

Oda

Daire

Apartman

Salon

Özel  
↑  
Genel

D)

Karaçam

Çam

Bitki

Ağaç

Özel  
↑  
Genel

- 2
- ◆ Ne yapsa nereye gitse bu ablukadan kurtulamıyordu bir türlü.
  - ◆ Birbirlerinin antipatik özellikleriyle de şimdiki kadar burun buruna gelmiyorlardı.
  - ◆ Araştırma müdürü, departmana yeni bir ürünü test etmede esaslı bir iş yaptırdı.
  - ◆ Orada tarlanın randımanı artıyorsa burada da bu iş yerinin randımanı artacak.

"Dil, bir milletin bel kemiğidir. Dilini kaybeden milletler millî benliklerini de kaybedeceklerinden, bugüne kadar Türkçenin yalın hâle getirilmesi, yabancı dillerin etkisinden arındırılması ve en doğru / güzel biçimde kullanılması üzerine çokça sözler söyledik, söylemeye devam edeceğiz." diyen bir öğretmen, öğrencilerinin yukarıdaki cümlelerde verilen altı çizili yabancı sözcüklerin yerine Türkçe karşılıklarını kullanarak kendisi gibi yapmalarını istemiştir.

**Buna göre öğrenciler aşağıdakilerden hangisini verilen sözcüklerden herhangi birinin yerine kullanamaz?**

- A) Kuşatma                      B) Sevimsiz  
C) Alan                              D) Verim

3

İletişim

İnternet

Sosyal Medya

Facebook

Yukarıdaki kavramlar genelden özele doğru sıralanmıştır.

**Aşağıdakilerin hangisinde böyle bir sıralamadan söz edilebilir?**

- A) Kitapçıdan önce kalemi, sonra kalemligi, sonra da silgiyi aldılar.
- B) İnşaata temel atarak başladılar, sırasıyla birinci katı ve çatıyı yapıp şirkete gittiler.
- C) Yiyeceklerin içinden en çok sebzeleri, sebzelerden en çok ıspanağı severim.
- D) Bayramda ilk önce anne ve babasını, sonra sülalesini, en son köyü ziyaret ederdi.



4

Baykuşlar, diğer yırtıcı kuşlardan farklı olarak genellikle avlarını bir bütün hâlinde yutar. Büyük avlar yakaladıklarındaysa avlarını çengel biçimindeki kuvvetli gagala-  
 II III  
 rıyla parçalara ayırıp yutarlar. Baykuşlar avlarını yuttuklarında, yedikleri önce sin-  
 IV

dirim sistemlerinin taşlık adı verilen bölümüne gider. Yedikleri burada parçalandıktan sonra mideye iner. Avın kemik ve benzeri sert bölümleri, kılları, tüyleri sindirilemez. Bunlar mide tarafından taşığa geri gönderilir. Ardından bu parçalar bir topak hâlinde baykuş tarafından kusularak çıkarılır. İşte bu kütleye pelet adı verilir.

Numaralanmış altı çizili sözcüklerin aşağıda istenen karşılıklarını bulup bulmacaya yerleştiriniz.

I. Zıt anlam II. Zıt anlam III. Eş anlam IV. Zıt anlam



	K	L	M	N	P
I					
II					
III					
IV					

Buna göre bulmacanın L sütununda yer alan harfler aşağıdakilerden hangisidir?

A) 

N
Ç
Ç
O

B) 

Y
Ü
Ü
O

C) 

K
F
A
R

D) 

I
Ü
Ç
R

5 Aşağıdaki şekillerde numaralandırılmış bölümlere, çevresindeki sözcük veya söz gruplarının çağrıştırdığı en uygun kavram yazılmak istenmektedir.

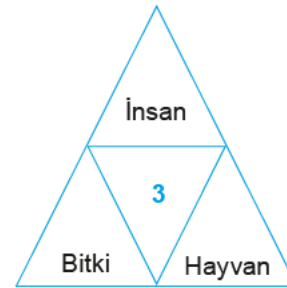

Buna göre numaralandırılmış yerlere getirilecek kavramlar aşağıdakilerin hangisinde doğru verilmiştir?

	1	2	3
A)	Gelişim	Sanat	Düşünme
B)	Eğitim	Sinema	Varlık
C)	Eğitim	Tiyatro	Canlı
D)	Gelişim	Sinema	Canlı



- 6 Mısır duvarlarındaki resimleri inceleyen bir arkeolog, bir resme bakarak “akıl yürütme, matematiksel bir sonuç çıkarma” gibi ifadelerin resmin çağrıştırdığı sözcükler olduğunu söylemiştir.

Buna göre arkeoloğun bakmış olduğu duvar resminin aşağıdakilerden hangisi olması beklenir?



- 7 Aslı, Türkçe öğretmenin verdiği bir ödev için aşağıdaki metni yazmıştır.

Arabalar geçmeye başladılar arkasındaki yoldan. Kediler, köpekler önündeki kapıda görünür oldular. Birden cızırtılı bir ses yankılandı sabahın sessizliğinde. Kapı otomatı, utanmaz bir gürültüyle açtı mekanizmayı. Bunun daha sessiz çalışanı yapılmalı artık bu devirde, diye düşündü. İttirdi demir kapıyı, girdi içeri.

Öğretmen, metni okuduktan sonra Aslı'ya şu önerilerde bulunmuştur:

- I. Aynı varlığı / kavramı karşılayan, anlam bakımından birbirinin yerini tutabilen, farklı yazılıp farklı okunan sözcüklere yer verebilirsin.
- II. Anlamca birbirinin karşıtı olan, birbiriyle çelişen kelimelere yer verebilirsin.
- III. Bir bilim, sanat, meslek dalıyla ya da bir konuyla ilgili özel ve belirli bir kavram olan sözcükler kullanabilirsin.
- IV. Genelden özele sıralama yapabilirsin.

Aslı, yazdığı metni bu öneriler doğrultusunda değiştirerek aşağıdaki metni oluşturmuştur.

Arabalar geçmeye başladılar arkasındaki yoldan. Kediler, köpekler sağda solda görünür oldular. Birden cızırtılı bir ses yankılandı sabahın soğuk sessizliğinde. Kapı otomatı, sıcak bir gürültüyle açtı mekanizmayı. Bunun daha sessiz çalışanı yapılmalı artık bu devirde, diye düşündü. İttirdi demir kapıyı; girdi içeri. Sonra da çıktı dışarı.

Bu bilgilere göre Aslı, değiştirdiği metinde öğretmenin önerilerinden hangisini uygulamıştır?

- A) I                      B) II                      C) III                      D) IV



8 Vikingler, gemileriyle denizlerde boydan boya rüzgâra karşı yol alan ilk denizcilerdir. Rüzgârın her zaman arkadan esmesini beklemezlerdi. O zamana kadar daha çok kıyıya yakın biçimde deniz yolculuğu yapıyordu. Çünkü insanlar o zaman-

larda denizin birçok kötülükle dolu olduğuna inanır, karayı göremediklerinde de korkuya kapılırlardı. Yüz kişilik ince uzun

savaş gemilerine drakkar, taşıma için kullanılan geniş gemilere de knorr denirdi. Gemilerin ön tarafına düşmanları korkutmak için ahşaptan oyulmuş ve farklı renklerle boyanmış korkunç ejder kafaları yerleştirilirdi. Eğer dost bir limana giriş

yapılacaksa bu kafalar indirilirdi.

Parçadaki numaralı sözcüklerle ilgili aşağıda istenenler bulunup bulmacaya yerleştirilecektir.

- ◆ I. sözcüğün zıt anlamısı
- ◆ II. sözcüğün zıt anlamısı
- ◆ III. sözcüğün zıt anlamısı
- ◆ IV. sözcüğün zıt anlamısı

bulunarak aşağıdaki bulmacaya yerleştirilecektir.

	K	L	M	N	P	R
I						
II						
III						
IV						

Buna göre M sütununa yazılması gereken harfler aşağıdakilerin hangisinde doğru olarak verilmiştir?

A) 

U
İ
U
A

B) 

K
İ
O
N

C) 

A
U
N
U

D) 

A
İ
L
N

9



Aşağıdakilerden hangisi yukarıda verilen görsellerin çağrıştırdığı sözcüklerden biri olamaz?

- A) Ziraat      B) Aktivite      C) Lezzet      D) Çıkar



1	İnsan dışı varlıkları insan gibi konuşurma sanatıdır.
2	Anlam bakımından birbirine zıt olan kelimeleri bir arada kullanma sanatıdır.
3	Bir cümlenin anlamına kuvvet kazandırmak için, aralarında benzerlik bulunan iki şeyden zayıf olanın güçlü olana benzetilmesiyle yapılan sanattır.

Aşağıda verilen dörtlüklerin hangisinde yukarıda verilen sanatlardan herhangi biri yoktur?

A) Ben küçükken bazen soruyorlardı  
Düşünmeden: "Ne var bu kitaplarda?"  
Aslında bilmeden üzüyorlardı  
Nedense cevabı yok hatırımda.

B) Gün olur, Köprü ortasında durur  
Anarım, Adalarda çamların uykusunu.  
Gün olur, Beyoğlu'nu özler içim,  
Koklamak isterim Tünel'in kokusunu.

C) Veysel'i söyleten sen oldun mutlak  
Gezer daldan dala yorulur ahmak  
Sen ağaç misali biz dalda yaprak  
Meyva çekirdeksin sen varsın orda.

D) Çiğdem der ki: Ben âlâyım  
Yiğit başına belâyım  
Hepisinden ben âlâyım  
Benden âlâ çiçek var mı?

2 Canan, Türkçe öğretmenin verdiği bir ödev için şu şiiri araştırıp hazırlamıştır:

Bir ah çeksem dağı taşı eritir  
Gözüm yaşı değirmeni yürütür  
Bu hasretlik beni dahi çürütür  
Bana sıla da bir, gurbet il de bir

Öğretmen, şiiri okuduktan sonra Canan'a şu önerilerde bulunmuştur:

- I. Aralarında türlü yönlerden benzerlik ilgisi bulunan iki şeyden zayıf olanı, nitelikçe daha üstün (güçlü) olana benzetebilirsin.
- II. İnsan dışındaki varlıklara ya da kavramlara insan kişiliği kazandırarak daha etkileyici bir anlatıma ulaşabilirsin.
- III. İnsanın konuşma yetisini başka varlıklara aktararak anlatmak istediğini farklı bir şekilde dile getirebilirsin.
- IV. Bir varlığı, olayı ya da düşünceyi olduğundan çok daha büyük veya küçük göstererek anlatımı çarpıcı hâle getirebilirsin.

Canan, hazırladığı şiiri değiştirerek bu öneriler doğrultusunda aşağıdaki şiiri araştırıp bulmuştur:

Kaldırımlar ıstırap çekenlerin annesi  
Kaldırımlar içimde yaşamış bir insandır  
Kaldırımlar duyurur sükun içinde seni  
Kaldırımlar içimde uzayan bir lisandır.

Bu bilgilere göre Canan, değiştirdiği şiirde öğretmenin önerilerinden hangilerini uygulamıştır?

A) I ve IV

B) II ve III

C) I ve II

D) III ve IV



3 Tuba, Türkçe öğretmenin verdiği bir ödev için aşağıdaki metni yazmıştır:

Binadan çıkınca deniz havası almak istedim, sahile inerek. Balık tutanlar, banklara oturup çekirdek çitleyenler, midyeciler, klarnet çalan amcaya bir lira derken epey şenlikli bir kordon boyunca gezindim bir müddet.

Öğretmen, metni okuduktan sonra Tuba'ya şu önerilerde bulunmuştur:

- I. Anlamı kuvvetlendirmek ve sözün etkisini artırmak için aralarında değişik yönlerden ilgi bulunan iki şeyden zayıf olanı kuvvetli olana benzetebilirsiniz.
- II. İnsan dışındaki varlıklara insana özgü özellikler verebilirsiniz.
- III. Bir şeyin niteliklerini veya bir olayı olduğundan fazla veya az göstererek anlatabilirsiniz.
- IV. İnsan dışındaki varlıkları konuşurarak ya da onların ağzından söz söyleyerek yazdıklarını farklı bir hâle getirebilirsiniz.

Tuba, öğretmenin önerilerine göre metnini değiştirerek şu metni yazmıştır:

Binadan çıkınca güzel bir deniz havası almak istedim, sahile inerek. Balık tutan insanlar, banklara oturup çekirdek çitleyenler, arı gibi çalışan midyeciler, klarnet çalan amcaya bir lira verirken mutluluk naraları atan bir kordon boyunca gezindim bir müddet.

Bu bilgilere göre Tuba, değiştirdiği metinde öğretmenin önerilerinden hangilerini uygulamıştır?

- A) I ve II                      B) II ve IV                      C) I, III ve IV                      D) II, III ve IV

4

zıt	I	II
ölü	sağ	sol
kapa	aç	III
koyu	IV	kapalı

■ Anlam ilişkisi  
□ Kelime

Bu tablo belli anlam ilişkilerine göre düzenlenmiştir.

Örneğin;

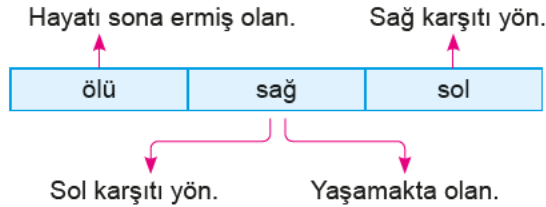

Tablodaki numaralandırılmış yerler aşağıdakilerden hangileriyle doldurulmalıdır?

	I	II	III	IV
A)	anlamdaş	zıt	tok	açık
B)	sesteş	zıt	tut	gece
C)	sesteş	zıt	tok	açık
D)	anlamdaş	sesteş	açık	siyah

5

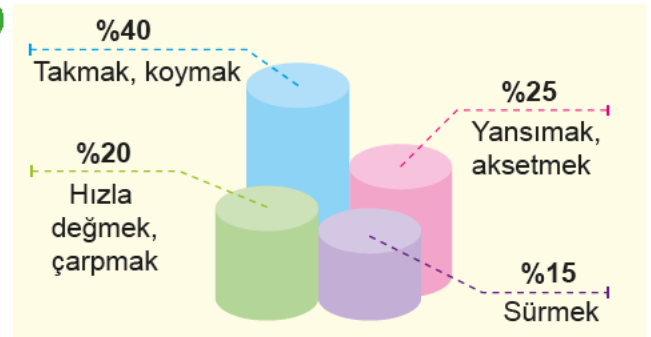

Bu grafikte "vurmak" sözcüğünün bazı anlamları ve bir sınıfta "vurmak" sözcüğünü bu anlamlarda kullanan öğrencilerin oranı verilmiştir.

Buna göre aşağıdaki cümlelerden hangisini %15'lik dilime giren öğrencilerden biri söylemiştir?

- A) Duvara boya, tahtaya cila vurmak bizim işimiz.
- B) Seni buradan ellerine kelepçe, ayaklarına zincir vurup öyle götürecekler.
- C) Yıkık damdan içeriye parça parça güneş vurur.
- D) Kolumu duvara vurmuşum, öyle bir acıyor ki.



1



Görseli verilen atasözünün anlatmak istediği aşağıdakilerden hangisidir?

- A) Tutumluluk değersiz görünen şeyleri değerlendirmekle olur.
- B) Utanç verici, öğrendirici davranışları herkes ayıplar, tiksinti ile karşılar.
- C) Herkesin bildiği gerçek inkâr edilemez.
- D) Nasıl davranırsan öyle karşılık görürsün.

2



Aşağıdaki cümlelerin hangisinde görselde verilen deyimle aynı anlama gelen bir ifade kullanılmıştır?

- A) Fakat bütün memleketin ağızında çalkalanan bu evlerin, 5000 liradan fazlaya çıkmayacağı bildirildi.
- B) Başını ellerinin arasına alarak ağızından çıkanı kulağının duymadığını anladı.
- C) Dilin çağdaş kadın yazara hazırladığı tuzaklardan söz etmişti.
- D) Tecrübesiz şoför yolda ileri geri konuştu.

3 ROT 13 yer değiştirme yöntemi bir şifreleme türüdür. ROT 13 algoritması İngilizlerin kullandığı alfabedeki her harfin kendinden sonra gelen 13. harfle değiştirilmesine dayanır. Aşağıda bu şifrenin harf eşleştirme tablosu verilmiştir.

A	B	C	D	E	F	G	H	I	J	K	L	M
↕	↕	↕	↕	↕	↕	↕	↕	↕	↕	↕	↕	↕
N	O	P	Q	R	S	T	U	V	W	X	Y	Z

T	U	B	A
↕	↕	↕	↕
G	H	O	N

Yukarıda verilen açıklamalardan hareketle "Dokunmak, kırmak, üzme" ve "Tutuşmak, yanmaya başlamak" anlamında kullanılan deyimlerin ROT 13 yöntemiyle yazımının aşağıdakilerin hangisinde doğru olarak verildiği söylenebilir?

- A) FNECN FNEZNX - FVPNX ONXZNX
- B) RY NGZNX - XNFXNGV XRFZRX
- C) NPV TRYZRX - NYRI NYZNX
- D) ANMN XNGYNAZNX - FNXNGN TRYZRX



4



Yukarıda bazı atasözlerinin görselleştirilmiş hâlleri bulunmaktadır. Aşağıda ise bazı atasözlerinin tanımları verilmiştir. Verilen atasözü görsellerini ve tanımlarını doğru bir şekilde eşleştiriniz.

- |  |
|--|
| I. Ne kadar gizlense de gerçekler ortadadır.                                     |
| II. Büyük çıkarlar beklenen durumlarda küçük fedakârlıklar yapılmalıdır.         |
| III. Birinin başına gelen kötü bir durum senin de başına gelebilir.              |
| IV. Alay ederek karşısındakine gülmek.   |
| V. Gönül alıcı, okşayıcı sözlerle karşımızdakinin inadı yenilebilir.             |
| VI. Sağlanmış bir kazanç beklenen, umulan daha büyük bir kazançta feda edilemez. |

Açıklamalar ve görseller eşleştirildiğinde kaç numaralı açıklamalar boşta kalır?

- A) I ve IV                      B) II ve V                      C) III ve V                      D) IV ve VI

5 “Kalıplaşmamış Söz Gruplarında Anlam” bilgi yarışmasında Ahmet, Kerem, Sena ve Yelda isimli kişiler yarışmaktadır.

Edebiyat, toplumun hafızasıdır. Yaşadığı günleri, bugünlerden çıkardığı anlamları edebiyata aksettirir ve arada saklar  
I  
insanlar. Birbirine eklene eklene bu yaşantılar, kesintisiz olarak geleceğe taşınır. Edebiyat, o horlayıp dışladığımız yazı  
II  
ve söz ırmağı, yapar bu taşımacılığı. Günlerimize karışan her ayrıntı, toplumu tümünden ilgilendiren sarsan olaylar; ebe-  
dileşmek; bir şiire, bir esere gitmek için can atar. Bir sanatçı gelir, elinden tutup zamanın üstüne çıkarır, anları; güzel  
III  
bir karara bağlar, kalıcı bir renge boyar.  
IV

Yarışmacılar, bu söz gruplarında kastedilenlerin anlamları ile ilgili sırasıyla şunları söylemişlerdir:

- ◆ Küçümseyerek yok sayma
- ◆ Yaşanan olayları bünyesinde saklama
- ◆ Başkalarının isteklerini dikkate alma
- ◆ Çağın sınırlarını aşma

Yarışmacıların yarışma ve cevap verme sıralarıyla ilgili şunlar bilinmektedir:

- ◆ Her yarışmacı yalnızca bir söz grubu için cevap vermiştir. Kızlar peş peşe cevap vermişlerdir.
- ◆ Sena, Ahmet'ten hemen sonra cevap vermiştir.

Öğrencilerin konuşma sırası göz önüne alındığında açıklaması, numaralanmış söz gruplarından biriyle eşleşmeyen kişiler hangileri olabilir?

- A) Yelda veya Kerem                      B) Sena veya Ahmet                      C) Kerem veya Sena                      D) Yelda veya Ahmet





- 6 Harun'un aldığı bilgisayar F klavyedir. Eski bilgisayarında Q klavye kullanan Harun, yeni bilgisayarının klavyesini Q'ya dönüştürmüştür. Böylelikle örneğin "OK" sözcüğünü yazmak için F klavyedeki "H" ve "M" tuşlarına basacaktır.



Bu görsele göre Harun, "Bir şeyi ele geçirmek isteğine kapılmak" anlamına gelen deymi yazmak için F klavye üzerindeki hangi tuşlara basmalıdır?

- A) übj eşmsğm      B) übj drssum      C) übjğ çuosum      D) übjğ ulsum
- 7 İnsanların neredeyse hepsi uçurtmalara bakıp "Ne güzel!" diye geçirmiştir içinden. Bazısı gökyüzünün çocuğu gibi gördüğü uçurtmasının annesi tarafından bağrına basılması için rengini annesiyle aynı renk seçerek onun şefkat dolu o kucakta kayboluşunu izlemeyi, bazısı özgürlüğünün dünyaya ilanı olarak uzaklardan bile fark edilir şekilde süzülmesi için uçmasını sağlayan kanatların onu yükseltmesini, bazısı gökyüzünde özgürce uçarken sahibine gülücük dağıtmayı ihmal etmeyen görünümü, bazısı da kendini boş bir derinlik içinde yol alırken bulup sonsuzlukta nereye gideceğini bilmemek adına bir hiçliğe kapıldığını ifade eder.

Buna göre aşağıdakilerin hangisinde altı çizili söz gruplarıyla kastedilen türde bir uçurtmaya yer verilmemiştir?





1

Bir kimsenin önceleri belli olmayan nite-  
liğinin sonradan anlaşılması.



Bulunduğu durumdan çok daha üstün  
bir duruma ulaşmayı istemek.



Söylenenlere, verilen öğütlere aldırma-  
yarak bildiği gibi hareket etmek.



Kendini çok önem verdiği bir işe bağla-  
yıp başka hiçbir işle ilgilenmemek.



Görseldeki karikatürlerde verilen açıklamalardan  
hangisi aşağıdaki deyimlerden herhangi birini kar-  
şılamamaktadır?

- A) Gözü yüksekte olmak
- B) Foyası ortaya çıkmak
- C) Burnunu sokmak
- D) Gözü hiçbir şeyi görmemek

2 ve 3. soruları aşağıdaki görsel göre  
cevaplayınız.

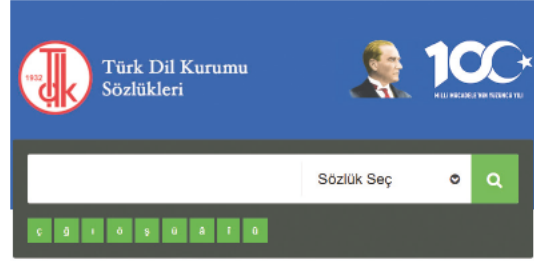

ATASÖZLERİ VE DEYİMLER SÖZLÜĞÜ

Atasözü

Herhangi bir duruma alışkın olan kimseyi  
benzer kötü durumlar etkilemez.

Deyim

gitmemek, uğramamak

2 TDK sayfasında aratılmış olan atasözü aşağıdakiler-  
den hangisidir?

- A) Adam adamdır olmasa da pulu, eşek eşektir atlastan  
olsa çulu.
- B) Acı patlıcanı kırağı çalmaz.
- C) Ağustosta yatana, zemheride büvelek tutar.
- D) Altın ateşte, insan mihnette belli olur.

3 TDK sayfasında aratılmış olan deyim kullanılmış  
olduğu cümle aşağıdakilerden hangisi olabilir?

- A) Yanındaki kıza hava atmak için onun önüne, dilenci-  
ye sadaka verir gibi bahşiş fırlatan bir kendini bilmezi,  
bıraksalar öldürecekti.
- B) Söyledikleri aklıma yattı; eli ayağı düzgün iyi bir Türk  
kızı bulup evlenebilir, geç de olsa çoluk çocuğa karı-  
şabilirdim.
- C) Yıllar var ki bu eve tek bir ziyaretçi bile adım atma-  
mıştı ve hiçbir Allah'ın kulu kapımızı çalmamıştı.
- D) İnsan böyle bir kokuya sokakta maruz kalsa adımlarını  
sıklaştırır, arabadaysa camları kapatır.





1 Aşağıdaki tabloda bazı cümleler verilmiş ve bu cümlelerin içindeki fiillerin yapıları ile ilgili bazı işaretlemeler yapılmıştır.

		Basit	Türemiş	Birleşik
1	Delikanlı bunun üzerine yol parası tedarikine çıktı.	✓		
2	Lafonten bari bu kadcıđını bilseydi deđil mi?			✓
3	Bu hissi saklayamayacađım.		✓	
4	O, bir zamanlar babasının yanında řoför muavinliđi yapmıřtı.	✓		

Buna göre;

- I. 1. cümledeki yargı bildiren ifade fiil olduđu ve yalnızca görülen geçmiş zaman ekini aldıđı için basit zamanlıdır ve işaretleme doğrudur.
- II. 2. cümledeki yargı bildiren ifade isim soylu olan bir sözcük olduđu ve cümlede başka fiil bulunmadıđı için herhangi bir işaretleme yapılamaz.
- III. 3. cümledeki yargı bildiren ifade “-ma” olumsuzluk ekini aldıđı için türemiş yapıdır ve işaretleme doğrudur.
- IV. 4. cümledeki yargı bildiren ifade herhangi bir yapım eki almadıđı için basittir, dolayısıyla işaretleme doğrudur.

Yorumlarından hangileri yapılamaz?

- A) I ve II                      B) II ve III                      C) Yalnız III                      D) Yalnız IV

2

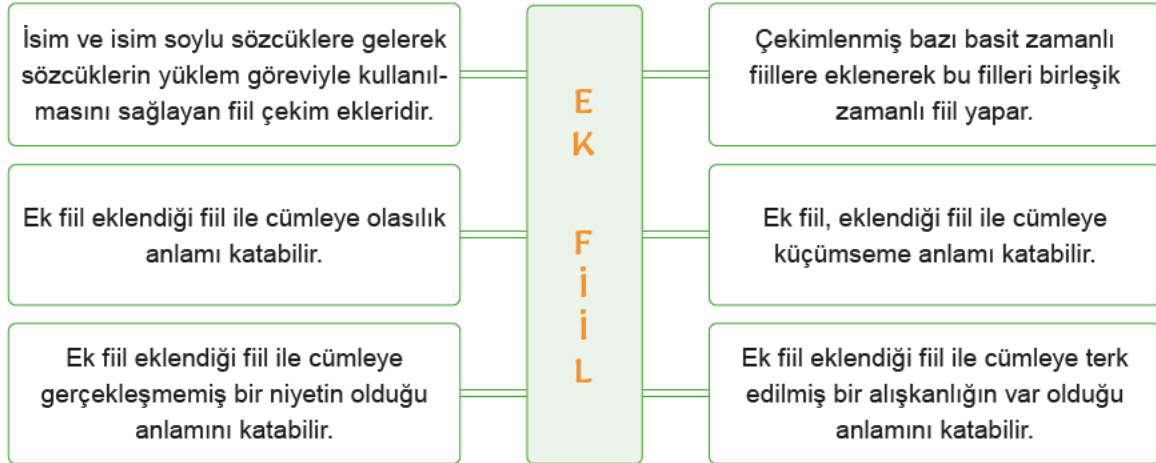

Buna göre;

- I. “En zor soruları bile çözyormuş.” cümlesinde ek fiil cümleye olasılık anlamı katmıştır.
- II. “KPSS kitaplarının hepsini yalayıp yutmuşmuş.” cümlesinde ek fiil cümleye küçümseme anlamı katmıştır.
- III. “Ben çocukken her yaz tatilinde babaannemlerin köyüne giderdik.” cümlesinde ek fiil hem basit zamanlı bir fiili birleşik zamanlı bir fiil yapmış hem de cümleye terk edilmiş bir alışkanlıđın var olduđu anlamını katmıştır.
- IV. “Geçen hafta çocuklara bisiklet almaya gidecektik.” cümlesinde ek fiil yukarıda verilen açıklamalardaki anlamlardan herhangi birini cümleye katmamıştır.

Numaralı açıklamaların hangileri yanlıştır?

- A) I ve II                      B) Yalnız III                      C) I ve IV                      D) Yalnız VII



3

Fiiller yapı bakımından basit, türemiş ve birleşik fiiller olmak üzere üçe ayrılır. Yapım eki almamış fiillere "basit fiil", yapım eki almış fiillere "türemiş fiil", en az iki sözcüğün bir araya gelmesiyle oluşan fiillere "birleşik fiil" denir. Buna göre aşağıda verilen cümlelerden türemiş fiil bulunduranları işaretleyiniz.

A

	1- Baraj suları bu yıl iyice azaldı.
	2- Akşamları uyumadan kitap okurum.
	3- Dün amcamlar bize geldi.
	4- Bazen onlara yeni ve güzel kıyafetler buluyor.

B

	1- Eline geçen paranın çoğu da İstanbul'da çoluğa çocuğa gidiyor.
	2- Entari üstüne kürk kullanmak daha çok seviliyor.
	3- Her terazinin bir gözü inince öbürü kalkar.
	4- Boyu ancak omzuna geliyor.

C

	1- Duvarın boyası gitmiş.
	2- Bana umutsuz bir sesle son raporları okudu.
	3- Bu mevsim başı kalabalığı sinemaya susamış.
	4- Biz sizi başkanlığa iki hafta önce seçtik.

D

	1- Hazır araba varken eşyayı eve atalım.
	2- Ben kaçıyorum, abim de arkamdan koşuyor.
	3- Sahnede göğsü kabarmış beli incelmışti.
	4- Terlemiş gibi alnını elinin tersiyle sildi.

Buna göre A, B, C ve D tablolarında işaretlenecek cümleler aşağıdakilerin hangisinde sırasıyla doğru verilmiştir?

A) 1 – 2 – 3 – 3

B) 2 – 2 – 3 – 4

C) 1 – 3 – 4 – 2

D) 2 – 3 – 4 – 3

4

Kelimeler	Basit	Birleşik	Türemiş
Sön-	.....1.....	Söndürebildi	Söndürdü
Sar-	Sardı	Sarılabildi	.....2.....
Kov-	Kovdu	.....3.....	Kovaladı
Üz-	Üzdü	Üzüledurdu	.....4.....

Görselde boş bırakılan numaralı yerlere getirilmesi gerekenler aşağıdakilerin hangisinde sırasıyla doğru verilmiştir?

A) Söndü - Sarıldı - Kovuluverdi - Üzüldü

B) Söndü - Sarmaladı - Kovduruldu - Üzüldü

C) Sönüldü - Sarmalayabildi - Kovuldu - Üzüldü

D) Söndü - Sardırdı - Kovdurmuş - Üzüldü



5 Selim, Sena, Ceren ve Erhan'ın Türkçe dersinde kurdukları cümlelerin fiilleri ile ilgili bilinenler şunlardır:

- ◆ Selim'in çekimli fiili, görülen geçmiş zaman üçüncü tekil şahısla çekimlenmiş bir kurallı birleşik fiil olup anlam özelliği bakımından durum fiilidir.
- ◆ Sena'nın çekimli fiili, anlam özelliği bakımından Selim'in çekimli fiilinden farklıdır ve dilek kiplerinden biri ile çekimlenmiştir.
- ◆ Ceren'in çekimli fiili, anlam kaymasına uğramış şimdiki zaman I. çoğul şahıs çekimli bir kılış fiildir.
- ◆ Erhan'ın çekimli fiili, dilek kiplerinden biriyle çekimlenmiş olumsuz bir fiil olup anlam özelliği bakımından Selim ve Ceren'in çekimli fiillerinden farklıdır.

Buna göre aşağıdakilerden hangisi doğrudur?

- A) Selim, "Ağaca çıkabildi." cümlesini kurmuştur.  
 B) Sena, "Yeni arabasını gördüm." cümlesini kurmuştur.  
 C) Ceren, "Dükkanı yarın açacağız." cümlesini kurmuştur.  
 D) Erhan, "Keşke çiçek hemen büyüse." cümlesini kurmuştur.

6

Yapım eki almamış, başka sözcüklerle birleşmemiş fiiller basit fiillerdir. Örneğin "Birkaç soru çözdü." cümlesindeki "çözdü" fiili yapım eki almamış ve başka sözcüklerle birleşmemiştir.

Bu açıklamaya göre işaretleme yapması gereken bir öğrenci, aşağıdakilerin hangisinde altı çizili ifadeyle ilgili yanlış işaretleme yapmıştır?

	Basit	Türemiş	Birleşik
A) Elindekileri yere <u>bıraktı.</u>	✓		
B) Yeni aldığı cep telefonu bugün <u>çalındı.</u>		✓	
C) Oğluna biraz para <u>verecek.</u>			✓
D) Onun kazanacağını <u>hissettim.</u>			✓

7 Aşağıdaki tamamlanmamış cümleleri, karşılarında verilen anlam özelliklerini ifade edecek şekilde "idi, imiş, ise, -dir" ek fiilleri ile tamamlayınız.

1	Olasılık	Onu da bildirdi eskiden memleketten amma belki sonradan unutmuş...
2	Terk edilmiş alışkanlık	Bu ikisinin arasında seneler önce bir cehennem hayatı olmuş...
3	İhtimal	Odadan ses gelmediğine göre çocuklar artık uyumuş...

4	Gerçekleşmiş niyet	Yaşasaydı içinde kabaran sevinçten vücudunun berelerini unutacak...
5	Küçümseme	Derslerine çalışacak da eylülde sınavları başaracak...
6	Başkasından duyma	Bu sene Ali de sınava girecek...

Buna göre görseldeki noktalı yerlere getirilmesi gereken ek fiiller aşağıdakilerin hangisinde sırasıyla verilmiştir?

A)

-dir
idi
-dir
idi
imiş
imiş

B)

idi
idi
ise
-dir
imiş
ise

C)

-dir
idi
idi
ise
imiş
-dir

D)

-dir
-dir
idi
ise
ise
imiş



- 8 Basit zamanlı (sadece bir tane kip eki almış fiiller), ek fiil olarak birleşik zamanlı (birden fazla kip eki almış) fiil olurlar. Fiilin birleşik zamanlı olması demek, iki kip ekinin yan yana gelmesi demektir. Birleşik zamanlı fiiller, eklendikleri fiile zaman anlamının yanı sıra “küçümseme, terk edilmiş alışkanlık, kesinlik, ihtimal, başkasından duyma, umursamama, gerçekleşmemiş niyet” gibi anlamlar da kazandırır.

Buna göre aşağıdakilerin hangisine getirilen ek fiil, fiile “Terk edilmiş alışkanlık” anlamı kazandırmıştır?

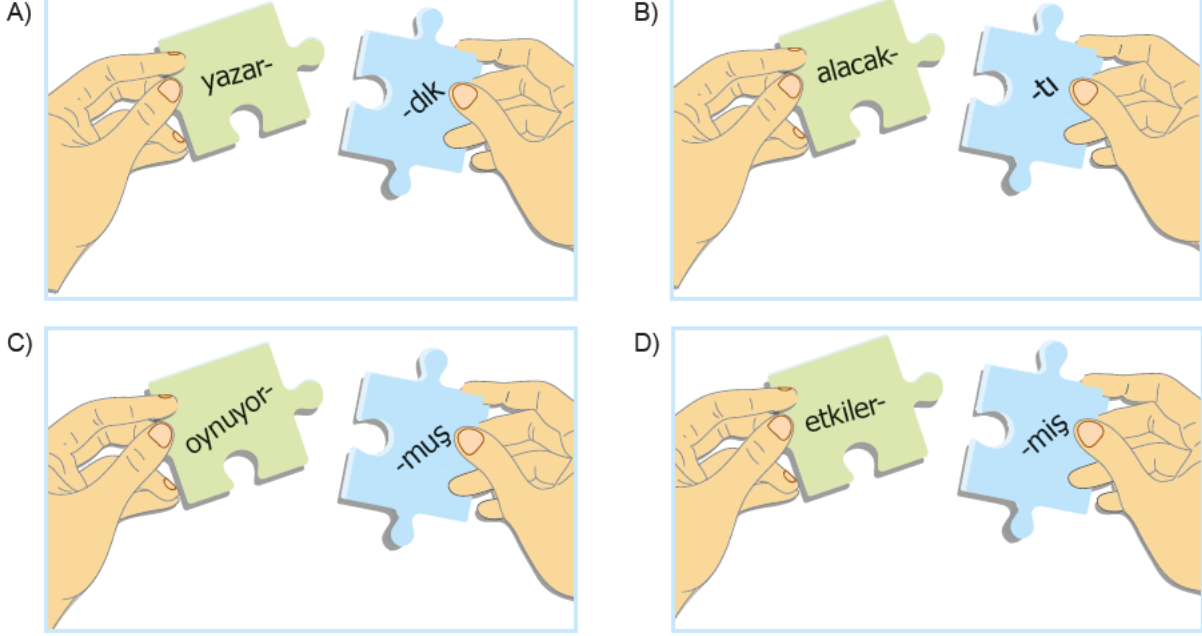

- 9 Aşağıdaki yazı, bazı bölümleri yandığı için yarım kalmıştır. Bu yazının yarım bırakılan cümleleri ve devamı ek fiil kullanılarak tamamlanacaktır.

Doğa bizim .....  
 Bir gün doğa zulmümüze dayanamayıp .....  
 o gün geldiğinde tüm kaynaklarımız .....

Yukarıda verilen parça aşağıdakilerden hangisi ile tamamlanırsa yönergede söylenenler tam olarak yerine getirilmiş olur?

- A) Doğa bizim bu hayattaki en önemli varlıklarımızdan biridir. Ancak biz bu varlığa yapılabilecek en kötü şeyleri yapıyoruz. Bir gün doğa zulmümüze dayanamayıp terk eder mi diye bir şey düşünmek dahi istemezken, o gün geldiğinde, tüm kaynaklarımız tükendiğinde bunu düşünmek değil yaşamak zorunda kalacağız.
- B) Doğa bizim her şeyimizdir. Doğayı korumak ve sahip çıkmak bizim görevimizdir. Bir gün doğa zulmümüze dayanamayıp bizden sonsuza dek uzaklaşacaktır. Ve o gün geldiğinde tüm kaynaklarımız Dünya ile birlikte yok olacaktır.
- C) Doğa bizim için birçok şey yaparken biz insanlar ona yalnızca kötülük yapıyoruz. Bir gün doğa zulmümüze dayanamayıp bizi terk edecek diye çok korkuyorum. O gün geldiğinde tüm kaynaklarımız tamamen yok olup Dünya bizi terk ettiğinde yaşıyor olmak istemiyorum.
- D) Doğa bizim attığımız çöpleri ve atıkları temizleyemez hâle geldiğinde artık çok geç olduğunu anlayacaksınız. Bir gün doğa zulmümüze dayanamayıp “Ben yokum.” dediğinde yaptıklarınızın ne sonuçlar doğurduğunu fark edeceksiniz ancak o gün geldiğinde tüm kaynaklarımız tükendiğinde her şey bitmiş olacak.



1- Tahmin	Hava gitgide kötüleşiyor, her an fırtına çıkabilir.
2- Beğenme	O, köylülerin ağzından girip burnundan çıkmayı mükemmel becerir.
3- Uyarı	Otururuz, otururuz, sen işine bak!
4- Varsayım	Haydi totalim babasının bir günahı vardı ve onu çekti.

Numaralandırılan anlamlardan hangisi aynı satırdaki örnek cümlede bulunmamaktadır?

- A) 1                      B) 2                      C) 3                      D) 4

2 Microcirculation dergisinde yayımlanan yeni bir araştırmaya göre kan dolaşımında kemik benzeri minik parçacıkların oluşması yaşlandıkça vücudumuzda oluşan tuhaf ama harika şeylerden biri.

Bu cümle aşağıdakilerin hangisinde verilenlerin birleştirilmesiyle oluşturulmuştur?

- A) ◆ Yaşlandığımız zaman vücudumuzda bazen güzel bazen de anlamsız değişiklikler oluyor.  
◆ Microcirculation dergisinde yayımlanan yeni bir araştırmaya göre bunlardan biri de kan dolaşımında kemik benzeri minik parçacıklar.
- B) ◆ Vücut yaşlandığı için kimi tuhaf ve harika değişimler geçiriyor.  
◆ Microcirculation dergisinin araştırma sonuçlarına göre bunlardan biri de kan dolaşımında kemik benzeri parçacıkların oluşması.
- C) ◆ Vücudumuzda hem tuhaf hem de harika şeylerin oluşma nedenleri bulunuyor.  
◆ Bunlardan biri Microcirculation dergisinde yayımlanan kan dolaşımında kemik benzeri minik parçacıkların oluşması.
- D) ◆ Yaşlandıkça vücudumuzda hem tuhaf hem de harika şeyler oluyor.  
◆ Microcirculation dergisinde yayımlanan yeni bir araştırmaya göre bunlardan biri de kan dolaşımında kemik benzeri minik parçacıkların oluşması.

3 Beni unutmuştu bile. Koridorun kirli aydınlığında koşarak uzaklaştı. (I) Dipteki atölyeden içeri girdi, peşinden merakla gittim. (II) Atölye penceresinin kenarından heyecanla seyrettim. (III) Boyu yetişmediği için ters çevrilmiş bir tahta sandığın üzerinden idare ediyordu makineyi. (IV) Makineyse çocuğun emri altında munis bir hayvan kadar uysal, yere kıvrım kıvrım, pırlıl pırlıl demir yongalar döküyordu.

Yukarıdaki parçada numaralanmış cümlelerin anlam özelliklerini belirtmek için aşağıdaki tablo çizilmiştir.

Anlam - Özellik	I	II	III	IV
Karşılaştırma Cümlesi		✓		
Öznel Cümle	✓			
Neden-Sonuç Cümlesi			✓	
Amaç - Sonuç				✓

Buna göre tabloda hangi cümlelerin işaretlenmesinde bir yanlışlık yapılmıştır?

- A) I ve II                      B) II ve III  
C) II ve IV                      D) III ve IV

4 Aşağıda sebep-sonuç ve amaç-sonuç cümlelerine örnekler verilmiştir. Ancak yalnızca bir seçenekte verilen cümleler doğrudur.

Buna göre doğru cümlelerin bulunduğu seçenek aşağıdakilerden hangisidir?

	Amaç - Sonuç	Sebeup - Sonuç
A)	Kutupların erimesiyle birlikte kutup ayılarının sayısı azaldı.	Kaynakları bol olan ticaret yollarının fethi için birçok devlet savaşmıştır.
B)	Parası olmadığı için istediklerini alamadı.	Sınavı kazanmak için canla başla çalıştı.
C)	Güvenliği sağlamak için tüm yol boyunca kervansaraylar yapıldı.	İklim değiştiği için Adelie penguenleri yok olmaya başladı.
D)	Kemoterapi, kanseri yok etmek için ilaç kullanılmasına dayalı bir tedavidir.	Çocuklara soruları çözmeye olanağı sunmak için Bilim Şenliği yapıldı.





- 5 Çok geçmeden elindeki kitabı bir köşeye bıraktı. Hiç düşünmeden koşar adımlarla evin üçüncü katına –teras katına– çıktı. Yine gelmişti işte. ....1..... Çok nadirdi onu bu kadar mutlu görmek. ....2..... Önce biraz dertleşir gibi. Nasıl mı? ....3..... Böyle böyle zamanı tükettiler. ....4..... Aman ha! Nasıl olur böyle bir şey, demeyin. Biri kuş, diğeri çocuk... Nasıl mı olur? .....5..... Günler böyle geçedursun küçük çocuğun gönlünde bir sıkıntı, gözünde bir hüznü peyda oldu. ....6.....

Yukarıdaki paragraf, paragrafın anlamına uygun olarak aşağıdaki cümlelerle tamamlanacaktır.

- I. İster insan, ister kuş olsun gönül isterse sevgi filizlenir, sevgi olursa arada ortak bir dil olmasa da muhabbet olur.
- II. Yanağındaki gamze bir çiçek misali açtı çocuğun.
- III. Ancak bugün biraz gecikmişti, hem de buruk görünüyordu her zamankinden.
- IV. Kalbi tıpkı bir kuş gibi çırpınarak bir o dala bir bu gökyüzüne çarpıp duruyordu.
- V. Mesela, çiçekler bile güneşin sıcaklığını hissedince güneşe bir teşekkür olsun diye yapraklarını açıyorlar ya, işte öyle!
- VI. Onlar birbirlerine daha önce hiç görülmemiş bir bağ ile bağlılardı.

Buna göre aşağıdakilerden hangisi söylenemez?

- A) Paragraftaki 5. boşluk anlamsal olarak hem I. hem de V. cümle ile tamamlanabilir. Ancak V. cümle ile tamamlanırsa örneklendirmeye başvurulmuş olur.
- B) IV. cümle benzetme cümlesidir ve paragraftaki 6. boşluğu anlamsal olarak tamamlar.
- C) Paragraftaki 2. boşluk III. cümle ile 4. boşluk ise VI. cümle ile tamamlandığında hem anlamsal bütünlük sağlanır hem de karşılaştırma cümleleri paragrafta kullanılmış olur.
- D) Paragraftaki 1. boşluk II. cümle ile tamamlanırsa anlamsal bütünlük sağlanır ve örneklendirmeye başvurulmuş olur.

- 6 Aşağıdaki tablonun yanındaki kutuların altına bazı rakamlar yazılmış. Tabloda bu rakamların kesiştiği yerlerdeki harfleri kutuların içine yazdığınızda cümlenin hangi özellikte olacağını bulacaksınız.

	1	2	3	4
5	T	M	N	O
6	S	I	L	K
7	Ç	U	Ü	A

5-1	7-4	5-3	6-2	5-2

Aşağıda verilen ifadelerden bulmacada çıkan özellikte bir cümle oluşturun.

1. çok sayıda türbinin	3. amaçlarla kullanılabilir	5. estiği denizlere rüzgâr tarlası kurulmasın	7. rüzgâr tarlası deniyor
2. türbinlerin arasında kalan topraklar	4. örneğin neden rüzgârın karadan daha çok	6. bir arada çalıştığı alanlara	8. tarım için ya da başka

Buna göre oluşturulacak cümledeki ifadelerin sıralaması aşağıdakilerden hangisi gibi olmalıdır?

- A) 2 – 8 – 3
- B) 1 – 4 – 3
- C) 1 – 6 – 7
- D) 2 – 6 – 5



1



- I. Herhangi bir deprem anında yıkılma riski bulunan kamu tesislerinin hızlı bir şekilde yenilenmesi, sağlık kuruluşlarındaki hizmetin iyileştirilmesi için fiziki ve teknolojik standartların geliştirilmesi ayrıca bu yeniliklerin meydana getireceği finansal problemlerin ve işletme sorunlarının çözümünde ortak çalışmalar yapılarak sonuca ulaşması amaçlanmıştır.
- II. Sağlık hizmetlerinde kamu ve özel girişim hizmetlerinin mülkiyet ayrımı olmaksızın yürütülmesi ve kamunun verimlilik ve memnuniyet açısından rekabet içerisinde çalışması ayrı bir öneme sahip bulunmaktadır.
- III. Toplumun mesai saatleri sonrası normal poliklinik ihtiyaçlarına yönelik beklentilerini karşılayacak bir model geliştirilerek, gereksiz yere acile başvurmasına engel olmaya yönelik bilgilendirme ve bilinçlendirme çalışmalarına önem ve öncelik verilmelidir. (En azından 112 Acil'in gereksiz yere aranmaması ve ambulanslara yol verilmesi konusunda verilen önem kadar)

**Bilgilendirme grafiğinde bazı simgelerin karşısındaki açıklama bölümleri boş bırakılmıştır. Bu simgeler ve numaralanmış cümleler eşleştirildiğinde doğru sıralama aşağıdakilerden hangisi olur?**

A)

I
II
III

B)

II
III
I

C)

III
II
I

D)

III
I
II



- 2 Türk kültüründe yaşanmışlığın en önemli sembollerinden biridir “kilim”. Her bir kilim, eli değen kadınla bütünleşir ya da o kadın o kilim olur. Acısını işler; özlemini, mutluluğunu, şanını, kahramanını... Motifler; renk renk, ilmek ilmek, emek emek... Kilimlerdeki bu motiflerden bazılarının anlamları şunlardır: “Koç boynuzu motifi bereketi, kahramanlığı ve gücü; “hayat ağacı” ölümden sonraki hayatı; “kuş” bilgeliği, zeki ve çevik düşüncüyü; “tarak motifi” verimliliği ve üretkenliği; “ibrik motifi” ise ibadeti sembolize eder.

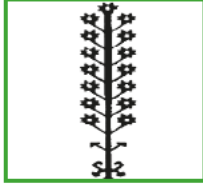

Hayat ağacı motifi



Kuş motifi

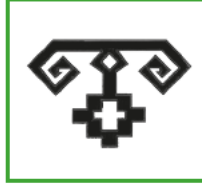

Koç boynuzu motifi



İbrik motifi



Tarak motifi

Numaralı cümlelerdeki boşluklar cümlelerin anlamları göz önünde bulundurularak metindeki motifler ile tamamlanacaktır.

- I. Belki de onlar beş vakit değil içecek bir yudum su bulamadılar ya da niyeti bozacak bir dilim ekmek ancak onlar ki yapacakları en büyük .....yaptılar vatani kurtararak.
- II. Atatürk, milletine duyduğu saygı, sevgi ve güveni; milletini çalışkan addettikten sonra üzerinde bir de ..... ifadesini kullanarak dile getirmiştir.
- III. Hücrelerinizin veya organlarınızın artık bir işe yaramıyor olması ..... bütün canlılığı ve hissettikleriyle yeniden var olmayacağı anlamına gelmez.

Buna göre aşağıdaki eşleştirmelerden hangisi doğrudur?

A)	I	II	III
	Koç boynuzu	Koç boynuzu	Tarak

B)	I	II	III
	Tarak	Koç boynuzu	Kuş

C)	I	II	III
	İbrik	Tarak	Hayat ağacı

D)	I	II	III
	İbrik	Kuş	Hayat ağacı

- 3 Deformasyon; konunun özelliğini bozmadan, konuyu daha etkili anlatabilmek için bazı yerlerini olduğundan fazla gösterip genel görüntüsünü bozmaktır. Sanatta deformasyon anlayışı (belli bir şeyin şeklini değiştirme anlayışı) eski devirlerden beri vardı. Bu husus, sanatta önemli bir anlayıştır. Tablodaki kompozisyonun gerektirdiği uzatma veya kısaltmaların uygulanmadığı bu anlayışın, Rönesans öncesi dönemlerde yaşamış olan İtalya'nın Treçento (XIII. yüzyıl) veya Quattroçento (XIV. yüzyıl) ressamlarından itibaren izlendiği gibi, ilkel devirlerin eserleri olarak kabul ettiğimiz kalıntılarda da görülmektedir. Örneğin sıkılıp suyu çıkarıldıktan sonra bir bez üstünde güneşte serilip salça hâline getirilen domates, nasıl yerini salçaya bırakırsa; sanatçının da karşısına aldığı bir objeyi sanat eseri hâline getirebilmesi için ondan muhakkak başka bir şey yapması gerekir. İşte bu iş, bir deformasyondur.

Aşağıdaki tablolardan hangisi parçada altı çizili cümleye örnek verilemeyecek bir resimdir?

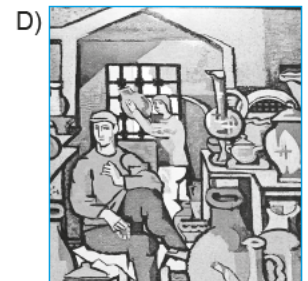
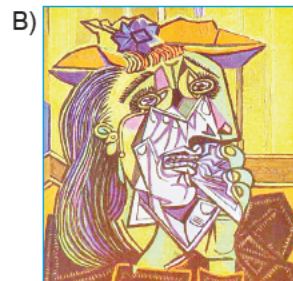



4

Aşağıda daireler içinde verilen ifadelerden kurallı ve anlamlı bir cümle oluşturulmak istense sıralama aşağıdakilerden hangisi gibi olur?

◆ 1-2-4-3      ◆ 2-4-1-3  
♥ 3-4-1-2      ★ 3-1-4-2

1 beynin işleyişiyle ilgili yıllardır doğru olarak kabul edilen

2 çeşitli varsayımların yanlış olduğunu gösteriyor

3 Los Angeles'taki Kaliforniya Üniversitesinden (UCLA) bir grup araştırmacının

4 yakın zamanlarda Science'ta yayımladıkları çalışmanın sonuçları

Aşağıda daireler içinde verilen ifadelerden kurallı ve anlamlı bir cümle oluşturulmak istense baştan üçüncü ifade hangisi olur?

◆ 1      ◆ 2  
♥ 3      ★ 4

1 iç kulaktaki çok küçük kalsiyum kristallerinin, buldukları

2 bu durum için genellikle baş egzersizleri önerilir

3 vertigonun yani baş dönmesinin en yaygın türü,

4 yerden ayrılıp bir araya gelmesiyle ortaya çıkar ve

Görseldeki soruların doğru cevapları aşağıdakilerin hangisinde verilmiştir?

A) ◆ – ◆

B) ♥ – ★

C) ◆ – ♥

D) ★ – ★



- 5 Satıcının müşteriye ürünü satabilmesi, müşterinin satın alma davranışı arkasındaki motive edici gücün ne olduğunu bilmesini gerektirir yani satıcı ancak bu şekilde renginden ebatına kadar ürünü, tüketicinin gereksinimine göre özendirerek satışını gerçekleştirebilir.

Aşağıdaki fıkralardan hangisi bu cümlede sözü edilen duruma en uygun örnek olabilir?

- A) Bir gün Nasreddin Hoca pazarda ayakkabı satmaya gider. "Altı kağıt, altı kağıt!" diye bağırır. Adamın biri bu ayakkabılardan altı kâğıda alır, gider. Derken günler geçer. Bir gün yağmur yağar. Adam yeni aldığı ayakkabı ile yürümeye başlar ama ayağı su alır. Adam şaşırır. Hemen Nasreddin Hoca'ya gider ve "Sattığın çarığın altı kâğıtmış, yırtıldı." der. Nasrettin Hoca'nın kılıfı hazırır: "Eeee, biz boşuna mı bağırıyoruz altı kağıt, altı kağıt diye?"
- B) Hoca, kara bir tavuğu satmak için pazara götürmüş. Ancak renginden ötürü kimse tavuğu almak istememiş. Hatta biri "Beyaz olsaydı alırdım!" demiş. Bunun üzerine Hoca, bir kalıp sabun alarak tavuğu çeşmede yıkamış, yıkamış ya rengi gene kar! Müşteriye duyururcasına "Aferin be boyacıya!" demiş. "Öyle boya kullanmış ki tavuğun rengini aklaştırmamın mümkünü yok!" Bu sözden pek hoşlanan müşteri, kara tavuğu hemen satın almış.
- C) Nasreddin Hoca, bir gün bakkallık yaparken Kedigillerden falanca olduğunu söyleyen bir kadının veresiye mal almasına izin vermeyip "Kocanı tanıyorum ama bile bile sermayeyi kediye yükleyemem!" der.
- D) Nasreddin Hoca, bir at satın almayı düşünür. Komşuları onu "Atın yaşı, dişlerine bakılarak anlaşılır!" diye ikaz ederler. Hoca, pazarda bir atın ağızına bakar ancak beğenmeyince oradan uzaklaşır. At satıcısı şaşırır "Atı beğenmedin mi?" diye sorar. Nasreddin Hoca "Atın pek yaşlıymış, ağızında otuz iki dişi var, demek ki otuz iki yaşında!" diye cevap verir.

- 6 Cümlelerin farklı anlam özelliklerinin öğretildiği bir etkinlikte, farklı renklerde şapkalar kullanılmış ve öğrencilere şapkaların özellikleri aşağıdaki gibi açıklanmıştır:



Olayların olumsuz yönlerini görerek eleştiri cümleleri kurar.



Olaylara iyimser bakarak neden-sonuç cümleleri kurar.



Razi olunmayan bir durumu öfkelenmeden belirten cümleler kurar.



Sayısal veriler sunarak karşılaştırma cümleleri kurar.

Öğrencilerden "doğal yaşam" hakkındaki düşünceleriyle ilgili taktıklara şapkalarla göre cümleler kurmaları istenmiştir.

**Bu metne göre aşağıdaki öğrencilerden hangisinin cümlesi yay ayaç içinde verilen şapkanın özelliğine uygun değildir?**

- A) Geçtiğimiz yıl WWF ve Türkiye ile birlikte 20.000 yavru deniz kaplumbağasını doğal ortamlarına kavuşturan firma, bu yıl her yıldan daha fazla olarak hayvanları doğal yaşamlarına kavuşturmayı amaçlıyor. ( )
- B) Az performans gösterdiğini düşündüğünüz buzdolaplarını doğal yaşama fayda sağlamak amacıyla atmayı çalıştırdıktan sonra daha iyi performans gösterebilmesi için sağlıklı havalandırma yapmasını sağlayın. ( )
- C) Denizlere her dakika 15 bin kilogram plastik atığın sızmakta olduğu dikkate alındığında, dünya genelinde süregelen mevcut yaklaşımın işe yaramadığı ortadadır. ( )
- D) Doğaya verilen zarara yalnızca benim eserimde değinilmiş olmasına rağmen değer verdiğim ve takip ettiğim yazar bunu kabul etmedi. ( )



- 1 ★ ve ▲ sembolleriyle belirtilen kelimelerin, numaralandırılan cümlelerin hangilerinde zarf görevinde kullanıldığını bulunuz.

★ hızlı	▲ geri
I. Bir akşamüzeri her zamanki hızlı adımlarla geldi.	I. Bağına, bahçene, suyuna, toprağına veda ederek geri gidiyorum.
II. Bünyamin, gücünün yettiği kadar Haliç'e hızlı yürüdü.	II. Bu saat beş dakika geridir.
III. Hikâyede baştan sona kadar hareket ve hız olmalıdır.	III. Yazının gerisi yarın yayımlanacak.
IV. Yağmur şimdi hızını daha da arttırmıştı.	IV. Artık geride özleyeceğim hiçbir şey yok.

Yukarıda verilen soruların her ikisine de doğru cevap veren bir öğrenci, aşağıdakilerden hangisini işaretlemiştir?

- A) ★ - II  
▲ - I
- B) ★ - I  
▲ - IV
- C) ★ - IV  
▲ - III
- D) ★ - II  
▲ - II

- 2 Türkçe öğretimi için hazırlanmış aşağıdaki oyunda kutucuklar içine sırasıyla durum, zaman ve yer-yön zarfına örnek oluşturacak cümleler yazılacaktır.

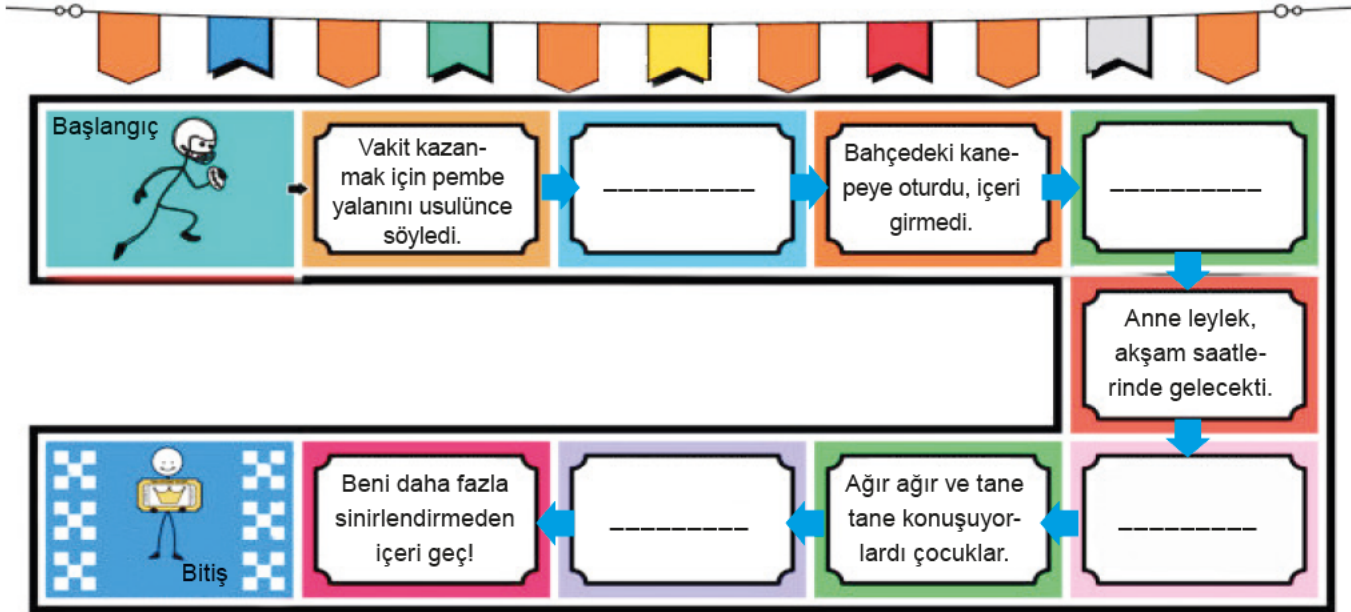

- I. Annesi gelince hep beraber yukarı çıktık.  
II. Bu akşam, akşamı seyredelim terasta.  
III. Zaten bünyesi pek sağlam değildi, sık sık hastalanıyordu.  
IV. Onu okumuş ve anlamış bulunanlar oldu.  
V. İleriyi göremeyen adam, geriye gidecektir.

Buna göre yukarıda verilen cümlelerden hangileri görselde verilen boşluklardan herhangi birine getirilemez?

- A) I ve III  
B) II ve III  
C) III ve IV  
D) IV ve V



3 Tuba, Türkçe öğretmenin verdiği bir ödev için aşağıdaki metni yazmıştır.

(a) Öğretmenimiz, elindeki kitabı göstererek “Bunu okudunuz mu çocuklar?” diye sordu. (b) Herkes kitaba şaşkınlıkla bakıyordu. (c) Sevgi Naz parmağını kaldırdı “Ben okudum öğretmenim.” dedi.  
— (d) Sevgi Naz sen bize kitabı anlatabilir misin?  
— Anlatayım öğretmenim.

Öğretmen, metni okuduktan sonra Tuba'ya şu önerilerde bulunmuştur:

- I. a cümlesine yer-yön zarfı ekleyebilirsin.
- II. b cümlesini durum zarfı olmayacak şekilde düzenleyebilirsin.
- III. c cümlesine durum zarfı ekleyebilirsin.
- IV. d cümlesine zaman zarfı ve miktar zarfı ekleyebilirsin.

Tuba, yazdığı metni bu önerileri dikkate alıp değiştirerek aşağıdaki metni oluşturmuştur.

Öğretmenimiz, bir ileri bir geri giderek “Bunu okudunuz mu çocuklar?” diye sordu. Herkes kitaba şaşkınlıkla bakıyordu. Sevgi Naz parmağını kaldırdı “Ben okudum öğretmenim.” dedi.  
— Sevgi Naz sen bize yarın kitabı biraz anlatabilir misin?  
— Anlatayım öğretmenim.

Bu bilgilere göre Tuba, değiştirdiği metinde öğretmenin önerilerinden hangilerini uygulamıştır?

A) I ve IV

B) II ve IV

C) II ve III

D) III ve IV

4 Aşağıda ilk kutuda verilen cümlelerde numaralandırılmış sözcüklerin hangi türde oldukları kutucuklarda verilmiştir. Kelimeler için tanılayıcı dallanmış ağaçta verilen özelliklerinden doğru olanlara doğru (D), yanlış olanlara yanlış (Y) deyip cevap oklarını takip ederek doğru çıkışlara ulaşınız.

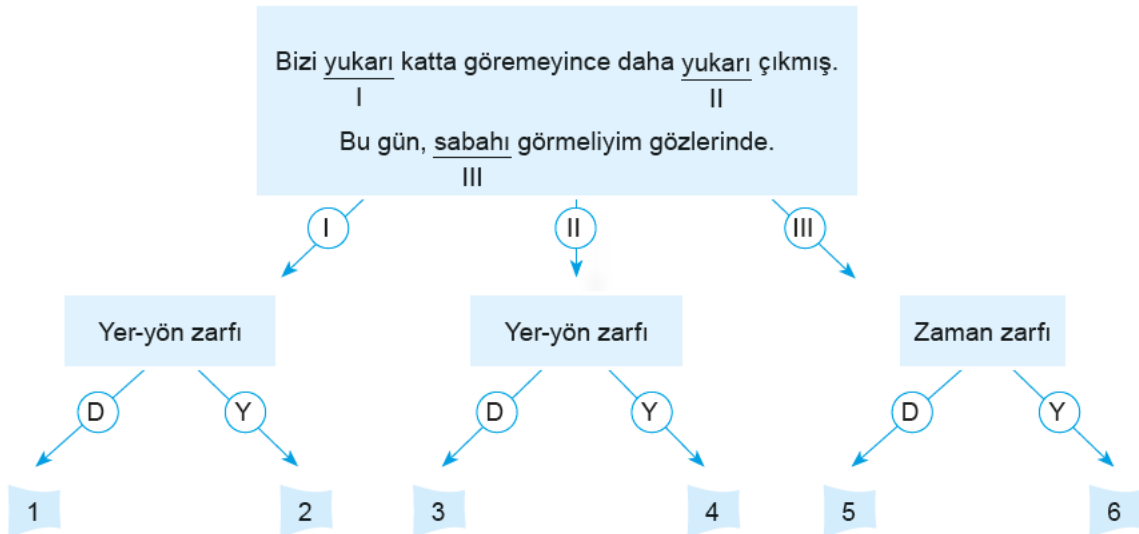

Buna göre kaç numaralı çıkışlara ulaşılmıştır?

A) 1 – 4 – 5

B) 1 – 3 – 6

C) 2 – 3 – 6

D) 2 – 4 – 5



1



Görseli en iyi yansıtan metin aşağıdakilerden hangisidir?

- A) Tramvay geçeceği sırada tramvay yolunda duran güvercinlerin ezileceğini düşünüp oraya doğru koşan çocuk ve bütün bunlardan habersiz bir anne vardı karşımda.
- B) Arkadan gelen tramvayın sesiyle irkildim. Önümde ilerleyen bir çift ayrılığı çağırıyordu bana. Yürüyordum. Önümde güvercinler, ardımda sayısızca insan... Bir sokak sanatçısı olmak vardı, diye geçirdim erişilmez zihnimin derinliklerinden.
- C) Sokak çalgıcıları her zaman dikkatimi çekmiştir ancak bugün yolda karşılaştığım diğerlerinden çok daha farklıydı. Çünkü o kimseye bakmadan herkese arkasını dönmüş elindeki müzik aletini çalıyordu.
- D) Bir erkek ve kadın yolda el ele yürüyorlardı ki bir çocuk yanlarına koştu ve adama bir çiçek uzattı kadına alması için ama umduğunu bulamadı.

- 2 Ucu yaklaşık 10 santimetre sarkacak şekilde ipi başparmağınızla işaret parmağınızın arasına sıkıştırın. İpi parmaklarınızın arasından geçirin. İpi serçe parmağınızın çevresine dolayın ve tekrar parmaklarınızın arasından geçirerek işaret parmağınıza getirin. İpi tekrar parmaklarınızın arasından geçirerek serçe parmağınıza getirin. İpi bir kez daha serçe parmağınızın çevresine dolayın ve tekrar parmaklarınızın arasından geçirerek işaret parmağınıza ulaştırın.

Aşağıdaki görsellerden hangisi bu metindeki yönergelerden herhangi biriyle ilgili değildir?

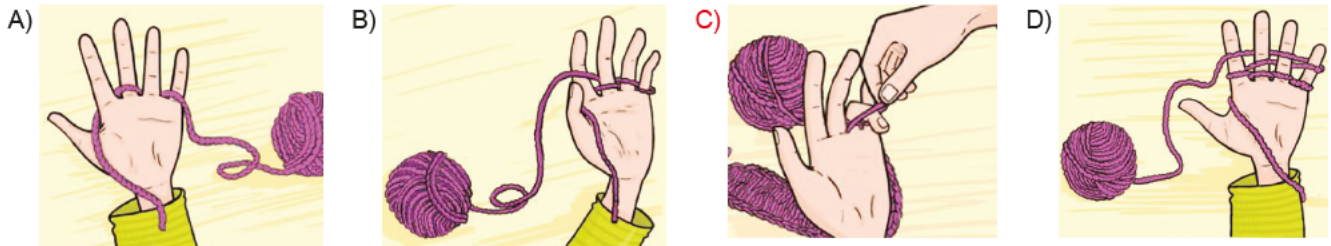





3 Aşağıda bazı oyunlarla ilgili bilgiler verilmiştir.

### İSTOP

Bir kişi ebe seçilir. Ebe seçilen kişi, oyuncular-  
dan birinin adını söyleyerek topu havaya atar. Adı  
söylenen oyuncu, top yere düşmeden yakalarsa  
bir diğer oyuncunun adını söyleyip, topu hemen  
havaya atar. Adını duyan oyuncu, topu havada  
tutamayıp yere düşürürse kendisi topu yakala-  
yana kadar, diğer oyuncular sokağın ya da bahçe-  
nin çeşitli yerlerine kaçırlar. Ebe topu yakaladığı  
anda "istop" diye bağırır. Kaçıran diğer oyuncular  
"istop" sesini işitir işitmez oldukları yerde durmak  
zorundadırlar. Bu durumda ebe, duran oyuncular-  
dan birini, olduğu yerden topla vurmaya çalışır.  
Vurulan oyuncu ebe olur ve oyunculardan birinin  
adını söyleyerek topu tekrar havaya atar ve istop  
oyunu bu şekilde devam eder.

### KALELİ YAKAN TOP OYUNU

Sekizer kişilik iki eşit takım arasında oynanır.  
9x18 m ölçülerindeki voleybol sahasında oyna-  
nan bir oyundur. Sayışma sonrasında saha  
seçimi yapılır. Takımların yedişer oyuncusu oyun  
alanlarına yerleşirken, birer oyuncuları da dip  
çizgilerin gerisine kaleci oyuncu olarak yerleşir.  
Oyunda pasif oyuncu yoktur. Müsabaka süre-  
since bütün oyuncular aktiftir. Oyun alanı için-  
deki oyuncu rakip oyuncunun atışı ile vurulmuş  
ise oyun dışı kalmaz, kendi kaleci oyuncusunun  
yanına giderek atıcı oyuncu olarak oyuna devam  
eder. Hangi takım, oyun alanındaki rakip oyuncu-  
ların tamamını topla ebelerse o takım seti kazanmış  
olur. Oyun üç set üzerinden oynanır. İki set kazanan  
müسابakayı kazanmış olur.

### SIÇRATAN TOP OYUNU

Sıçratan top oyunu 3, 4, 5 veya daha fazla kişiyle  
grup olarak oynanan bir oyundur. Oyuna başla-  
madan önce tekerleme yoluyla bir kişi ebe seçilir.  
Ebe seçiminin ardından ebe ortaya geçer. Diğer  
oyuncular da ebenin etrafında yuvarlak oluş-  
turacak şekilde toplanırlar. Ebe olan kişi, ipin  
ucundan tutarak etrafında yuvarlak oluşturacak  
şekilde toplanmış arkadaşlarının arasında topu  
çevirmeye başlar. Ebe, topu çevirirken etrafındaki  
arkadaşları da topun üzerinden atlar. Ayağına top  
çarpan ve böylelikle topun üzerinden atlayama-  
yan kişi ebe olur.

### HACİYATMAZ OYUNU

Ortaya bir sopa dikilir, çocuklar sopanın çev-  
resinde daire olurlar. Herkes bir numara alır ve  
sopayı diken bir numara söyler ve numarası söy-  
lenen sopayı havada tutmaya çalışır. Çocuklar  
üçer kişilik kümelere ayrılırlar. Her kümede iki  
çocuk yüz yüze ve karşılıklı durur, üçüncü çocuk  
ise bu iki çocuğun arasında (iki arkadaşının birini  
sağına, ötekini soluna alacak şekilde, dimdik ve  
kaskatı) durur. Ortadaki çocuğa iki çocuktan biri,  
Hacıyatmaz'ı ötekine, öteki de birinci çocuğa  
doğru, omuzlarından iter. Yandaki çocuklar, Hacı-  
yatmaz'ı düşürmemeye özen gösterirler. Oyunun  
yinelenmesinde, ortadaki çocuk yana geçer.

Sinan'ın, oynadığı oyunlarda yaşadıklarıyla ilgili bilinenler şunlardır:

- ◆ Top kendisine değdiği için ebe olmuştur.
- ◆ Ebe seçilerek elinde bulunan topu arkadaşlarının arasında döndürmeye başlamıştır.
- ◆ Topu havaya atıp oyunu oynayanlardan birini söyleyip kaçırmıştır.

**Bu bilgilere göre Sinan, aşağıdaki oyunlardan hangisini oynamamıştır?**

- A) Sıçratan Top Oyunu  
B) Kaleli Yakan Top Oyunu  
C) İstop  
D) Hacıyatmaz Oyunu



4 Efes Müzesine giden bir öğrencinin, ziyaret ettiği bazı bölümlerle ilgili izlenimleri şunlardır:

Eskiden, devletin yönetim kadrosunda bulunan devlet adamlarının yaşamını sürdürmüş olduğu bölümden geçerken oldukça heyecanlandım. Bu alanda duvar kabartma sanatının en nadide örneklerinin bulunduğunu söyleyebilirim. Ayrıca duvarlarda asılı duran portreler oldukça etkileyiciydi. Daha sonra gezdiğim bazı bölümlerde alışverişlerde kullanılmak üzere yapılmış çeşitli eşyalar, alım satım işlemlerinde kullanılan metaller, kadınların güzelleşmek adına kullandıkları çeşitli takılar, görünce yüzyıllar öncesinin 21. yüzyıl ile benzerlik içinde olduğunu fark ettim. Bu da aslında yüzyıllara rağmen çok fazla yol kat etmediğimiz hissini uyandırdı bende.

**Bu izlenimlerden hareketle söz konusu öğrencinin, müzenin aşağıdaki bölümlerinden hangisini gezdiği söylemez?**

A) Çeşme Buluntuları Salonu

Zeus başı, Aphrodite heykeli, dinlenen savaşçı heykeli, Polyphemos heykel grubu, Augustus Mabedinin alınlığındaki heykel grubu, Pollio Çeşmesi'nin havuz kenarı bulunmaktadır.

B) Arasta Bölümü

Eski Türk kasabalarındaki ticaret yaşamı ve çeşitli el sanatları, tahıl öğütme sistemi ve gelişimi ile çeşitli tiplerde takılar, tartı aletleri, gül yağı üretimi, bakırcılık ve göz boncuğu yapımını içeren tematik bölümler sergilenmektedir.

C) Yeni Buluntular Salonu

Bizans buluntuları, sikke ve ziynet eşyaları, Efes sikkeleri, tiyatro maskeleri, yamaç evlerinde bulunan, fildişinden yapılmış bir sahne perdesi bulunmaktadır.

D) İmparator Kültür Salonu

Bu bölümde kabartmalar ve Viyana'dan getirilen anıtlar sergilenmektedir. Roma İmparatorluk Dönemi'nde altın çağını yaşayan Efes'teki kazılarda ortaya çıkarılan heykeller, portreler, imparator ve ailelerine ait büstler yer almaktadır.

5 Aşağıda Dünya Miras Listesi'nde yer alan bazı doğal ve kültürel miraslar verilmiştir.

**Göreme Milli Parkı ve Kapadokya:** Kuzeyde Kızılırmak, doğuda Yeşilhisar, güneyde Hasan ve Melendiz Dağları, batıda Aksaray ve kuzeybatıda Kırşehir ile sınırlanan Kapadokya bölgesi; Kalkolitik Dönem'den beri devamlı yerleşim alanı olmuştur. Alanın en önemli özelliği, Erciyes Dağı ve Hasan Dağı tüflerinin, rüzgâr ve su aşındırması sonucunda oluşan olağanüstü kaya şekilleri ve kışın ılık, yazın serin olan ve bu nedenle her mevsim için uygun iç iklim koşulları taşıyan kayaya oyma mekânlardır.

**Nemrut Dağı:** Adıyaman'ın Kahta ilçesinde 2150 metre yüksekliğindeki Nemrut Dağı, yamaçlarında hükümdarlık yapmış olan Kommagene Kralı I. Antiochos'un tanrılara ve atalarına minnettarlığını göstermek için yaptırdığı mezarı, anıtsal heykelleri ve benzersiz manzarası ile Helenistik Dönem'in en görkemli kalıntılarında birisidir.

**Bergama:** Kuzey Ege'nin göz bebeği yerleşimlerden Bergama. Helenistik, Roma, Doğu Roma ve Osmanlı dönemlerinin izlerini taşıyan yerleşim; sahip olduğu mimarisıyla de dikkat çekici. Anadolu'nun en dik tiyatrosuna ev sahipliği yapan Bergama Antik Kenti, aynı zamanda tapınakları ve kutsal alanlarıyla da önem arz ediyor.

**Aşağıdaki Dünya Miras Listesi'ne alınma ölçütlerinden hangisi bu varlıklardan herhangi biriyle ilişkilendirilemez?**

A) Üstün doğal görünelere veya eşsiz doğal güzelliklere ve estetik öneme sahip alanları içermesi

B) **Bilim veya koruma açısından istisnai evrensel değere sahip tehlike altındaki türleri içeren yerler de dahil, biyolojik çeşitliliğin yerinde korunması için en önemli ve dikkat çeken doğal habitatları içermesi**

C) Yaşayan veya yok olan bir kültür geleneğinin veya uygarlığın istisnai, ender rastlanan bir temsilcisi olması

D) Dünyanın bir kültür bölgesinde veya bir dönemde mimarlık veya teknoloji, anıtsal sanatlar, kent planlama veya peyzaj tasarımı alanlarında önemli gelişmelere ilişkin insani değer alışverişlerine tanıklık etmesi



6 Aşağıda bazı mutfak eşyalarının en fazla kaç derecede yıkanabilecekleri ile ilgili değerler verilmiştir.

	Yıkama 70° Durulama 69°	Tencere, tava ve hassas olmayan tabaklar		Easy Clean	Makine temizliği 70°	-
	Yıkama 65° Durulama 62°	Karışık tabak çanaklar ve çatal, bıçaklar		eco	Yıkama 50° Durulama 63°	Karışık tabak çanaklar ve çatal bıçaklar
	Yıkama 40° Durulama 60°	Hassas tabak çanaklar ve çatal bıçaklar, ısıya karşı duyarlı plastik ve cam malzemeler		Silence	Yıkama 50° Durulama 63°	Karışık tabak çanaklar ve çatal bıçaklar
	Yıkama 70° Durulama 69°	Tencere, tava ve hassas olmayan tabaklar	1h		Yıkama 65° Durulama 70°	Çok kirli, tabak çanaklar ve çatal bıçaklar
	Yıkama 65° Durulama 70°	Karışık tabak çanaklar ve çatal, bıçaklar			Yıkama 45° Durulama 55°	Hassas tabak çanaklar ve çatal bıçaklar, ısıya karşı duyarlı plastik ve cam malzemeler

Bu tabloya göre;



etiketinin yer aldığı bir tabak ve tencere seti temizlenirken yapılan aşağıdaki uygulamalardan hangisi yanlıştır?

- A) Çok kirli olmayan plastik süzgeç ve leğenler 40 derecede yıkayıp 60 derecede durulanmıştır.  
 B) Kurumuş yemek atıkları olan tencere, 65 derecede yıkayıp 70 derecede durulanmıştır.  
 C) **Oldukça yağlı bir yemekte kullanılan bıçaklar, 70 derecede yıkayıp 65 derecede durulanmıştır.**  
 D) İlk kez kullanılan çatal ve bıçaklar, 45 derecede yıkayıp 55 derecede durulanmıştır.

7 ♥, ● ve ◆ kutularının içindeki metinler bir yazının giriş, gelişme ve sonuç bölümleridir.

●	Bütün bunlara ek olarak orman alanlarımızın bir bölümünde erozyonla mücadelede önem teşkil eden teraslama uygulaması yapıldı. Dikimlerin tamamlanmasının ardından bakım ve tamamlama çalışmaları başlatıldı. Bakım çalışmalarında bugüne kadar toplam 995.032 adet tamamlama dikimi yapıldı. Böylece, tamamlama dikimleri ile birlikte toplam dikilen fidan sayısı 3,2 milyonu aştı.
◆	Oluşturulan orman alanlarının 2017 sonu itibarıyla ortalama başarı oranı %82 gibi yüksek bir orana ulaştı. Üç yıllık izleme süreci tamamlanmış olan KKTC ormanının başarı oranı da %90'ı buldu. Ormancılıkta standart olarak %50'nin üzerindeki oranlar "başarılı" olarak değerlendirilir. Proje özelinde başarı oranı %70'in altında olan iller de TEMA Vakfı iş birliğinde izlenip gerekli önlemlerin alınması sağlanıyor ve gelişmeler yakından takip ediliyor.
♥	81 ilde, 1.500 hektar alana, 2.205.000 fidan dikimi gerçekleştirildi. Ayrıca, KKTC sahasında 22 hektarlık alana 35.200 adet fidan dikildi. Dikimlerde 25 farklı fidan türü kullanıldı: kızılçam, karaçam, sedir, sarıçam, diğer yapraklı fıstıkçamı, yalancı akasya, elderçamı, badem, kayın, servi, ladin, meşe, akçaağaç, sahilçamı, ardıç, huş, menengiç, mahlep, ıhlamur, kestane, ceviz, dişbudak, karaağaç, iğde, maviservi.

Buna göre aşağıdakilerin hangisinde, kutuları ifade eden semboller "giriş, gelişme, sonuç" şeklinde sıralanmıştır?

- A) ●-◆-♥  
 B) ♥-●-◆  
 C) ●-♥-◆  
 D) ♥-◆-●



1

## DİJİTAL SAAT

Aşağıda verilen dijital saatte, dört rakam alanı (I, II, III ve IV) var. Her alanın içinde de küçük lambalar (a, b, c, d, e, f ve g) bulunuyor. Yanan lambalar 1, yanmayanlarsa 0 rakamıyla ifade ediliyor. Örneğin saatin 09.09'u göstermesi için I ve III. alanlarda a, b, c, d, e ve f lambalarının, II ve IV. alanlardaysa a, b, c, d, f ve g lambalarının yanması gerekiyor. Bu durumda saat 09.09'un kodu 111110, 1111011, 1111110, 1111011 olur. Siz de saatin 23.45'i göstermesi için yazılması gereken kodu aşağıya yazınız.

I.                      II.  
III.                      IV.

Buna göre I, II, III ve IV numaralı kutucuklara getirilmesi gereken kodlar aşağıdakilerin hangisinde sırasıyla verilmiştir?

- A) 1111010 - 1111011 - 0111011 - 1011101  
C) 1101101 - 1010111 - 0110111 - 1111011

- B) 1101101 - 1111001 - 0110011 - 1011011  
D) 1101101 - 1110001 - 0100111 - 1011011

2

## TUVALET TALİMATI

**TUVALETLERİ TEMİZ TUTUN**  
  
**ÇÖPLERİ ÇÖP KUTUSUNA ATIN**

**MUSLUKLARI VE İŞIKLARI AÇIK BIRAKMAYIN**

**4207 SAYILI KANUNA GÖRE BURADA SİGARA İÇİLMEZ**

**TUVALETLERDE UYULMASI GEREKEN KURALLAR**

1. Tuvaleti kullandıktan sonra sifonu çekiniz!
2. Tuvaleti kullandıktan sonra temizleyiniz!
3. Tuvalette konuşmayın, gürültü yapmayın, sessiz olun!
4. Tuvaletten çıkınca ellerinizi yıkayınız!
5. Tuvalete ayaklarınız çamurlu ise temizleyip giriniz!
6. Tuvaletten çıkarken muslukları kapatınız!

Numaralandırılan talimatlardan hangisi tuvalete girmeden önce dikkat edilmesi gereken kuraldır?

- A) 2

- B) 3

- C) 5

- D) 6



3 Göz pozisyonları insan hafızası ile ilgili önemli bilgiler veriyor. Aşağıda göz pozisyonları ile ilgili bazı bilgiler verilmiştir.

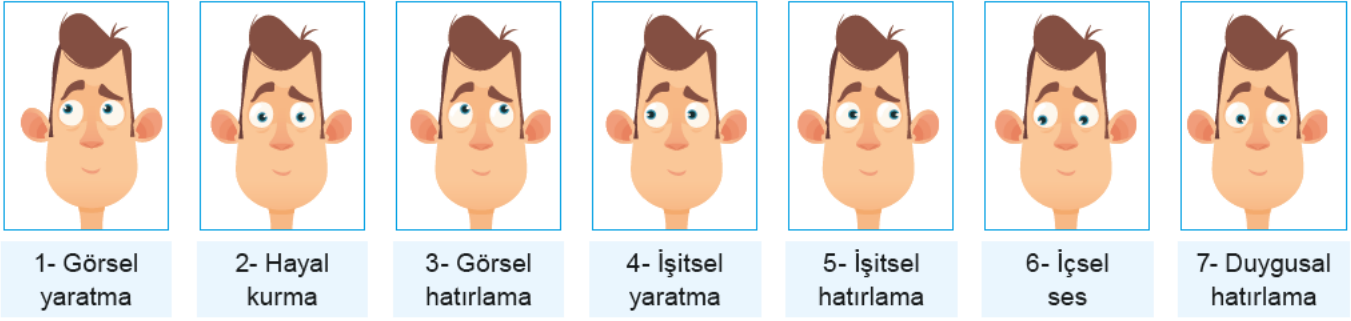

Yukarıda verilen göz pozisyonları ile ilgili örnekler verelim:

- ◆ Karşınızdaki kişiye annesinin yüzünü hatırlayıp hatırlamadığını sorarsanız göz pozisyonu, a numaralı resimdeki gibi olacaktır. Fakat annesini mor saçla hayal etmesini istediğiniz zaman göz pozisyonu, b numaralı resimdeki gibi olacaktır.
- ◆ Bir kişi kendi kendine konuşuyorsa göz pozisyonu c numaralı resimdeki gibi, bir anısındaki hislerini hatırlamaya çalışıyorsa d numaralı resimdeki gibi olacaktır.
- ◆ Bir kişiden bir şarkıyı hatırlamasını istediğinizde göz pozisyonu e numaralı resimdeki gibi olacaktır.

Yukarıda a, b, c, d ve e harflerinin bulunduğu boşluklara getirilmesi gereken göz pozisyonlarının rakamları yerleştirilirse bu rakamlar sırasıyla aşağıdakilerin hangisi gibi olur?

- A) 1 - 3 - 5 - 6 - 2      B) 3 - 1 - 6 - 7 - 5      C) 3 - 2 - 4 - 5 - 7      D) 7 - 2 - 4 - 3 - 5

4

#### MALZEMELER

- ◆ 5 domates, 1 bardak su
- ◆ 2 adet orta boy salatalık
- ◆ 1 soğan, 1 kırmızı biber
- ◆ 3 diş sarımsak
- ◆ 4 dilim bayat ekme
- ◆ 5 yemek kaşığı zeytinyağı
- ◆ 1 yemek kaşığı salça
- ◆ 3 yemek kaşığı sirke
- ◆ 1 tatlı kaşığı tuz
- ◆ Karabiber, taze nane

#### GAZPACHO



Aşağıdaki tariflerden hangisi bu malzeme listesinin tümü kullanılarak oluşturulmuştur?

- A) Domates, salatalık, kırmızı biber, soğan, sarımsak ve bayat ekmeği rondodan geçirip parçalayarak püre kıvamına getirin. Püreyi bir tencereye boşaltıp su ekleyerek pişirmeye başlayın. Kaynayınca tencereye tuz, karabiber ve zeytinyağı koyun. Tekrar kaynamaya başlayınca ocağı kapatın. Çorba hazırlanınca bir kâseye alın, üzerini taze nane ve karabiberle süsleyip servis edin.
- B) Domates, salatalık, kırmızı biber, sarımsak ve bayat ekmeği rondodan geçirip parçalayarak püre kıvamına getirin. Püreyi bir tencereye boşaltıp su ekleyerek pişirmeye başlayın. Kaynayınca tencereye tuz, karabiber ve zeytinyağı koyun. Salçayı bir bardak suda eritip ekleyin. Tekrar kaynayınca ocağı kapatın. Çorba hazırlanınca bir kâseye alın, üzerini taze nane ve küp küp kızarmış ekmele süsleyip servis edin.
- C) Domates, salatalık, kırmızı biber, soğan, sarımsak ve bayat ekmeği rondodan geçirip parçalayarak püre kıvamına getirin. Püreyi bir tencereye boşaltıp pişirmeye başlayın. Kaynayınca tencereye karabiber ve sirke koyun. Salçayı eritin, zeytinyağıyla birlikte ekleyin. Tekrar kaynamaya başlayınca ocağı kapatın. Çorba hazırlanınca bir kâseye alın, üzerini taze nane ve karabiberle süsleyip servis edin.
- D) Domates, salatalık, kırmızı biber, soğan, sarımsak ve bayat ekmeği rondodan geçirip parçalayarak püre kıvamına getirin. Püreyi bir tencereye boşaltıp su ekleyerek pişirmeye başlayın. Kaynayınca tencereye tuz, karabiber ve sirke koyun. Salçayı bir bardak suda eritin, zeytinyağıyla birlikte ekleyin. Tekrar kaynamaya başlayınca ocağı kapatın. Çorba hazırlanınca bir kâseye alın, üzerini taze nane ve karabiberle süsleyip servis edin.



5

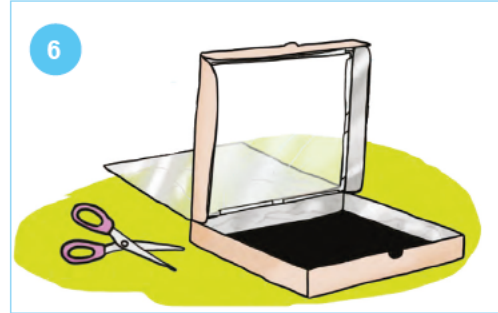
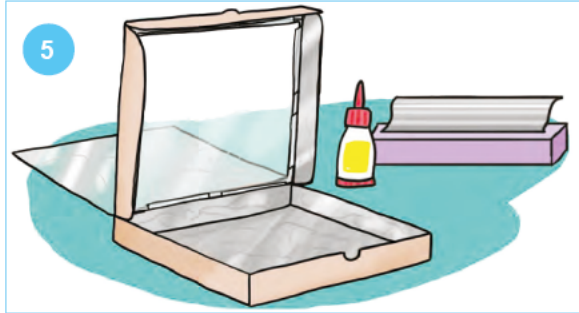
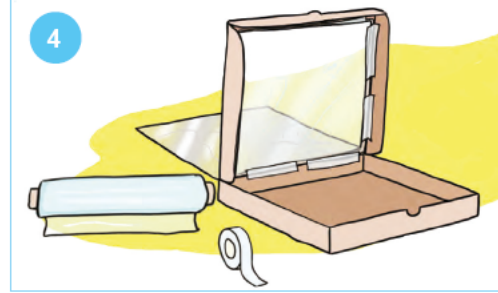
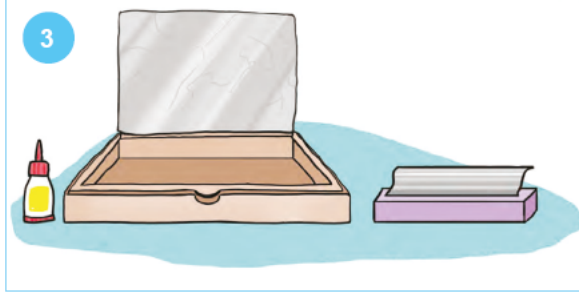
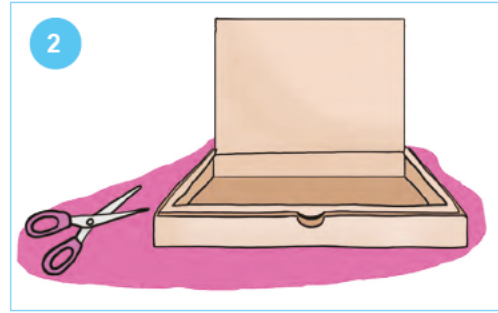
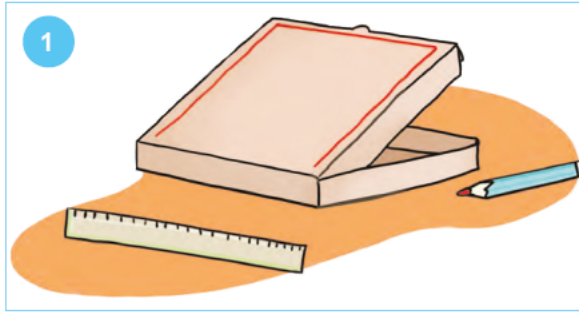

a Kutunun kapağına, kapağın kutuya bağlı olduğu kenar hariç, kenarlardan yaklaşık ikişer santimetre içeride olacak şekilde cetvel yardımıyla resimdeki gibi çizgiler çizin.

c Siyah kartondan, kutunun büyüklüğünde bir parça kesin ve bunu kutunun içine yerleştirin.

e Kapağı, çizdiğiniz çizgilerden kesin. Oluşan parçayı yukarıya doğru kaldırın.

b Kutunun kapağında açtığınız pencereyi hem iç hem de dış kısmından, yapışkan bant kullanarak streç filmle kaplayın.

d Bu parçanın iç yüzüne yapıştırıcı sürün. Burayı alüminyum folyoyla kaplayın.

f Kutunun içini de alüminyum folyoyla kaplayın.

Bu görseller ve açıklamaları aşağıdakilerin hangisinde doğru bir şekilde eşleştirilmiştir?

A)	1- e	2- a
	3- b	4- f
	5- d	6- c

B)	1- e	2- d
	3- a	4- b
	5- f	6- c

C)	1- a	2- e
	3- d	4- b
	5- f	6- c

D)	1- a	2- e
	3- b	4- d
	5- c	6- f



6

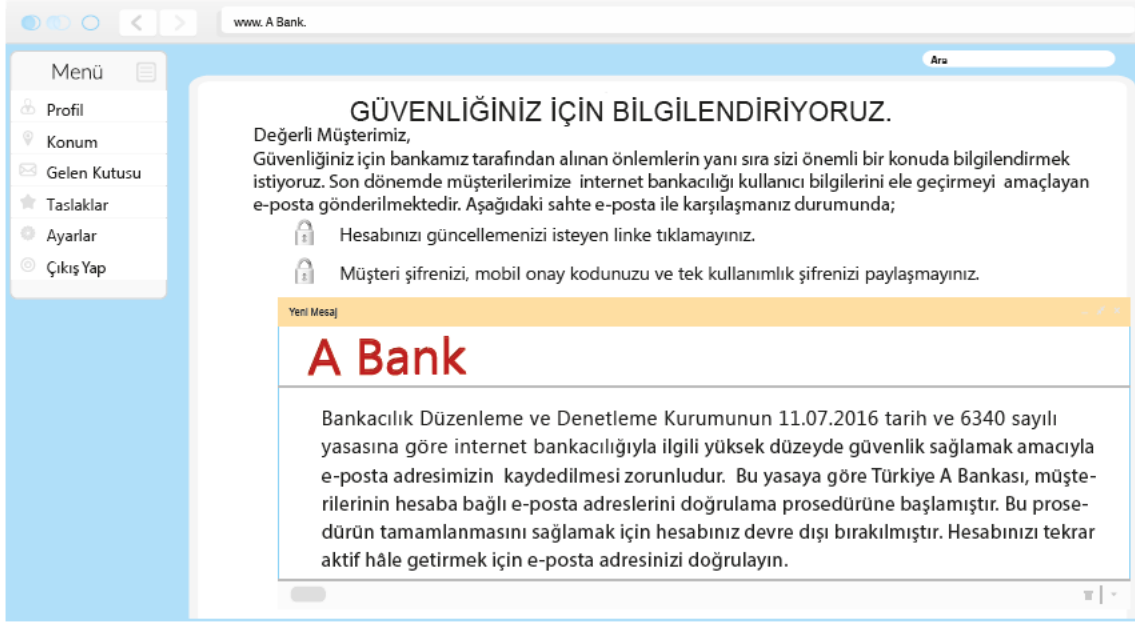

Bir bankanın müşterilerine gönderdiği bu e-posta metninde, hangisine değnilmemiştir?

- A) E-postayı gönderen bankanın hangi ticari faaliyetleri gerçekleştirdiğine
- B) Gönderilen e-postalar ile ne yapılmak istendiğine
- C) Müşterilerin dikkat etmesi gereken konuların neler olduğuna
- D) Bankaya ait olmayan e-postanın içeriğine

7 Hindistan'ın tam göbeğinde yer alan Bhimbtko; 600'den fazla kaya, sığınak ve bu sığınaklar içerisinde tarih öncesine ait çizimlere sahip. Çoğunlukla kırmızı ve beyaz renklerin kullanıldığı, mağaralarda ekseriyetle o dönem mağaralarda yaşayan insanların günlük hayatları, sosyal yaşantıları ve savaş meydanları resmedilmiş. Ayrıca bizonlar, kaplanlar, aslanlar, atlar ve timsahlar da birçok mağarada yer alan çizimler arasında. En eski resmin 12.000 yıl öncesine ait olduğu düşünülüyor.

Aşağıdakilerden hangisi bu metinde sözü edilen mağara resimlerinden biri olamaz?

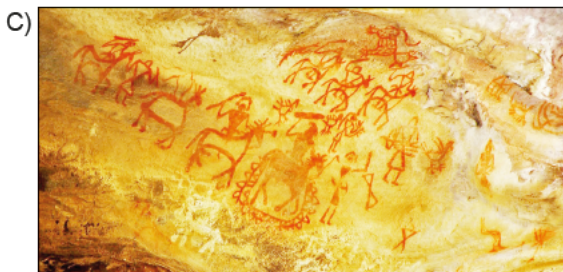



8

Su altında etkili bir iletişim kurabilmek, güvenli bir dalışın gereklerinden biridir. Sesli iletişime imkân tanıyan özel ve pahalı profesyonel dalış ekipmanları kullanmıyorsanız dalıcılar arasındaki en uygun ve güvenilir iletişim yöntemi el işaretlerinin kullanılmasıdır.

Dalış kursuna giden Merve, iki arkadaşı ve eğitmeni ile dalış yapmıştır. Dalışlarda herkesin bir eşi olmalıdır. Bu dört kişi dalış sırasında iletişimi dalış hareketleri ile sağlamışlardır. Merve'nin dalış eşi, eğitmeni Akif Bey'dir. Selim ile de Kübra eştir.

Akif Bey öncelikle herkesin ekip arkadaşıyla birlikte hareket etmesi gerektiğini belirtmiştir. Akif Bey'e cevap olarak Selim ve Kübra evet anlamına gelen her şeyin olması gerektiği gibi olduğu anlamına gelen bir işaret yapmıştır. Dalış bir süre devam ettikten sonra Akif Bey; Merve, Selim ve Kübra'ya dalışı biraz daha derinlerde sürdürmek istediğini ifade etmiştir. Derine iniş yaparken Merve ayağındaki bazı kaslarda kasılmalar olduğunu ve durmaları gerektiğini belirtmiştir. Akif Bey Merve'nin korktuğunu görünce heyecanlanmamasını belirtmiştir. Merve'nin kasılmaları bitince Akif Bey dalışın son bulunduğunu ifade etmiştir.

Buna göre dalışta yapılan hareketler sırasıyla aşağıdakilerden hangisidir?

A)

Seni takip ediyorum	Her şey yolunda	Aşağı in	Kramp	Güvenlik beklemesi	Yukarı çık	Tekne

B)

Eşinle birlikte hareket et	Derinlikte kal	Kramp	Dur	Güvenlik beklemesi	Yavaşla/ Sakinleş	Dalışı bitir

C)

Birbirinize tutunun	Aşağı in	Problem var	Dur	Güvenlik beklemesi	Yavaşla/ Sakinleş	Yukarı çık

D)

Eşinle birlikte hareket et	Her şey yolunda	Aşağı in	Kramp	Dur	Yavaşla/ Sakinleş	Dalışı bitir





1

## 1 ve 2. metnin ortak yönleri

- ◆ Benzetme yapılması
- ◆ Betimlemelere yer verilmesi
- ◆ Düzyazı metni olması

## 2. metnin 1. metinden farklı yönleri

- ◆ Anlatıcının olmaması
- ◆ Tartışmacı anlatıma yer verilmesi
- ◆ Kişileştirme yapılması

## 1. Metin

Diken diken sarı saçları, gömleğinin ve çehresinin çeşitli yerlerine bulaşmış çamur ve umudun aynası olan güzel gözleriyle bana bakıp öylece duruyordu küçük Zehra. Annesi bir koşu çeşmeye gidip gelecekti ki elinde gümüş güğüm ve toprak testi ile göz önünden kayboldu. Kaldık Zehra ile baş başa. Gözlerimi o eşsiz umut dolu gözlerden alamıyordum. Ne yapabiliirdim bu çocuk için? Ben bir köy okulu öğretme-niydim. Bütün ruhum ve hücrelerimle onu okutmak istiyordum.

## 2. Metin

.....

.....

.....

.....

Yukarıda verilen özelliklerden yola çıkarak aşağıdakilerden hangisi 2. metin olarak yazılabilir?

- A) Ağaçlar içinde çok yaşayanları vardır. Yüzlerce yıllık çınarlar vardır yurdumuzda, en çok Bursa'da Toprağı severek, güneşi severek yaşarlar. Bizler de özgürlüğü, bağımsızlığı, inkılapları severek Türk yurdunu örten; aydınlığa, esenliğe uzanan dallarımızla cumhuriyet ağacında yaşayacağız. Çok yaşayacağız. Halk yaşadıkça cumhuriyet ağacı da yaşayacaktır. Cumhuriyet ağacının yaşaması da koca çınarın yaşaması, yüzyılların sürüp gitmesi gibi insanların, yurttaşların güneşine, emeğine bağlıdır.
- B) Öyledir. Hatta ben öyle zannediyorum ki eşref saat görünmez kuvvetlerin, esrarlı hesapların, içinden çıkılmaz bilimcelerin işlettiği bir saat değil, insanların bizzat kendileri tarafından işletilen veya sadece dikkatli olmaları sayesinde geldiği kolayca fark edilen bir saattir. Ama dikkatli olmayan, kendini hayatın akışına bırakmış veya akıntılarının tersine sandalı yürütmeye çalışan insan, eşref saatin geldiğini fark etmek şöyle dursun, duvardaki asma saatin on ikiye çeyrek kalayı gösterdiğini bile görmez.
- C) **Ne yani, bu yapılanları doğayı ve hayvanı korumak olarak mı görüyorsunuz? Sokağa mama ve su kabı diye koyduğunuz şişe ve hayvan, bizlere her gece eşsiz güzelliğiyle ve içinde o hiç olmayan kötü duygularla her biri ayrı bir birey olup birlikte yaşayabilmeyi anlatılan yıldızlardan tutun da toprağın kilometrelerce altındaki en küçük mikroskobik canlıya kadar sahip çıkmak, onlara saygı duymakla korunur.**
- D) Kahve, Kanuni Sultan Süleyman devrinde, Yemen'den ilkin İstanbul'a getirilmiş ve içilmiştir. Bakmışlar ki kahve içiminin önüne geçilmiyor, hele büyük konaklarda kahveden vazgeçilemiyor, tütün yasağı gibi kahve yasağı da kaldırmış. Kahve İstanbul'un ve Anadolu'nun günlük hayatına girmiş. Ekmek gibi, su gibi ihtiyaç maddeleri arasında yer almıştır. İstanbul'da açılan yazlık ve kışık kahvehaneler, bu kahvehanelerde kahve gelenek ve görenekleri, yerli ve yabancı pek çok yazara konu olmuştur.



2



Görselde verilen boşluklara aşağıdakilerden hangisi yerleştirilirse görselle uyumlu ve öyküleyici anlatım biçimi kullanılarak anlam bütünlüğü sağlanmış olur?

- A) 1- Merhaba oğlum. Ne zaman beni buradan alacaksın?  
2- Arabam tamirde anne. Motorum yanımda ona da sen binemezsin.  
3- Tamam oğlum. Araban ne zaman çıkarsa sen o zaman gel.

- B) 1- Merhaba, kargo şirketi mi acaba? Bana gelmesi gereken paket hâlâ ulaşmadı.  
2- Birazdan kurye gelecek. Siz kapı çaldığında lütfen hemen açın.  
3- Paketiniz geldi efendim. Şuraya bir imza atarak alabilirsiniz.

- C) 1- Merhaba anne! Geliyorum, yoldayım. Sen de hazırlan istersen.  
2- Ben hazırım zaten. Bir ulaşamadın yanıma! Gelirsen göstereceğim sana!  
3- Motordan inmek istersen bana söyleyebilirsin anne.

- D) 1- Alo, anne! Seni unutmadım, merak etme ama arabam arızalandı bende de motor var ama sen buna binemezsin.  
2- Sen gel binip binemeyeceğime ben karar veririm.  
3- Ben süreceğim dediğinde biraz eğlenmek istedim seninle oğlum. Durdur motoru, ineceğim!

3

Minarenin doğru olduğundan ben de emindim. İple çekilerek düzeltilmeyeceğini ben de biliyordum. Ama bir çocuğun gözünde bile Selimiye'nin eksik sanılmasını istemem. Onun için yaptım bunu. Bundan böyle kimse Selimiye'nin herhangi bir eksikliği olduğunu söyleyemeyecektir. Yüzyıllarca, eksiksiz bir yapı olarak anılacaktır.

Destanlar, milletlerin yaşadığı önemli olayları konu alır. Bu önemli olayları tarihî gerçeklik olarak görebiliriz. Ancak bunu efsaneler için söyleyemeyiz. Efsane ile destanın geçtiği zaman farklıdır. Bir olayın destan olabilmesi için eski devirlerde ortaya çıkması, aradan bir zaman geçtikten sonra meydana gelmesi gerekir.

Karahindiba, nisan ve mayıs aylarında tarla kıyılarında yetişir. Kökü, "kengel" denilen acı bir sütte doludur. Tepesindeki altın sarısı çiçekleri ilkbahardan sonbahar ortasına kadar açar. Daha sonra bu çiçekler, karahindibanın tohumlarını taşıyan beyaz toplara dönüşür. Bu beyaz topçuklar hafif rüzgârda bile uçup çevreye dağılır.

Mahallemizin en eğlenceli yeri kavak ağaçlarının altıydı. Burası tam bize göreydi. Çünkü ağaçların gölgesinde birçok oyun oynayabiliyorduk; saklambaç, körebe, yakan top, çelik çomak, mendil kapmaca... Zaman zaman annelerimiz de toplanıp piknik yapmak için buraya gelir hatta çoğu zaman bizim oyunlarımıza katılırlardı.

Bu parçalarda aşağıdaki anlatım tekniklerinin hangilerinden ağırlıklı olarak yararlanılmıştır?

- A) Betimleyici-Öyküleyici B) Açıklayıcı-Betimleyici C) Tartışmacı-Öyküleyici D) Öyküleyici-Açıklayıcı



1

## Ağaçtaki Elmalar Neden Yere Düşer?



Bu sorunun yanıtını ilk merak eden bir elma kurdu olmuş. Elma kurdu elmaların aslında yere düşmediğini ileri sürmüştü. Ona göre elmalar yerlerinde duruyor ama yer onlara doğru düşüyor ve insanların gördüğü şey bir göz yanılsamıydı. Bu düşünce bilim dünyasında hararetle tartışmalara yol açmış. Tartışmalara son noktayı koyan kişi, Isaac Newton olmuş. Newton, tüm cisimlerin birbirini çektiğini söylemiş. Yani Newton'a göre yer elmayı çekerken elma da yeri çeker. Yalnız, cismin ne kadar hareket edeceği onun kütlesine bağlıdır. Kütlesi büyük olan cisim yani Dünya, kütlesi küçük olan cisme yani elmaya göre çok daha az hareket eder.

Dünya'nın kütlesi çok büyük olduğundan biz onun hareket ettiğini hissedemeyiz. İşte bu nedenle yerin her şeyi kendine çektiği gözlemine dayanılarak bu çekime yer çekimi adı verilmiş. Sorunun yanıtı kısaca tüm cisimler birbirini çektiği için aslında birbirlerine doğru düşerler diyebiliriz.

Görselde aşağıda verilen düşünceyi geliştirme yollarından hangisi kullanılmamıştır?

- A) Karşılaştırma
- B) Tartışma
- C) Tanımlama
- D) **Benzetme**

2



1970  
Zarfı açtı ve içindeki gizemli VHS kaseti bir süre tuttu elinde. Kasetin üzerinde hiçbir şey yazmıyordu. Kedi gibi bir çeviklikle video oynatıcının başına geçti. Kaseti taktı ve oynat düğmesine bastı.

1980  
Televizyon alındığından beri her akşam misafir geliyordu. Hülya Hanım bu durumdan şikayetçi olsa da Kamil Bey ondan çok daha fazla şikayetçiydi.

1990  
Asansörden indi, cep telefonunu yanına almadığını fark etti. Geri dönmekle yola devam etmek arasında kararsız kaldı. Ya Sevim ararsa?.. Hemen geri döndü, bunu göze alamazdı.

Yukarıdaki parçalarla ilgili aşağıdakilerden hangisi söylenemez?

- A) 1970 dönemini anlatan parçada öyküleyici anlatım tekniği kullanılmıştır.
- B) 1980 dönemini anlatan parçada karşılaştırmadan yararlanılmıştır.
- C) **1990 dönemini anlatan parçada tanımlama yapılmıştır.**
- D) 1970 dönemini anlatan parçada benzetmeden yararlanılmıştır.



3

Afrika ormanlarında, Madagaskar'da ve Hint Okyanusu'ndaki bazı adalarda yapılan araştırmaya göre, yeryüzündeki tüm bitkilerin beşte biri tükenme tehlikesiyle karşı karşıyayken bu oran kahvede yüzde 60'lara kadar çıkıyor. Bu durum bilinen 124 kahve çeşidinin 75'inin tehdit altında olduğu anlamına geliyor. Araştırmacılar kahveyi tehdit eden etkenlerin iklim değişikliği, ormansızlaşma ve zararlı böcekler olduğunu belirtiyor. Ayrıca yüzyılın sonuna gelindiğinde iklim değişikliğinin Afrika'nın en büyük kahve ihracatçısı olan Etiyopya'yı olumsuz etkileyeceği söyleniyor.

NASA, 1971 yılında araştırma yapmak amacıyla Ay'a Apollo 14 adlı bir uzay aracı göndermişti. Bu uzay aracıyla Ay'a ulaşan astronotlar, Ay yüzeyinden kaya parçaları toplayıp incelemek üzere Dünya'ya getirmişlerdi. Yapılan yeni bir araştırma, bu görev sırasında Dünya'ya getirilen kaya parçalarından birinin Dünya'ya ait olduğunu gösteriyor. Yaklaşık 4 milyar yaşındaki bu kaya parçasının Dünya'ya çarpan bir meteorun etkisiyle yeryüzünden kopup uzaya, oradan da Ay'ın yüzeyine ulaştığı düşünülüyor. Eğer bu düşünceler doğruysa bu durum bulunan kaya parçasının Dünya'daki bilinen tüm kayalardan daha eski olduğu anlamına geliyor.

Aşağıdakilerden hangisi bu metinlerin ortak yönlerinden biri değildir?

- A) Karşılaştırmadan yararlanılması
- B) Bilgilendirme yapılması
- C) Sayısal verilerden yararlanılması
- D) **Deyimler kullanılması**

4

İki kavram, iki varlık, iki olay, durum ya da nitelik arasındaki benzerlik ve karşıtlıklardan yararlanmaya karşılaştırma denir. Karşılaştırma savunulan düşünceyi, yargıyı güçlendirmenin önemli yollarındandır.

Bu açıklamaya göre aşağıdaki medya metinlerinin hangisinde düşünceyi geliştirme yollarından biri olan karşılaştırmaya başvurulduğu söylenemez?

- A) Geçtiğimiz yıl sonuçları yayımlanan bir araştırmada, beynimizin ödül sisteminin bir parçası olan nükleus akumbens (NAcc) adlı bölgenin aynı zamanda uykuyu tetiklediği keşfedildi. Bu yeni bilgi ders dinlemek, yolculuk yapmak gibi uyaran miktarının düşük olduğu yani sıkıcı olabilen durumlarda neden uykumuzun geldiğini açıklamamıza olanak sağlıyor. Bu araştırma, sonuçları bakımından diğer araştırmaları geride bırakıyor.
- B) **İnsanlarda gebeliğin on yedinci haftasında şekillenmeye başlayan parmak izi desenleri, eşsiz ve kalıcı olmaları sebebiyle 1920'lerden bugüne adli vakalarda kanıt olarak kullanılıyor. Kesilme, aşınma, yanma, asit dökülmesi veya bazı deri hastalıkları nedeniyle zarar gören ya da kaybolan parmak izi, yaklaşık bir ayda eski hâline dönebilir.**
- C) Tüm bitkiler ve hayvanlar gibi eklem bacaklılar şubesine ait böcekler sınıfı da günlük aktiflik-pasiflik döngüsünü kontrol eden sirkadiyen ritme sahiptir. Böcek türlerinin birçoğu ya sadece gündüz ya da sadece gece aktiftir. Kalan vakitlerinde ise dinlenirler. Böceklerde uyku aşamaları türümüzünkünden farklılık gösterir.
- D) Kışın hava sıcaklıkları azalmaya başladığında yollar ve köprüler soğumaya başlar. Yolların hava ile temas eden kısımları yüzeyleridir, alt kısımları ise yere temas eder. Köprüler, viyadükler ve üst geçitler havada asılı olduklarından hem yüzeyleri hem de diğer kısımları havayla temas hâlinindedir. Bu nedenle hava sıcaklığındaki değişimlerden daha kolay etkilenirler ve kışın yollara göre daha hızlı ısı kaybederler.



5

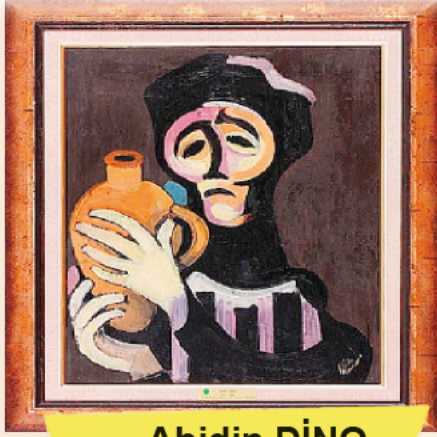

Abidin DİNO

Sonraki yıllarda ressamlarımız bir önceki yıla göre bire bir gerçekçiliği fotoğraf makinelerine bırakıp resimde yeni arayışların peşine düşmüşlerdir. Hatta portreler bile büyük değişimler geçirir. Örneğin burada gördüğünüz "Köylü" resmi gibi. Şair Nazım Hikmet'in "Sen mutluluğun resmini yapabilir misin Abidin?" diyerek meydan okuduğu dostu Abidin Dino, mutluluğun resmini yapabilmiş midir bilinmez ama bir köylüyü böyle betimlemiştir.



Nuri İYEM

Toplumun gerçeklerine yabancı kalmayan, halkın ve çalışanların dertlerine ilgi gösteren ressamlar düşünün. Acaba nasıl resimler yaparlardı? Herhalde manzara ve natüromort yapmayı tercih etmezlerdi, değil mi? İşte, "toplumsal gerçekçi" diye anılan bu sanat akımına Türkiye'den bir isim istiyorsanız, Nuri İyem en iyi örnektir. Her ne kadar resimlerinin içeriği toplumsal gerçekçi olsa da üslubu hiç de gerçekçi değildir. Dedik ya, o resimler artık eskide kalmıştır.

Verilen parçaların dil ve anlatımıyla ilgili olarak aşağıdakilerden hangisinin söylenmesi doğrudur?

- A) Her iki parçada da tanık göstermeden yararlanılmıştır.
- B) Abidin Dino başlığı atılan parçada tanımlama yapılmıştır.
- C) Her iki parçada da karşılaştırma vardır.
- D) Nuri İyem başlığı atılan parçada benzetmeden yararlanılmıştır.

6

Piri ve amcası sabah tuttıkları balıkları akşam yemeğinde afiyetle yerken denizcilik üzerine sohbeti sürdürürler.



Piri'nin denizcilığe olan ilgisi Gelibolu'da geçirdiği çocukluk dönemi boyunca artarak sürer. Delikanlılığa adım atmasıyla birlikte amcası Kemal Reis'in kumandasındaki gemilerle Ege ve Akdeniz'de seferlere katılmaya başlar. İzleyen onlarca yılı bu denizlerde geçirir. Haftalar, kimi zaman aylar süren yolculukları boyunca hem denizcilik üzerine yeni bilgiler edinir hem de ülke ülke gezer Piri, başka uluslardan denizcilerle anlaşabilmek için diller öğrenir.

Görselin dil ve anlatımıyla ilgili olarak aşağıdaki yorumlardan hangisinin yapılması yanlış olur?

- A) Hem nesnel hem de öznel yargılar kullanılmıştır.
- B) Karşılaştırmadan yararlanılmıştır.
- C) Açıklayıcı ve öyküleyici anlatımlar bir arada kullanılmıştır.
- D) Diyaloglardan yararlanılmıştır.



1

# NEŞEN ile Büyüdüm



Okurlarımızın; Neşen dergisinin hayatlarındaki yerini, onlara neler kattığını, dergiyle nasıl tanıştıklarını, geleceklerine yön verirken nasıl bir rol oynadığını bizimle paylaştıkları mektuplardan öğrenerek bunları sizinle paylaşmaya devam ediyoruz. Neşen ile ilgili anılarını, duygu ve düşüncelerini paylaşan okurlarımıza çok teşekkür ediyoruz.

**Neşen Nisan 2020**

Besinci sınıftayken öğretmenimin tavsiyesi ile bu dergiyi almaya başladım. Okudukca yeni ve farklı şeylere karşılaştım. İlk kez insan dışındaki canlı ve cansız varlıklara insan özelliği verilerek başlarından geçen olayların insanlara ibret dersi verecek şekilde anlatıldığı bir metinle bu dergi sayesinde tanıştım.

Murat Ak

Derginizle 8. sınıfta tanıştım. İlk okuduğum dergi Ocak sayıydı. Ben bu dergide ilk kez insan dışındaki canlı ve cansız varlıklara insan özelliği verilerek başlarından geçen olayların insanlara ibret verecek şekilde anlatıldığı bir metinle karşılaştım. Ve bu metin o kadar ilgimi çekti ki artık bu dergi, hayatımda her ayın başında heyecanla beklediğim bir rutinim olarak yer aldı.

Suna Yık

Geçen gün derginizi gelmiş. O gün bizde kalan arkadaşım derginizi okumuş. Dün kantinde otururken derginizle ilgili konuştuk. Anladığım kadarıyla derginizi çok beğenmiş. Kalkmadan önce derginizle ilgili şu yorumu yaptı: "Ölmüş veya dabilecek olayları belli bir plan çerçevesi içinde yer ve zamana bağlı olarak anlatan metinleri ve diğer kişielerin başından geçen, zaman ve yer kavramları belirli olmayan hayali olayların anlatıldığı metinleri bu dergide bulabilmek mümkün. Ben de kesinlikle bu dergiyeye üye olacağım."

Hasan Bay

Aşağıdakilerden hangisi dergi sayfasındaki mektuplarda işaret edilen türün özelliği değildir?

- A) Kurgusal yapıya sahip ve çoğunlukla kısa anlatılar olan bu metinler, öğüt verici olma özelliklerinden dolayı eğitici yazılardır.
- B) Zaman; çoğu zaman belirsizdir, zamanın belli olduğu zamanlarda da geçmiş zaman kipi (-miş) kullanılarak anlatılır.
- C) Yaşanan olayların, izlenimlerin günü gününe yazılması ile oluşan birinci kişi ağzından yazılmış kısa ve özlü, öznel yazılardır.
- D) Metinlerin sonunda her zaman bir ahlak dersi verilir, kısa ve açık olarak sunulan mesaj anlatılan hikâyenin doğal bir sonucu olarak ortaya çıkar ve bir atasözü veya özdeyiş biçiminde açıkça ifade edilir.



2 ve 3. soruları aşağıda verilen görsel göre cevaplayınız.

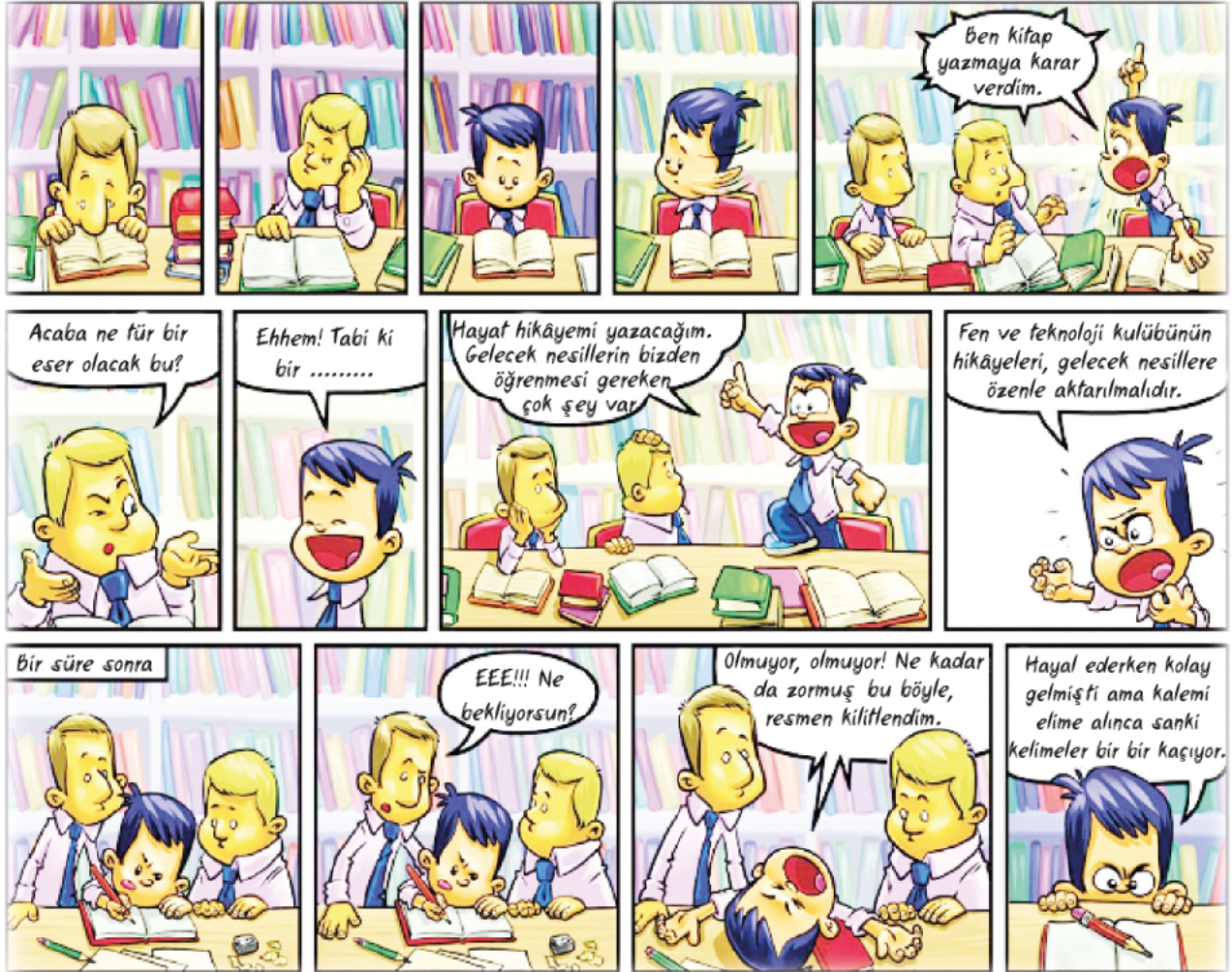

2 Görselde verilen boşluğa, aşağıdaki tür isimlerinden hangisi yazılmalıdır?

- A) biyografi                      B) otobiyografi                      C) söyleşi                      D) fıkra

3 Aşağıdakilerden hangisi görselde boşluğa getirilmesi gereken türün özelliklerinden biri değildir?

- A) Bu türdeki metinlerde daha çok kişinin kendisi ve yakın çevresi anlatılır.  
 B) Anlatılanlar kronolojik bir zaman diliminde kaleme alınır.  
 C) Bu tür öznel olma özelliği taşımaktadır.  
 D) Bu türde anlatıcı tanınmış bir kişi hakkında topladığı bilgileri aktarır.

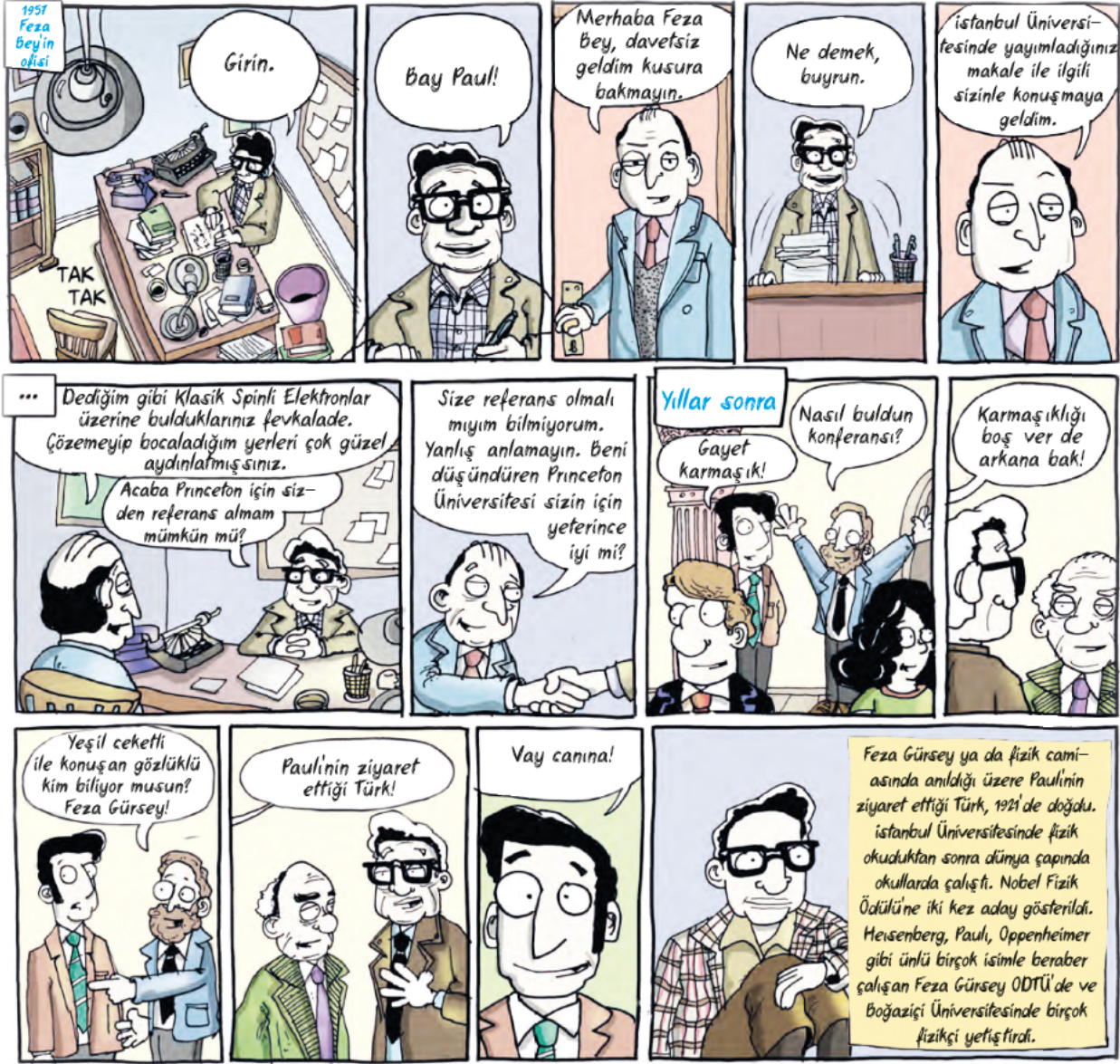

Görselin son bölümündeki metnin tür özelliklerinden hareketle görselle ilgili aşağıda verilen yorumlardan hangisinin yapılması doğru olmaz?

- A) Konu olan kişinin doğumu, okulları ve işiyle ilgili bilgiler verilmiştir.
- B) Haklı bir üne kavuşmuş, tanınmış bilim adamının hayatı başarıları okuyucuya duyurulmak amacıyla yalın bir dille yazılmıştır.
- C) **Gerçek belgeler dayanak gösterilerek hazırlanan görselin içeriği, bilim alanındaki tarihçiler için önemli bir kaynak oluşturabilir.**
- D) İçerikte, üzerinde durulan kişinin bazı yönleri tanıtılarak işinin önemi, değeri ifade edilmiş ve kişi açıklayıcı bir anlatımla tanıtılmıştır.





5

Hikâye edici metinden alınmıştır.

I. kişili anlatım vardır.

Deyim kullanılmıştır.

**Bu özelliklerin bir arada bulunduğu metin aşağıdakilerden hangisidir?**

- A) Bir kartal yuvasını andıran köy, Toros Dağlarının eteklerine sırtını vermiş dünyaya kafa tutuyor gibiydi. Köyün yamaçlarına kurulmuş kerpiç evler, toprağın yeryüzüne köpürüşü gibi duruyordu. Uzaktan bakanlar, bir tespih gibi dizilen evleri ve maviye boyanmış kapıları görürlerdi. Şehirlerde hızla akıp giden hayat burada iyice yavaşlar, belli bir süre kendini sessizliğe bırakırdı.
- B) Kavurga kavurmak için tüm tertibatlar alınmış, duvarın dibine kırılentler ve minderler atılmış, taşlarla örülen ocak tutuşturulmuştu. Ateşi iyice harlandıran Emine teyze; nohudun, mısırın ve çedenenin olduğu tabağı kenara koydu. Küçük ekmeğin ters çevirerek içine taşlı kavurğa toprağını koyduktan sonra toprağın ısınmasını bekledi.
- C) **Yol çalışmalarının da yönlendirmesiyle farklı bir güzergâh izledim o gün. Sahaflara kadar uzanıvermişim. Taş kemerli demir kapıdan geçmeyi epey olmuş. Bugün biraz sakın galiba. Belki saattendir. Bir süre göz gezdirdim kitapların sırtlarında. Bu taraf, o taraf derken başımı bir sağa bir sola çevirerek boyun egzersizi de yapmış oldum.**
- D) O gün ramazanın kaçığı hatırlamıyorum. Çok şiddetli yağmur yağmış, kimse dışarı çıkamamıştı. Her akşam iftardan sonra bana "Teravihe geç kalma!" diyen anacığım, yağmurun şiddetinden olsa gerek hiçbir şey dememişti. Yağmur bereketti. Selin alıp götüreceği toprak kalmamıştı. Her taraf taşlık, makilik veya orman... Ne kadar yağarsa yağsın bizim için mutluluk demekti yağmur.

**6** Aşağıda verilen metindeki boşluklar metnin anlamına ve hikâye unsurlarına dikkat edilerek tamamlanacaktır.

.....1..... el ele tutuşarak evden çıktı. Güneş yakıcı sıcaklığıyla ortalığı kasıp kavuruyordu. ....  
 ...2..... evde durulur muydu? Biraz yürüdüler, sonra .....3.....oturdular. Çevreye, ağaçlara, kuşlara bakarlarken gün .....4..... . Eve gitmek için hazırlanmaya başladılar. O anda .....5..  
 ..... gördüler .....6..... .

**Buna göre aşağıdaki eşleştirmelerden hangisi doğrudur?**

	Zaman	Kişi	Mekân
A)	2. Sıcak bir yaz gününde 4. geçmek bilmiyorken	1. Yaşlı adam ve torunu 5. Elif ve Zeynep'i	3. parkın bir köşesinde 6. salıncakta
B)	3. güneş tam tepedeyken 5. akşam vaktinde	1. Yaşlı adam ve torunu 4. arkadaşlarını	2. Parkın bir köşesinde 6. kaydırdan kayarken
C)	<b>2. Sıcak bir yaz gününde 4. akşam olmak üzereydi</b>	<b>1. Yaşlı adam ve torunu 5. Elif ve Zeynep'i</b>	<b>3. parkın bir köşesinde 6. parktaki oyun alanında</b>
D)	1. Arkadaşlarıyla birlikte 6. salıncakta sallanırken	4. parkın bir köşesinde 2. Sabahın bir vaktinde	3. bahçedeki bankta 5. yaşlı adam ve torunu



1

A

Mozaik taşlı merdiven, soğuk ve karanlıktı. Döne döne çıkıyor, çıktıkça karanlıklaşıyordu. Merdiven hiç bitmeyecek gibi geliyordu. Her kat birbirinin aynıydı. Katlardaki bütün kapılar, kapıların önündeki ayak-kabılar bile sanki birbirinin aynıydı. Kaç kat çıktığını saymayı bıraktı bir yerden sonra.

B

Sahaf kitaplarının yeri bende ayırdır. Çocukluğumda okuduğum kitapları tekrar okumak gibi bir şey. Sonra, eskidirler, yıpranmıştırlar ama bilirsiniz ki o kitabı kırk yıl önce başka biri daha okumuştur. Belki bambaşka bir şehirde bir insan evladı daha... Ne hayaller, ümitler içinde; kim bilir nasıl zorluklar arasında almıştır bu kitabı.

C

Geçen sene genel toplantıların birinde, Türkiye hükümetinin komşu ve dost iki ülke arasında dil bilimi ve tarih alanındaki ilmi ilişkileri güçlendirmek maksatlı daveti üzerine Akademi üyesi N. Ya. Marr ve benim 1933 yılında gerçekleşen Türkiye ziyaretimizin olumlu sonuçlarını İlimler Akademisine bildirmiştim.

A, B ve C metinleriyle ilgili aşağıdakilerden hangisi söylenemez?

- A) A ve B metinlerinde olay örgüsü mevcuttur.  
 B) C metnindeki anlatım diğerlerine göre daha ciddidir.  
 C) A ve C metinleri kurmacaya, B metni gerçekliğe dayanır.  
 D) A ve B metinleri hikâye edici, C metni de bilgilendirici bir metindir.

2

Aşağıdaki şemada ortak yönleri olan bazı metin türleri gösterilmiştir. Şemaların kesiştiği yerler türlerin ortak özelliğini, kesişmediği yerler ise türün ayırt edici özelliklerini göstermektedir.

Otobiyografi

Söyleşi

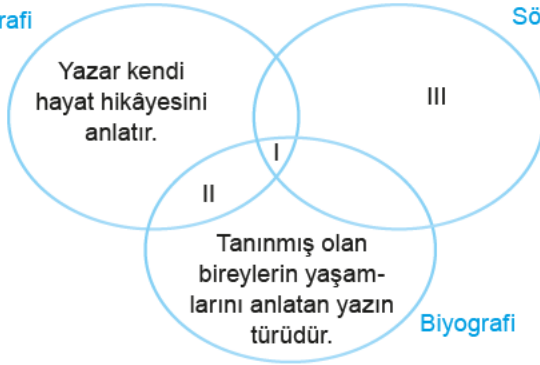

Örneğin şemada I numaralı yer otobiyografi, biyografi ve söyleşinin ortak özelliğini, II numaralı yer otobiyografi ve biyografinin ortak özelliğini, III numaralı yer yalnızca söyleşinin özelliğini belirtmektedir.

Buna göre şemada I, II ve III ile gösterilmiş yerlere sırasıyla aşağıdakilerden hangisi getirilebilir?

- A) ◆ Bilgilendirici metinlerdir.  
 ◆ Kronolojik zaman izlenir.  
 ◆ Konuşma havası içinde yazılır.
- B) ◆ Yaşananlar aynı anda anlatılır.  
 ◆ Kronolojik zaman izlenir.  
 ◆ Gerçekler anlatılır.
- C) ◆ Bilgilendirici metinlerdir.  
 ◆ Açık ve sade bir dil kullanılır.  
 ◆ Kişinin hayatı, başkası tarafından yazılır.
- D) ◆ Tarihi belge niteliği taşır.  
 ◆ Kişi kendi hayatını anlatır.  
 ◆ Öznellik hâkimdir.



## 3 ve 4. soruları aşağıdaki metinlere göre cevaplayınız.

- ◆ 1. metinde 3. kişili ve nesnel anlatım vardır. ◆ 2. metinde 1. kişili ve betimleyici anlatım vardır.

Aşağıdaki cümlelerden aynı metne ait olanlar, yukarıda verilen özelliklere göre eşleştirilerek anlamlı paragraflar oluşturulacaktır.

- I. İkinci ismi "Kemal" ise kendisine matematik öğretmeni tarafından verilmiştir.  
 II. Küçük, henüz birkaç haftalık, cılız, gri tüylü bir kediyi sahiplenmek.  
 III. Asıl adı Mustafa olan Atatürk 1881 yılında Selanik'te doğmuştur.  
 IV. Sonrasında küçük bir sahil kasabasında yaşıyor olmanın verdiği keyifle attım kendimi arnavut kaldırımlı sokaklara.  
 V. Mustafa Kemal Atatürk olarak anılır olmuştur.  
 VI. Doğduğu günü hatırlamayı isteyen bir çocukçasına uzun yollara, sarı yapraklara ve engin bir geleceğe kavuşmak geldi içimden.  
 VII. Ailesinin kendisine verdiği isim Mustafa'dır.  
 VIII. Bugün yaptığım en güzel şeylerden biri de şuydu:

3 Buna göre hangi seçenekte yapılan sıralamalarla her iki metin de doğru oluşturulmuş olur?

	I. Metin	II. Metin
A)	VI - III - I - V	VIII - IV - VI - II
B)	VIII - III - IV - I	VII - VI - V - II
C)	III - VII - I - V	VIII - II - IV - VI
D)	III - VI - VII - VIII	VIII - I - V - II

4 Buna göre aşağıdakilerden hangilerinin sırasıyla bu metinlerin türleri olduğu söylenebilir?

- A) Otobiyografi–Söyleşi  
 B) **Biyografi–Günlük**  
 C) Anı–Otobiyografi  
 D) Biyografi–Anı

5 Aşağıdaki haber yazılarının hangisinde, 5N 1K kuralında yer alan olayın nerede gerçekleştiği yönünde bir bilgi verilmemiştir?

- A) Merkez üssü Elazığ'ın Sivrice ilçesi olan 6.8 büyüklüğünde bir deprem meydana geldi. 24 Ocak Cuma akşam saatlerinde meydana gelen depremde, 37'si Elazığ'da dördü Malatya'da olmak üzere en az 41 kişi hayatını kaybetti; 1607 kişi de yaralandı.
- B) **NASA, 22 Nisan Dünya Günü'nde pandemi döneminden önce yerli ve yabancı turistlerin tekne turuna çıktığı "Kadın Azmağı" ile ilgili paylaşım yaptı. NASA "Vay be. Güzelliği yaşayın!" notunu düşerek dikkatleri bu doğal güzelliğe çekti.**
- C) ABD'deki Massachusetts Teknoloji Enstitüsünde (MIT), koronavirüs pandemisinin başından bu yana uygulanan iki metre sosyal mesafe kuralına ilişkin yürütülen araştırmaya göre, kapalı alanlarda maske takılsa dahi 29 metre ile 2 metre mesafe arasında risk bakımından bir fark yok.
- D) Türkmenistan'da ülkeye özgü çoban köpeği ırkı Alabay onuruna yeni bir ulusal bayram kutlanmaya başlandı. Ayrıca Alabay köpekleri için düzenlenen bu bayramlarda, köpeklerin görünüm ve atikliklerine göre değerlendirildiği bir yarışma da yapıldı. Devlet başkanı Berdimuhammedov birincilik ödülünü, sınır birliklerinde görev yapan bir köpeğe verdi.



6



**Bu görseli en doğru yansıtan metin aşağıdakilerden hangisidir?**

- A) Gün doğar doğmaz hemen kalktım. O kadar heyecanlıydım ki sabaha kadar uyuyamadım. İşte bugün büyük gündü. Okula yazılacaktım. Bu düşüncelere dalmış otururken annem geldi yanıma. Elini omzuma koydu. Başımı okşadı.
- B) Abdi Ağa'nın köy meydanına çıkıp "Çocuğunu okula yazana hiçbir şekilde yardım edilmeyecek!" diye bağırdığı güne kadar herkes çok sevinmişti benim o köye atanmama. Oturmuş kara kara düşünürken bu durumu içeri birkaç çocuk girdi. Ürkek ürkek yanıma yaklaşip "Öğretmen Bey sen misin?" dedi.
- C) **"Fatma Kadın da almış gelmiş kızını. Olur muydu öyle şey? Kızların ne işi vardı okulda?" diye yanındakine mırıldanırken Hüseyin Amca'nın da ikinci sırada kızı Güllü'yü ve oğlu Cuma'yı okula yazmak için beklediğini fark etti Sabriye.**
- D) Yenik köylüleri sıradan bir güne uyanmıştı. Ta ki köy arabasından yabancı biri inene kadar. Yabancı, köylülerden birine yanaşip "Okul nerede?" diye sordu. Sonra da köylünün gösterdiği yöne –okula– doğru ilerledi. Herkes anladı ki bu yabancı beklenen muallimdi. Çok mutlu görünüyordu muallim ancak bu durum yalnızca köylüyü tanıyana kadar sürecekti.

- 7 İlahi bakış açısında anlatıcı; yaşanmış, yaşanan ve yaşanacak olan her şeyi bilir. Kahramanların akıllarından geçenerlere, duygu ve düşüncelerine hâkimdir. Anlatıcı; anlattığı olayların dışında durur, üçüncü tekil şahıs ağızıyla konuşur.

**Verilen bilgiye göre aşağıdakilerden hangisi ilahi bakış açısıyla yazılmıştır?**

- A) Postane Sokağı'ndaki evlerin hemen hemen tümü aynı tipte yapılmış; iki katlı, cumbalı, arkasında bahçesi olan evlerdi. Alt katlarına eskiden hayvan bağlanırken sonraları temizlenmiş, odalara bölünmüş, kiraya verilmekteydi. Bazısı da dükkân yapmıştı eski ahırları. Yan komşuları Muzaffer Bey ve Nefise Hanım'ın da bir kızları vardı Samiye'nin akranı. Bir seferinde de o kalmıştı Samiyelerde.
- B) "Buralara apartmanlar dikilecekmiş." dedi, Yaşlı İğde. Bir ürperti, köklerimden başlayarak önce gövdeme, sonra dallarımın en körpe uçlarına kadar yayılıverdi. İstemsizce titredi bütün bedenim. Çatlamış birkaç meyvem kopup yere düştü. Karınlarını doyurmakla meşgul kuşlar, kanatlanıp dere kenarındaki karaağacı sarmalayan asmaya kadar ötüşerek gittiler. Sonra kaskatı kesildim.
- C) Elinde bir poşet vardı büyükçe. Dikkatlice içine soktu elini, içinden birkaç büyük parça çıkarıp itina ile önüne yerleştirdi. Dikkat ettim, gösterge paneliydi bir tanesi. Sonra poşetin dibindeki şingirtılı cam kırıklarını da döktü önüne. Otobüs geldi gitti, ben hâlâ o kırık camlara bakıyordum.
- D) **Önce biraz kar serpiştirdi, zorlanarak açılan camlı kapıdan içeri buz gibi rüzgârla birlikte. Ardından da hâkî paltosunun yakaları arasında kaybolmuş gibi görünen genç bir adam girdi aceleyle. Acelesinin hem bir an evvel ısınmak hem de içeridekileri üşütmemek için olduğunu bir tek kendi biliyordu. Dışarıdaki soğuk inanılmazdı onun için. Bir haftadır buradaydı ama hâlâ alışamıyordu.**



1. Kendimi mükemmel kabul ettiğimden eksiklikleri hep karşı tarafta görürüm. Eksikliklerimi inkâr ederim.

**Aşağıdakilerden hangisi bu sözleri söyleyen kişinin durumu ile ilişkilendirilebilir?**

- A) **Ne zaman otobüsü kaçırırsam,  
Hep, otobüs erken hareket etmiş oldu duraktan.  
İş yerimde mesaim hep erken başladı,  
Yemeğe yetişememişsem kızmadı kimse bana.  
Çünkü yemek erken yenilmişti.**
- B) Ömrümce hep geç kaldım ben,  
Hayata geç geldim mesela.  
İnsanlar en fazla 9 ay 10 günde doğar ya,  
Ben iki gün gecikmişim
- C) Öyle bir zamanına geldim ki yaşamın  
Ölüme erken sevgiye geç  
Yine gecikmişim başımla sevgilim  
Sevgiye on kala ölüme beş
- D) Öyle geç kalmışız ki bahar çiçeğim  
Yaz ortasında açan sevda gibiyiz  
Mevsim kış olduğunda ben solacağım  
Dar zamana yenilen aşklar gibiyiz

2. Sitem; bir kimseye, yaptığı bir hareketin veya söylediği sözün üzüntü, alınganlık, kırgınlık vb. duygular uyandırdığını öfkelenmeden belirtmedir.

**Buna göre aşağıdaki şiirlerin hangisinde sitem yoktur?**

- A) Benden anlamadın şiirden anla  
Senin gülüşünle yaşadığımı  
Akşamı ettiğim senden kalanla  
Sabaha seninle başladığımı  
Benden anlamadın şiirden anla
- B) O artık benim için bir ölüdür demişsin  
Seni bunca sevene acı bir sitem mi bu  
Ayrılıklar içinde taş mı kesildi kalbin  
Hiç unutmam dediğin günleri unuttun mu
- C) **Diyelim yağmura tutuldun bir gün  
Bardaktan boşanırcasına yağıyor mübarek  
Öbür yanda güneş kendi keyfinde  
Ne de olsa yaz yağmuru**
- D) Geçti istemem gelmeni,  
Yokluğunda buldum seni;  
Bırak vehimimde gölgeni,  
Gelme, artık neye yarar?"

3. Türk milletinin toplumsal, siyasi, idari, askerî, sivil, ekonomik vb. gerçeklerinde değişiklikler yaratan çok önemli olayların yaşanması şiirde yer verilen konular arasındadır.

**Bu bilgiden hareketle aşağıdaki dizelerden hangisinin ekonomik bir gerçekliği yansıtan sanayileşmeyle ilgili olduğu söylenebilir?**

- A) **tükürüklü dilim bakır telleri yalıyor,  
damarlarımda kovalıyor oto-direzinler  
lokomotifleri!  
trrrrum,  
trrrrum,  
trak tiki tak  
makinalaşmak istiyorum!  
mutlak buna bir çare bulacağım**
- B) Benim ilk çocuğum, ilk hocam, ilk yoldaşım  
19 yaşım  
Sana anam gibi hürmet ediyorum  
edeceğim  
Senin ilk arşınladığın yoldan gidiyorum  
gideceğim  
Benim ilk çocuğum, ilk hocam, ilk yoldaşım  
19 yaşım
- C) Dört nala gelip Uzak Asya'dan  
Akdeniz'e bir kısrak başı gibi uzanan  
bu memleket, bizim.  
Bilekler kan içinde, dişler kenetli, ayaklar çıplak  
ve ipek bir halıya benzeyen toprak,  
bu cehennem, bu cennet bizim.
- D) İnsanların türküleri kendilerinden güzel.  
kendilerinden umutlu,  
kendilerinden kederli,  
daha uzun ömürlü kendilerinden.  
Sevdim, insanlardan çok türkülerini.  
İnsansız yaşayabildim  
türküsüz hiçbir zaman.



- 4 Dize sonlarında tekrar eden aynı anlamdaki kelimelere ya da aynı görevdeki eklere "redif" denir.

**Bu açıklamaya göre aşağıdaki dizelerin hangisinde redif yoktur?**

- A) Yelkenler biçilecek, yelkenler dikilecek;  
Dağlardan çektirilen, kalyonlar çekilecek;  
Kerpetenlerle surun dişleri sökülecek.  
Yürü, hâlâ ne diye oyunda oynaştasın?  
Fatih'in İstanbul'u fethettiği yaştasın!
- B) Kişi doğru yoldan eğri giderse,  
İyiliğe karşı kemlik ederse,  
Kendini beğenip benlik güderse;  
Yükü saman; suya çök etsin, dedi
- C) **mıknatıslı bir anten gibi tek tek  
gökyüzüne açılmış kirpiklerim  
dilimde yanık yıldızların tadı  
ayakta ne uyku ne durak**
- D) O gece o müthiş deniz durgundu,  
Ömründe susmayan rüzgâr yorgundu,  
En kara gönüller aya vurgundu  
Leylâ'yı içinde bulan er gibi.

- 5 İçimde gizli kalmış duyguları dışarı vurmam istiyorum ama bunu başaramıyorum. Yalnızlığım artık çok içselleşti. İçimde biriken yoğun duyguları dışarı aktarmam istiyorum ama başaramıyorum.

**Bu sözleri söyleyen kişinin duygularını, aşağıdaki dizelerden hangisi ifade edemez?**

- A) Bir yer var, biliyorum;  
Her şeyi söylemek mümkün;  
Epeyce yaklaşmışım, duyuyorum;  
Anlatamıyorum.
- B) En büyük acı anlaşılmamaktır.  
Bazen de anlatamamaktır acıyı.  
Her iki halde de acı vardır  
Yanık sinelerde
- C) **Karanlığın insanı delirten bir ihtişamı vardır**  
Yıldızlar aydınlık fikirler gibi havada salkım salkım  
Bu gece dağ başları kadar yalnızım  
Çiçekler damlıyor gecenin parmaklarından
- D) Ve ayrılığın ta içinde biriken küllüğüdür özlemin.  
Eski, hep eski anlatılamamışlıktır defterlerin.  
Kuruyan su.  
Kuruyan uykusu.  
Ve kan yine de bal rengi derbederliğin.

- 6 Öz yaşam öyküsü de denilen otobiyografi bir sanatçının ya da kişinin kendi hayatını kendisinin anlattığı yazılardır. Yaşam öyküsü de denilen biyografi ise edebiyat, sanat, siyaset, spor gibi alanlarda başarı göstermiş, topluma önderlik etmiş kişilerin yaşamının anlatıldığı metinlerdir.

**Buna göre hangi şiir biyografik veya otobiyografik bir içeriğe sahip değildir?**

- A) bindim trene uçağa otomobile  
çoğunluk binemiyor  
operaya gittim  
çoğunluk gidemiyor adını bile duymamış  
operanın  
çoğunluğun gittiği kimi yerlere de ben gitmedim  
21'den beri
- B) Haytanın biriyim ben, bunu bilsin insanlar  
ruhumun peşindedir zaptiyeler ve maliye  
kara ruhlu der bana görevini aksatmayan kim  
varsa  
laboratuvarda çalışanlara sorarsanız  
ruhum sahte
- C) Yayan dolaşırım,  
Mütenekkiren seyahat ederim.  
Oktay Rifat'la Melih Cevdet'tir  
En yakın arkadaşlarım.  
Bir de sevgilim vardır, pek muteber
- D) **Bir oda, yerde bir mum, perdeler indirilmiş;  
Yerde çıplak bir gömlek; korkusundan dirilmiş.  
Süt beyaz duvarlarda çivilerin gölgesi  
Artık ne bir çıtırtı ne de bir ayak sesi...**



7 Aramıza katılan bu yeni eşya ile yıllar öncesinde yaşadığım bir an gözümün önünde belirdi. İlk sahibim beni kız arkadaşına hediye etmek için almıştı. Kız hediyeyi büyük bir sevinçle karşıladı. İlk zamanlar bana çok iyi davranıyordu. Hep tozumu alıyor, ilgileniyor ve en önemlisi geleceğe giden vakitlerde hep sevgilisini hatırlatacağım için düzenli olarak bakımımı yaptırıyordu. Yıllar geçti ve bir gün ne olduysa kız beni duvardan inidirip yere fırlattı. Birkaç gün sonra da yoldan geçen bir eskiciye sattı. Eskicinin dükkânında kaldım, yeni sahibim gelip beni alana kadar.

**Bu metinde kendisinden söz eden varlık aşağıdaki dizelerin hangisine konu edilmiştir?**

- A) Gün bitti, elindeki güller de soldu  
anımsanacak neler kaldı bu günden  
paylaşılmış olan nelerdi sınırsız  
belki bir türkü söyleriz geceye karşı  
saçlarını tarazlayan bir şafak olur.
- B) **Bir gün giderlerse kalırsın yalnız**  
**Eski odalarda gece**  
**Pilin de bitince**  
**Ne bir adım geçmişe**  
**Ne bir adım geleceğe**  
**Kalırsın öylece**
- C) Orda da geçiyor günler...  
Duyar gibiyim, orda da,  
– Her an ömrüm tükenirken –  
Orda belki bir adada  
Geçiyor özlenen günler.  
Geliyor ta uzaklardan,  
O benim olan diyardan  
Kulağıma kadar sesler,  
Ve içimden diyorum ben,  
Geçiyor ruha denk günler,
- D) Geçsin günler, haftalar,  
Aylar, mevsimler, yıllar...  
Zaman sanki bir rüzgâr  
Ve bir su gibi aksın...  
Sen gözlerimde bir renk  
Kulaklarımda bir ses  
Ve içimde bir nefes  
Olarak kalacaksın...

8 Âşık Veysel, 79 yıllık hayat serüveninde sesine, sözüne, sazına yansıtmıştır yaşamını. Onun sözünde yaşam vardır. Nefes vardır. Gün; onun şiirlerinde, bestelerinde konu olup dökülür. “Bilge”dir Âşık Veysel. Ona göre insanın yetişmesi kendini yetiştirmesi bir borçtur insana. “İnsan”dır Âşık Veysel. İnsan kalabilmenin, iyiliğin aynasıdır. “Vefa”dır Âşık Veysel. Ülkesi için yapılanları unutmaz. Vefalı olan Âşık Veysel, dostları tarafından da hatırlanmak istemektedir.

**Yukarıdaki metinde altı çizili ifadeyi en iyi yansıtan şiir aşağıdakilerden hangisidir?**

- A) Fabrikalar icat etti  
Atalığın ispat etti  
Varlığın Türk’e terk etti  
Döndü çark devran ağladı
- B) Aldanma cahilin kuru lafına  
Kültürsüz insanın külü yalandır.  
Hükmetse dünyanın her tarafına  
Arzusu hedefi yolu yalandır.
- C) **Ben giderim adım kalır**  
**Dostlar beni hatırlasın**  
**Düğün olur bayram gelir**  
**Dostlar beni hatırlasın.**
- D) İtimat edersen benim sözüme  
Gel birlik kavline girelim kardaş  
Birlik çok tatlıdır, benzer üzüme  
İçip şerbetini duralım kardaş.

9 Her şiir, olduğu dönemden izler taşır. Şair; yaşadığı dönemin sosyal ve siyasal olaylarını, kültürünü, sanat zevkini doğrudan veya dolaylı olarak şiire yansıtır.

**Bu bilgiden hareketle aşağıdaki dizelerden hangisinin tarihi bir gerçekliği yansıttığı söylenebilir?**

- A) **Yaşamaz ölümü göze almayan**  
**Zafer, göz yummadan koşana gider.**  
**Bayrağına kanının alı çalmayan,**  
**Gözyaşı boşana boşana gider!**
- B) Çaycı, getir, ilâç kokulu çaydan!  
Dakika düşelim, senelik paydan!  
Zindanda dakika farksızdır aydan.  
Karıştır çayını zaman erisin.
- C) Denizde bir bulutun öldürdüğü  
Japon balıkçısı genç bir adamdı.  
Dostlarından dinledim bu türküyü  
Pasifik’te sapsarı bir akşamdı.
- D) Ulur Ay’a karşı kirli çakallar,  
Ürkek ürkek bakar tavşanlar dağa.  
Monna Rosa bugün bende bir hâl var.  
Yağmur iri iri düşer toprağa,



10

## LİSAN

Güzel dil Türkçe bize,  
Başka dil gece bize.  
İstanbul konuşması  
En sâf, en ince bize.

Lisanda sayılır öz  
Herkesin bildiği söz;  
Manası anlaşılın  
Lügate atmadan göz.



Yeni sözler gerekse,  
Bunda da uy herkese,  
Halkın söz yaratmada  
Yollarını benimse.

Ziya GÖKALP

**Bu şiirin yazılma amacı aşağıdakilerin hangisinde doğru verilmiştir?**

- A) Herkes tarafından anlaşılın bir Türkçe ile eserlerimizi kaleme alırken ahengi sağlamak amacıyla sözlüğü başucumuzdan ayırmamalıyız.
- B) Dilde söz, İstanbul Türkçesi çerçevesinde yepyeni bir sözlük meydana getirmektir.
- C) Sözlükler, halkın konuştuğu dil dışına çıkmamalı ki amacına ulaşabilsin.
- D) **Eser kaleme alırken de konuşurken de konuşma dilimizin temeli olan İstanbul Türkçesi dışına çıkmamalı ve yeni sözcük gereksiniminde de yine halk diline başvurmalıyız.**

- 11** Şiirlerinde günlük yaşamdan sunduğu kesitleri sade ve rahat bir üslupla anlatan Yavuz Bülent Bakiler, benzetmelere de sıkça yer verir. Bu özelliklerin bulunduğu şiirlerden biri şudur: "....."

**Bu metinde boş bırakılan yere anlam akışına göre aşağıdakilerden hangisi getirilmelidir?**

- A) Bir dağ başı yalnızlığı yaşıyorum yeniden,  
Dağbaşı yalnızlığı ölümden beter.  
Hiç kimse aramasa sormasa beni  
Sen gelsen yeter
- B) Akşamlardan, gecelerden senden ışıdım  
Şiirlerim rüzgârdır uzak dağlardan esen  
Durgun sular gibi azalacağım  
Bir gün, birdenbire çıkıp gelmesen
- C) **Bir Peygamber sofrasıydı soframız  
Biraz tandır ekmeği, biraz çökelik...  
Yoksulluğunla da bağlandım kaldım sana  
Mecnunlar gibi üstelik**
- D) Ben Altay dağlarından koparak geldim  
Yüreğimde Türkistan'dan binbir nakış var  
Çok şükür aslım da neslim de belli  
Türküm müslümanım o dağlar kadar





12



Aşağıdaki dizeler konuları bakımından bu görsellerle eşleştirildiğinde hangisi dışta kalır?

- A) Bursa'da eski bir cami avlusu,  
Küçük şadırvanda şakırdayan su;  
Orhan zamanından kalma bir duvar...  
Onunla bir yaşta ihtiyar çıkar
- B) Sen bizim dağları bilmezsin gülüm  
Hele boz dumanlar çekilsin de gör  
Her haftası bayram, her günü düğün  
Hele yaylalara çıkılsın da gör
- C) Dışarıda yağmur yağadursun  
Ve içerdeyse bütün eşyan  
İnsan senin gibi İstanbul'a  
Pencerelerden bakadursun
- D) Bir elim seni çiçek pencerele  
Bir elim seni silecek  
Kalbim. Ezber kuşağı, günde bir kere  
Senin için yeni baştan can kesilecek

- 13 Ceylan, Semra, Nur ve Nesrin isimli kişiler "ayrılık, vatan sevgisi, memleket özlemi ve sitem ana duygularının ele alındığı birer dördlük yazacaktır.

Buna göre bu kişilerden hangisi belirtilen ana duygularından birine örnek bir dördlük yazamamıştır?

- A) Ceylan  
Sıladan geliyorsunuz  
Ne var ne yok bizim oralarda  
Çiçek açmış mı erikler  
İpek perdeli pencerenin altında
- B) Semra  
Karac'oğlan gene çoştı bulandı  
İnip aşkın deryasına dolandı  
Güzel gitti diye pınar ağladı  
Acı yüreğim yandı pınara
- C) Nur  
Gözümde bir damla su deniz olup taşıyor  
Çöllerde kalmış gibi yanıyor, yanıyorum  
Bütün gemicilerin ruhu bende yaşıyor  
Başımda gökleri bir deniz sanıyorum
- D) Nesrin  
Güzel yurdum, dağlarını  
Uzaktan göresim gelir  
Keskin esen yellerine  
Kendimi veresim gelir.



1 Aşağıda büyük harflerin kullanıldığı yerlerle ilgili bazı kurallar verilmiştir:

Kişi adlarından önce ve sonra gelen unvanlar, saygı sözleri, rütbe adları ve lakaplar büyük harfle başlar.

**UYARI:** Akrabalık bildiren kelimeler küçük harfle başlar.

Din ve mitoloji ile ilgili özel adlar büyük harfle başlar.

**UYARI:** "Tanrı, Allah, İlah" sözleri özel ad olarak kullanılmadıklarında küçük harfle başlar.

Yer adlarında ilk isimden sonra gelen ve deniz, nehir, göl, dağ, boğaz vb. tür bildiren ikinci isimler büyük harfle başlar.

**UYARI:** Özel ada dâhil olmayıp tamlama kuran şehir, il, ilçe, belde, köy vb. sözler küçük harfle başlar.

**Bu kurallara göre;**

- I. Yunus Emre "azrail ala canını" derken imada mı bulunmuştu?
- II. Bu savaşın başkahramanı Nene Hatun'dur, bunu sakın unutma!
- III. Trabzon ilinin Uzungöl Beldesi, turistik bir yerleşkedir.
- IV. Çanakkale Boğazı'ndan geçen gemiler, rotalarını İstanbul Boğazı'na çevirirler.

cümlelerinden hangilerinde yazım yanlışı yapılmıştır?

- A) I ve II                      B) I ve III                      C) II ve IV                      D) III ve IV

2 Aşağıdaki görsellerin hangisinde yazım yanlışı yoktur?

A)



B)



C)



D)





- 3 Damla ile Alper, düğünleri için davetiye siparişi vermişlerdir ancak davetiyeci yazım kurallarına dikkat etmeden davetiyeyi basmıştır. Davetiyesinde yazım yanlışı olmasını istemeyen Damla, her seferinde davetiyeleri yeniden bastırmıştır. Damla, dördüncü kez davetiyeyi basacak olan davetiyeciye aşağıdaki notu göndermiştir.

- ◆ Kişi adlarıyla soyadları büyük harfle başlar.
- ◆ Bağlaç olan da/de ayrı yazılır ve kendisinden önceki kelimenin son ünlüsüne bağlı olarak büyük ünlü uyumuna uyar.
- ◆ Belirli bir tarih bildiren ay ve gün adları büyük harfle başlar.
- ◆ Özel ada dâhil olmayıp tamlama kuran şehir, il, ilçe, belde, köy vb. sözler küçük harfle başlar.
- ◆ Özel adlarda yer alan kelimelerin ilk harfleri büyük yazıldığında “ve, ile, ya, veya, yahut, ki, da” sözleriyle soru eki küçük harfle yazılır.

**Bu kurallara göre Damla aşağıda verilen davetiyelerden hangisini kabul etmiştir?**

A) *Damla ile Alper*  
 Bir ömrü paylaşmaya söz veriyoruz. Sizlerin de bu anlamlı gün de yanımızda olmanızı istiyoruz.  
 Şerife-Kadir Karaca Fatma-Ünal Gök  
 Kına: 13 Temmuz pazartesi 2022  
 Yer: Şehsuvar köyü  
 Saat: 20.00  
 Düğün: 14 Temmuz Salı 2022  
 Yer: Taj Mahal Düğün Salonu  
 Saat: 19.00

B) *Damla ile Alper*  
 Bir ömrü paylaşmaya söz veriyoruz. Sizlerinde bu anlamlı günde yanımızda olmanızı istiyoruz.  
 Şerife-Kadir Karaca Fatma-Ünal Gök  
 Kına: 13 Temmuz Pazartesi 2022  
 Yer: Şehsuvar Köyü  
 Saat: 20.00  
 Düğün: 14 Temmuz Salı 2022  
 Yer: Taj Mahal düğün salonu  
 Saat: 19.00

C) *Damla ile Alper*  
 Bir ömrü paylaşmaya söz veriyoruz. Sizlerin de bu anlamlı günde yanımızda olmanızı istiyoruz.  
 Şerife-Kadir Karaca Fatma-Ünal Gök  
 Kına: 13 Temmuz Pazartesi 2022  
 Yer: Şehsuvar köyü  
 Saat: 20.00  
 Düğün: 14 Temmuz Salı 2022  
 Yer: Taj Mahal Düğün Salonu  
 Saat: 19.00

D) *Damla ile Alper*  
 Bir ömrü paylaşmaya söz veriyoruz. Sizlerin de bu anlamlı gün de yanımızda olmanızı istiyoruz.  
 Şerife-Kadir Karaca Fatma-Ünal Gök  
 Kına: 13 Temmuz pazartesi 2022  
 Yer: Şehsuvar köyü  
 Saat: 20.00  
 Düğün: 14 Temmuz Salı 2022  
 Yer: Taj Mahal Düğün Salonu  
 Saat: 19.00

- 4 Aşağıdaki parçalarda yazım yanlışı yapılan cümleleri bulup işaretleyiniz.

(I) Bir akşam Semih'in çalıştığı yerden gelirken yolda bir köpek yavrusu buldum. (II) Tranvaydan inmiştim, eve doğru yürüyordum. (III) İnsanın iliklerini titreten rüzgârlı bir hava ve yağmur vardı. (IV) Yolun kenarındaki çalılıkların arasından bir ses duydum. (V) İlk önce anlayamadım ne olduğunu.

I

II

III

IV

V

(a) Çek Cumhuriyeti, tarih sahnesine 9. Yüzyıl'da Bohemia Dükaliği olarak girdi. (b) 1212 yılında Bohemia Krallığı unvanını aldı. (c) 1526 yılında Avusturya İmparatorluğu altında ciddi bir Almanlaşma gözlemlendi. (d) 1918 yılında Avusturya-Macaristan İmparatorluğu'nun çökmesi sonucu Çekoslovakya olarak tarihteki yerini aldı. (e) 1 Ocak 1993'e gelindiğinde Çek Cumhuriyeti ve Slovakya olarak iki ayrı ülke doğmuştu.

a

b

c

d

e

**Buna göre yazım yanlışı bulunan cümleler aşağıdakilerin hangisinde doğru olarak verilmiştir?**

A) I – c

B) II – a

C) III – e

D) IV – d



5 Aşağıdaki kitap adlarının hangisinde yazım yanlışı vardır?

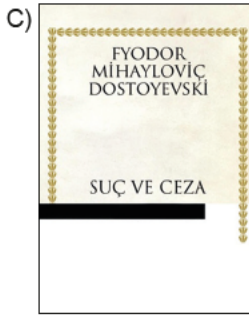

7 Türkçe Öğretmeni Tuna Hanım öğrencilerinden Abdülhak Şinasi Hisar ile ilgili bir yazı yazmalarını istemiştir. Mine, Tuna Öğretmen'in verdiği bir ödev için aşağıdaki metni yazmıştır.

Abdülhak Şinasi Hisar, hatıralarıyla boğaziçini bir mit hâline dönüştürmüştür ancak kitabında anlattığı boğaza mahsus bu durumları ilk gençlik yıllarında idrak edememiştir. Ona "çok şarklı ve Asyalı" gelir bu yaşanmışlıklar. Bu durumlardan pek zevk alamadığını, âlemlerede zorla katıldığını belirtir, taki bir gün yalılarının yanarak küllerinin boğaza karıştığı zamana kadar. Boğaziçi'ne veda ettikten sonra, oradaki yaşamını bir rüya olarak görür.

Tuna Öğretmen, metni okuduktan sonra Mine'ye şu önerilerde bulunmuştur:

- I. Yazılışları bir, anlamları ve söylenişleri ayrı olan kelimeleri ayırt etmek için okunuşları uzun olan ünlülerin üzerine düzeltme işareti konulduğundan sen de düzeltme işareti getirilmesi gereken kelimelere düzeltme işareti getir.
- II. Yer bildiren özel isimlerde kısaltmalı söyleyiş söz konusu olduğunda, yer adının ilk harfini büyük yaz.
- III. Bağlaç olan "ki" ayrı yazılır, buna dikkat et!
- IV. Yer bildiren özel isimlerde kısaltmalı söyleyiş söz konusu olduğu zaman ekten önce kesme işareti kullan.
- V. Bağlaç olan da/de ayrı yazılır, buna da dikkat et.

Mine, yazdığı metni bu öneriler doğrultusunda değiştirerek aşağıdaki metni oluşturmuştur.

Abdülhak Şinasi Hisar, hatıralarıyla Boğaziçi'ni bir mit hâline dönüştürmüştür ancak kitabında anlattığı Boğaz'a mahsus bu durumları ilk gençlik yıllarında idrak edememiştir. Ona "çok şarklı ve Asyalı" gelir bu yaşanmışlıklar. Bu durumlardan pek zevk alamadığını, âlemlerede zorla katıldığını belirtir, taki bir gün yalılarının yanarak küllerinin Boğaz'a karıştığı zamana kadar. Boğaziçi'ne veda ettikten sonra, oradaki yaşamını bir rüya olarak görür.

Bu bilgilere göre Mine, değiştirdiği metinde öğretmenin önerilerinden hangilerini uygulamamıştır?

- A) I ve II                      B) III ve IV                      C) III ve V                      D) IV ve V

6

Ödeme Günü	Türk Lirası
01.02.2015	#25.000#

İş bu emre Muharrer senedim.in Mukabilinde... 01.02.2015  
Sayın... www.kredimotu.co... bilişim hizmetleri  
Yukarıda yazılı yalnız... yirmibeşbin...  
Kuruş ödeyeceği m. Bedeli... şahsına... Ahzoluşturmuştur. İş Bu bono  
Vadesinde ödenmediği takdirde müteakip bonolarında muaccliyet kesbedeceğini, İtilaf  
Vukuunda... aydın... Mahkemelerinin selahiyetini şimdiden kabul eylemiştir.

İsim / Ünvan : buraya borçlu adı yazılır                      Düzenlenme Tar. : 01.01/20...15  
Adres : buraya yine borçlu adresi yazılır  
V.D; No su / T.C.Kimlik No : buraya borçlunun t'csi                      İmza                      İmza  
Kefil : kefil yarsa burası aynı şekilde doldurulur                      buraya borçlu imza atar

Yukarıdaki senette yuvarlak içine alınan sayının bitişik yazılma sebebi aşağıdakilerden hangisinde doğru verilmiştir?

- A) Oyun ismi olan sayılar bitişik yazılır.  
B) Para ile ilgili işlemlerde ticari belgelerde geçen sayılar bitişik yazılır.  
C) Sayısal veri bildiren sayılar bitişik yazılır.  
D) Terim anlama gelen sayılar bitişik yazılır.



1

A

Aşağıdaki cümlelerin hangisinde bir anlatım bozukluğu vardır?

- △ Kendilerini kovalayanlardan kurtulmalarına rağmen tehlike henüz geçmiş değildi.
- Polis, kadının çantasını alan çocuğu arkasından bir süre kovaladı.
- ☆ O kaçmalar, kovalamalar, kışkırtıcı hareketlerin hepsi onda da vardı.
- ◆ Sen kim oluyorsun da beni kendi yerimden kovuyorsun?

B

Aşağıdaki cümlelerin hangisinde bir anlatım bozukluğu vardır?

- △ Koltuğuna oturdu, Haliç'in bulanık sularına daldı.
- Tiyatroda sorunlar su yüzüne çıkmış, bunların neler olduğu anlaşılmıştır.
- ☆ Böyle su götürmez konular her zaman tartışmaya açıktır.
- ◆ Şoförken artırdığım parayla burayı almıştım çünkü o vakit su gibi para akıyordu.

Yukarıdaki soruların cevapları hangi seçenekte doğru verilmiştir?

	A Sorusu	B Sorusu
A)	●	☆
B)	☆	●
C)	◆	☆
D)	△	◆

- 2 Parçaların hangi cümlelerinde anlatım bozukluğu olduğunu bulunuz. Anlatım bozukluğu olan cümlelerin numaralarını kullanarak şifreyi çözünüz.

**I. Parça:** (1) Her yeni başlayana yöneltilen tebessümle süslenmiş selamlara aynı içtenlikle ve samimiyetle karşılık veriyorum. (2) Bu ilk günde verilen dosyalara göz gezdirirken bakışlarım arada bir, yanı başımdaki pencereden dışarı kayıyor. (3) Rümeyza Hanım, yanıma yaklaşıp pencereden bakınca ne görüyorsun diye soruyor.

**II. Parça:** (1) Arkadaşımdan biri, Gazi Çavuş'a şeytanın yiyip içtiği şeyleri sorunca "Gübre yer, pis yerlerde yaşar." demişti. (2) Yemeğe başlamadan önce mutlaka ve kesinlikle besmele çekmemizi isterdi. (3) Yemeğe besmeleyle başlamazsak doymazdık çünkü "Yiyeceklerimizin çoğunu şeytan yemiştir." diye anlatırdı Gazi Çavuş.

Şifre: ○○

Cümlelerin numaraları "ŞİFRE" bölümüne yerleştirildiğinde aşağıdakilerden hangisi oluşur?

- A) (1) (2)      B) (1) (3)      C) (2) (3)      D) (3) (1)



3 Aşağıda Elâzığ Bilim Merkezinde yer alan bazı sergiler tanıtılmıştır:

- I. **Bilim Sergisi:** Matematikten fiziğe, biyolojiden kimyaya tüm temel bilimlerin keşfedilebileceği muhteşem sergi sizleri bekliyor.
- II. **Karikatür Sergisi:** Tam üç yıla yakın bir zamandır beklenen çarpıcı karikatür sergisi yarın açılıyor.
- III. **Çocuk Sergisi:** Karşılıklı mektuplaşmaların yer aldığı çocukları oldukları gibi gösteren bambaşka bir sergi.
- IV. **Kültür ve Sanat Sergisi:** Kültür ve sanat konusunda gençleri azımsamak doğru değil çünkü bu sergiyle onları azımsamamız gerektiğini anlayacaksınız.

Bu sergilere giden bir öğrenci grubu; sergi alanının dışındaki duvarlara asılı, sergileri tanıtmak amacıyla asılmış, afişler üzerinde bulunan cümleler ile ilgili yorumlar yapmıştır. Bu yorumlar şunlardır:

**Canan:** Bu cümlede herhangi bir anlatım bozukluğu bulunmamaktadır.

**Gözde:** Bu cümlede anlamca çelişen sözcükler bir arada kullanıldığından anlatım bozukluğu vardır.

**Caner:** Bu cümlede sözcüğün yanlış anlamda kullanılmasından kaynaklı olarak anlatım bozukluğu olduğu söylenebilir.

**Murat:** Bu cümlede gereksiz sözcük kullanımından kaynaklı anlatım bozukluğu vardır.

Buna göre öğrencilerin yorum yaptığı sergilerle ilgili aşağıdaki eşleştirmelerden hangisi doğrudur?

	Canan	Gözde	Caner	Murat
A)	II	IV	III	I
B)	IV	II	III	I
C)	I	II	IV	III
D)	III	II	I	IV

4 Polybius şifreleme yöntemine göre alfabedeki harfler yatay ve dikey rakamların kesişimiyle gösterilir. Bu harfleri gösteren rakamların önce yatay sonra dikey alanı okunur. Bu şifreleme yöntemine göre Türk alfabesinin gösterildiği tablo şu şekildedir:

	1	2	3	4	5	6
1	A	B	C	Ç	D	E
2	F	G	Ğ	H	I	İ
3	J	K	L	M	N	O
4	Ö	P	R	S	Ş	T
5	U	Ü	V	Y	Z	

Bu şifreleme yöntemine göre aşağıdaki kutuda bir ifade gizlenmiştir.

54 - 11 - 35 - 33 - 25 - 45  
44 - 41 - 55 - 13 - 52 - 32  
32 - 51 - 33 - 33 - 11 - 35 - 25 - 34 - 25

Polybius şifreleme yöntemine göre yukarıdaki kutuda gizlenmiş anlatım bozukluğu türünün örneği aşağıdakilerden hangisidir?

- A) Dün gördüğüm Esra'nın çantası kaybolmuş.
- B) **Kurulan dizi setinde 80'lerin yaşamı hissediliyor.**
- C) Soruların hepsini kesinlikle doğru işaretlediğimi sanıyorum.
- D) Bundan sonraki hayatını nasıl devam ettireceğini bilmiyorum.



1



Soru eki veya sözü içeren cümle ve sözlerin sonuna konur.



Başka bir kimseden veya yazıdan olduğu gibi aktarılan sözler aktarılırken kullanılır.



Birbiri ardınca sıralanan eş görevli kelime ve kelime gruplarının arasına konur.

Aşağıdaki metinlerin hangisinde yukarıda kullanım alanları verilen noktalama işaretlerinin hepsinin örneği vardır?

- A) Nasrettin Hoca “Doksan dokuzu veren Allah, biri de verir.” demişti. Biz “Biri veren dostlar, doksan dokuzu da verir.” der; her şeyi ellerden bekleriz. Dostlukları ve ittifakları para için kurarız. Ne gelirse Allah’tan gelir, unuturuz; vesile olanı asıl saymak gibi bir hataya düşeriz. Bilmeyiz ki Allah, rıziksız kul yaratmaz.
- B) Talebe, hocasına “Siz hiç öğrenci olmadınız mı?” diye sorarken, gençler ebeveynlerine “Siz de bir zamanlar gençtiniz!” derken bu unutkanlığımızı, anlayışsızlığımızı yüzümüze vurur. Hakikaten geçmişini unutmuş gibidir büyükler. Arkadan geleni anlamazlar. Geçtikleri yoldan habersizdirler adeta.
- C) Hamsi, hayvanlar sınıflandırmasında sarkık yüzgeçliler fırkasının, karınlılar kısmının, renkliler türüne üyedir. Kırım kıyılarında mevcuttur. En çok da Azak Denizi’nde bulunur. Bu deniz sığ ve nispeten soğuk olduğu için hamsi yemlenmek için Karadeniz’e açılır. Bir müddet sonra yorulur ve dalgalara karşı koyamayıp kendini bırakır.
- D) Her toplumun, her insanın kitabı tanımlama ve kitaba yönelme usulü farklıdır. Toplumların ve kişilerin kitapla kurduğu bağ, onların kitap meraklısı ya da kitaptan bihaber kalmasına sebep olur. Bu tamamen kişinin kitapları zihninde konumlandırmasıyla alakalıdır. Sizce de öyle değil mi?

2

1

Hemen bir şeker alıp ağzına atan Elif, cevap verdi( )

— Hoş bulduk Amca, benim adım Elif.

2

Şöyle bir sorun ortaya çıkmaktadır( ) Noktalama işareti kullanılmamış Arap harfli metinlere noktalama işareti koymak, esere müdahale etmektir.

3

Son iki ay içinde okuduğum romanlar şunlardır( ) Jerminal, Başka Olur Ağaların Düğünü, Anadolu Garajı, Mutluluk.

4

Şu Halkalı Baytar Mektebindeki kimse-siz çocuğun( ) anasız, babasız, sahipsiz olduğu için soyulmadan muayene edilen çocuğun- hikâyesini herkes bilir.

**İKİ NOKTA**

5

Ali( ) babasından ayrılırken ağladı mı, yoksa babam kızar diye gözyaşlarını sakladı mı, hiçbirini tanımadığı bu çocuklar ile bir arada yatarken düşündükleri bilinmez.

Görselde verilen kaç numaralı cümlelerde boş bırakılan yerlere iki nokta getirilemez?

A) 1 ve 3

B) 2 ve 4

C) 2 ve 3

D) 4 ve 5



3 “Noktalama ile Oyun” adlı bir yazı yazma yarışması düzenlenecektir. Bu yarışmaya katılmak için bazı şartlar bulunmaktadır. Bu şartlar şunlardır:

- ◆ Yarışmaya katılanlar yazılarında sözün bir yerde kesilerek geri kalan bölümün okuyucunun hayal dünyasına bırakıldığında konulan noktalama işaretini yalnızca bu görevinde kullanacaktır.
- ◆ Yazıda bilinmeyen, veya şüpheyle karşılanan yer, tarih vb. durumlar için kullanılan noktalama işareti hiçbir görevinde kullanılmayacaktır.
- ◆ Birbiri ardınca sıralanan eş görevli kelime ve kelime gruplarının arasına konulan noktalama işareti hiçbir görevinde kullanılmayacaktır.
- ◆ Yazıda ara söze veya ara cümleye yer verilince kullanılan noktalama işareti bu görevinde kullanılacaktır.

**Dört farklı kişiye ait aşağıdaki ifadelerden hangisi yarışma şartlarının tümüne uymaktadır?**

- A) Canından çok sevdiğini, annesini, 1986 (?) yılında kaybetti.
- B) **Ne çare ki özlemini çektiği yere –köyüne– gidecekti ama...**
- C) La Fontaine –fablların unutulmaz yaratıcısı– yaşamını etkileyen güçlükleri yapıtlarına yansıtmıştır.
- D) Ankara’daki evlerini, özlemini çektiği yeri; özlüyor, istiyor, düşünüyor...

5 Aşağıda verilen soruların cevaplarını işaretleyiniz.

( ■ ) “Nasıl yaptıklarını açıklamamaları sana da garip gelmiyor mu!”, dedi yanındaki koltukta oturan yaşlı adam.  
 ( ♥ ) Alkışlar azalmıştı ve müzikse gereksiz yere yükselmişti... ( \* ) Başını çevirip baktı; eski moda ama temiz giyimli, tıraşlı, altmış yaşlarında gösteren biriydi. ( ♠ ) Boynunda basın kartı yoktu?

**Bu parçada sembollerle belirtilen cümlelerin hangisinde bir noktalama yanlışlığı yoktur?**



( \* ) Eğildi ve öptü çocuğun ıslanmış yanaklarından. ( ♣ ) Gözyaşlarını sildi, saçlarını düzeltti. ( ♠ ) “Akşama dönerim, korkma!” dedi ve bindi arkadaşlarıyla otomobile. ( ■ ) Otomobil, çıkardığı kapkara egzoz dumanına yerden kaldırdığı tozları da karıştırarak kapkara asfaltla kaplanmış ana yola doğru kayboldu: gitti.

**Bu parçada sembollerle belirtilen cümlelerin hangisinde bir noktalama yanlışlığı vardır?**



**Doğru işaretlemeyi yapan bir kişi, sırasıyla hangi sembolleri işaretlemiştir?**

A) ♥ ■

B) \* ■

C) \* ♠

D) ■ ♣

4

1. Cümle içinde virgüllerle ayrılmış tür veya takımları birbirinden ayırmak için konur.

2. Ögeleri arasında virgül bulunan sıralı cümleleri birbirinden ayırmak için konur.

3. İki den fazla eşdeğer ögeler arasında virgül bulunan cümlelerde öznenin sonra konur.



**Aşağıda verilen cümlelerin hangisinde noktalı virgül, yukarıda verilen görevlerinden birine aykırı şekilde kullanılmıştır?**

- A) Erkek çocuklara Serhat, Mert; kız çocuklarına ise Gurbet, Özlem adları verilir.
- B) Sevinçten, heyecandan içim içime sığmıyor; bağır-mak, kahkahalar atmak, ağlamak istiyorum.
- C) At ölür, meydan kalır; yiğit ölür, şan kalır.
- D) **Çok söyleme; arsız edersin, aç bırakma; hırsız edersin.**





1



Görselde aşağıda verilen kuralların hangisine uyulmamasından kaynaklanan bir yanlışlık vardır?

- A) Soru bildiren ancak soru eki veya sözü içermeyen cümlelerin sonuna soru işareti konur.
- B) Özel adlara getirilen iyelik, durum ve bildirme ekleri kesme işaretiyle ayrılır.
- C) Cümlede pekiştirme ve bağlama görevinde kullanılan "da, de" bağlacından sonra virgül konmaz.
- D) Sevinç, korku, şaşma gibi duyguları anlatan cümle veya ibarelerin sonuna ünlem işareti konur.

2 – Zaten bu hırsızın bir şey yapmayacağından ve yine bize yük olacağından hiç kuşku duymamıştım! Sanki, bir Davranç-he'tan başka ne beklenebilirdi?

Babam karısının azarları karşısında hep yaptığı gibi elini alından geçirdi. Annem:

– Şimdi Joseph'e para ver de gitsin o istirdyelerin hesabını görsün, diye ekledi; bir de bu dilenci kendisini tanırса tamam olur. İş gemide ne güzel etki bırakır! Hadi kalkın öbür uca gidelim! Sen öyle davran ki adam bize yaklaşmasın!

Kendisi hemen kalktı. Elime beş frank sıkıştırdıktan sonra uzaklaştılar.

Bu parçada kullanılan noktalama işaretleri ile ilgili;

- I. Özel adlara getirilen çekim eklerini ayırmak için kesme işareti kullanılmıştır.
- II. Karşılıklı konuşmalarda konuşan kişiyi belirtmek için iki nokta kullanılmıştır.
- III. İkidenden fazla eş değer öğeler arasında virgül bulunan cümlelerde öznenin sonra noktalı virgül kullanılmıştır.
- IV. Yargı tamamlandığı için cümlenin sonunda nokta kullanılmıştır.
- V. Cümleye alay veya kinaye anlamı kazandırmak için ünlem işareti kullanılmıştır.

yargılarından hangileri söylenebilir?

- A) I, II ve III
- B) I, II ve IV
- C) III, IV ve V
- D) II, IV ve V



- 3 Aşağıda bir deneme sınavına giren bazı öğrencilerin WhatsApp grubundaki yazışmaları verilmiştir. Gruptaki yazışmayı başlatan öğrenci, girdiği sınavda 18. soruyu yapamadığını dile getirmiş ve arkadaşlarına sınavdaki cümleyi göndererek onlardan noktalı virgölün cümledeki işlevini öğrenmek istemiştir.

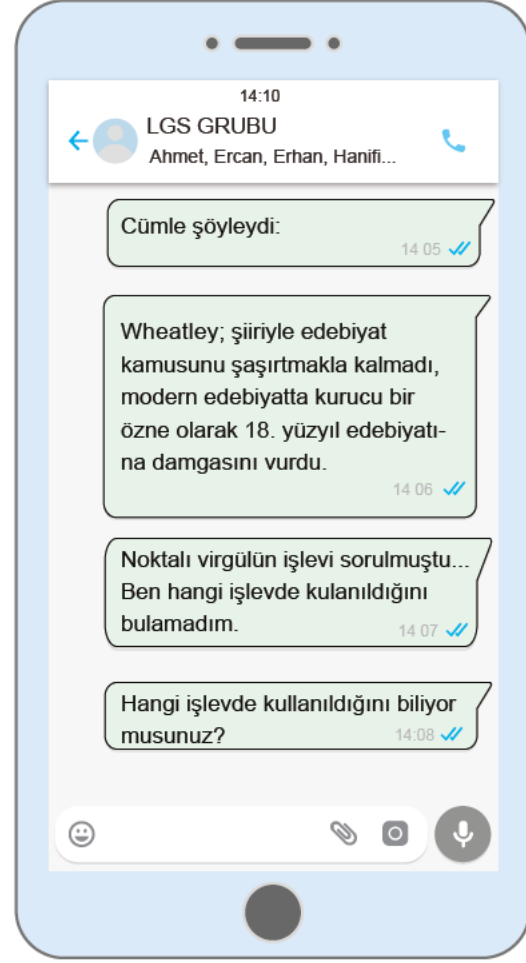
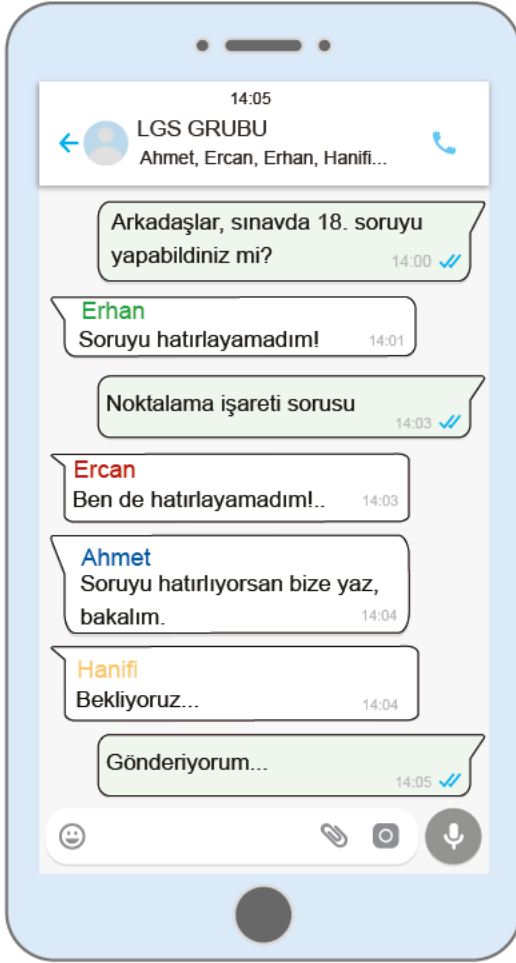

Kişiler	Gruptaki Kişilerin Cevapları
Ercan	Ögeleri arasında virgül bulunan sıralı cümleleri birbirinden ayırmak için kullanılmıştır.
Hanifi	Cümle içinde virgüllerle ayrılmış tür veya takımları ve örnekleri birbirinden ayırmak için kullanılmıştır.
Ahmet	Sıralı cümleleri vurgulamak için kullanılmıştır.
Erhan	İkiden fazla eş değer ögeleri arasında virgül bulunan cümlede öznenen sonra verilerek özneyi vurgulamak için kullanılmıştır.

Buna göre gruptaki kişilerden hangisi doğru cevabı vermiştir?

A) Ercan

B) Hanifi

C) Ahmet

D) Erhan



- 4 Tanılayıcı dallanmış ağaçtaki bilgilerin, verilen dizelere göre doğru mu yoksa yanlış mı olduklarını belirleyiniz. Bilgilerin doğru ya da yanlış olma durumlarına göre “D” ve “Y” yollarında ilerleyerek sembollerle belirtilen çıkışlara ulaşmaya çalışınız.

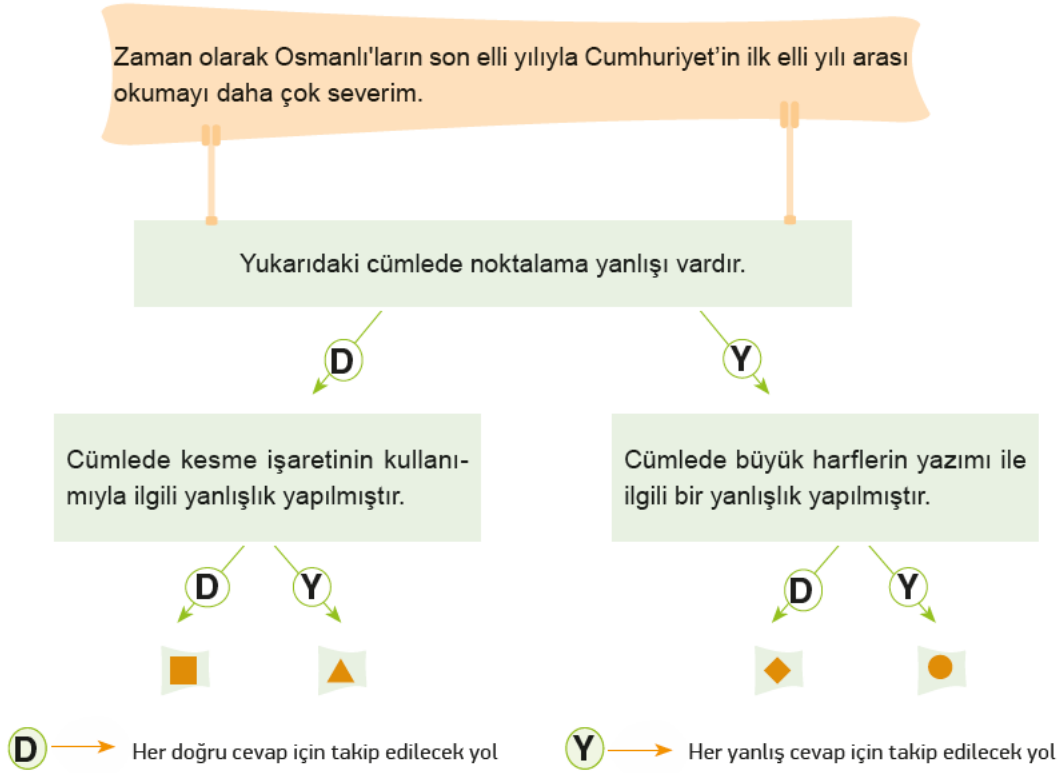

Buna göre ulaşılan sembol aşağıdakilerden hangisidir?

A) ■

B) ▲

C) ◆

D) ●

- 5 İsmail Öğretmen, tahtaya bazı örnekler yazmıştır. Öğrencilerinden, bu örnekleri noktalama işaretleri açısından yorumlamalarını istemiştir.

- ◆ Onun için Batı'da bunlara çok önem veriyorlar.
- ◆ 01/01/2009 tarihinde doğdum.
- ◆ İmek fiilinin [ek fiil] geniş zamanı şahıs ekleriyle çekilir.
- ◆ Halikarnas Balıkcısı (Cevat Şakir Kabaağaçlı [1886–1973]) önemli sanatçımızdandır.

Sınıfta 30 öğrenci vardır.

- I. 10 öğrenci “Kesme işaretinin kullanımı doğrudur.” demiştir.
- II. 8 öğrenci “Eğik çizgi işaretinin kullanımı doğrudur.” demiştir.
- III. 7 öğrenci “Köşeli ayraçın tüm kullanımları yanlıştır.” demiştir.
- IV. 5 öğrenci “Yay ayraçın kullanımı doğrudur.” demiştir.

Verilen cevaplarla ilgili aşağıdaki yorumlardan hangisi doğrudur?

A) Sınıfın yarısı yanlış cevap vermiştir.

B) Sınıfın yarısından fazlası yanlış cevap vermiştir.

C) Sınıfın tamamı yanlış cevap vermiştir.

D) Sınıfın yarısından fazlası doğru cevap vermiştir.



1

	1. Sınav	2. Sınav	3. Sınav
Türkçe	85	90	95
Matematik	80	80	80
Sosyal Bilgiler	90	85	90
Fen Bilimleri	85	90	80
İngilizce	75	70	75

Figen bir dönemde tüm derslerden 3 sınav olmuştur. Yukarıdaki tabloda Figen'in bu sınavlardan aldığı notlar verilmiştir.

Verilenlere göre aşağıdakilerden hangisi yanlıştır?

- A) Figen'in Türkçe dersinde aldığı notlar sürekli artmıştır.
- B) Figen, matematik dersinde üç sınavda da aynı notu almıştır.
- C) Figen en düşük notları İngilizce dersinden almıştır.
- D) Figen'in fen bilimleri dersinden aldığı notlar hep artmıştır.

2

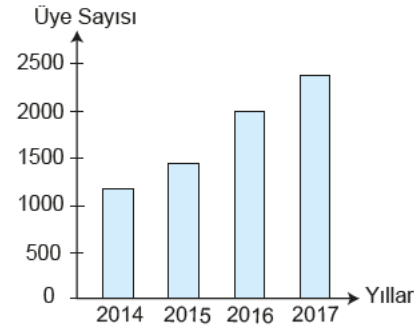

Yukarıdaki grafikte 2014-2017 yılları arasında bir kütüphaneye üye olanların sayısı verilmiştir.

Grafikteki bilgilere göre aşağıdaki yargıların hangisine ulaşılabilir?

- A) Üye sayısında her yıl eşit düzeyde bir artış olmuştur.
- B) 2017 yılındaki üye sayısı, bir önceki yıllara neredeyse aynıdır.
- C) Üye sayısındaki en büyük artış 2015 yılında olmuştur.
- D) Üye olanların sayısı 2014'ten 2017'ye doğru sürekli artış göstermiştir.

3

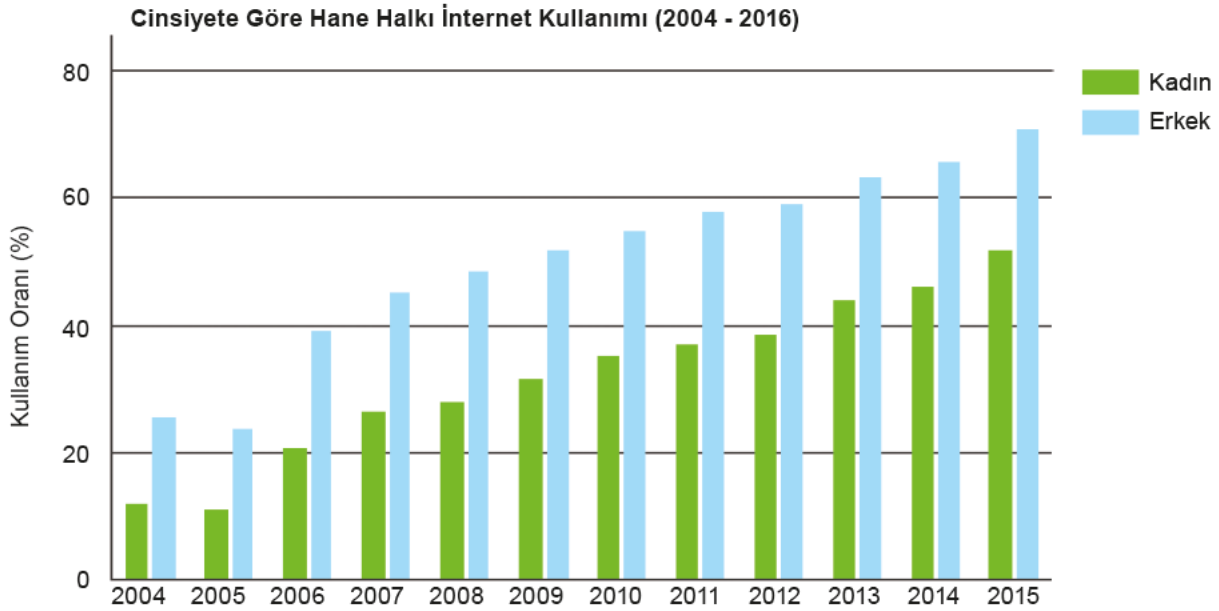

Yukarıdaki grafikten hareketle aşağıda verilen yorumlardan hangisinin yapılması doğru olur?

- A) Cinsiyete göre hane halkı internet kullanımında 2004-2005 yılları arasındaki artış ile 2011-2012 yılları arasında kadınların artışı aynı orandadır.
- B) Cinsiyete göre hane halkı internet kullanımında erkeklerin internet kullanımında düzenli olarak artış görülmektedir.
- C) Her iki cinsiyette de internet kullanımı 2007-2015 yılları arasında düzenli olarak artış göstermiştir.
- D) Kadınların internet kullanımındaki artışın en fazla olduğu dönem, 2007-2008 yılları arasındadır.



4



Yukarıda verilen karikatürün mesajı aşağıdakilerden hangisidir?

- A) Enerji tasarrufu demek yaşama el uzatmak demektir.
- B) Sokakları değil, içinizde büyüyen kötülüğü temizlemelisiniz.
- C) Hayat yalnızca insanlar için değil, hayvanlar için de var olmuştur.
- D) **Daha yaşanabilir bir dünya için doğaya sahip çıkmalıyız.**

5



Aşağıdakilerden hangisi yukarıda verilen afişe en uygun slogan olabilir?

- A) **Tekrar büyümeyen bir şeyi kesiyoruz ve geriye yalnızca çorak toprak bırakıyoruz.**
- B) İyi bir ağaca sarılan gölgesiz kalmaz.
- C) Doğanın tek bir dokunuşu tüm dünyayı aile yapar.
- D) Toprağını kaybetmek istemiyorsan ormanlarını çoğalt!

6 ve 7. soruları aşağıdaki grafiğe göre cevaplayınız.

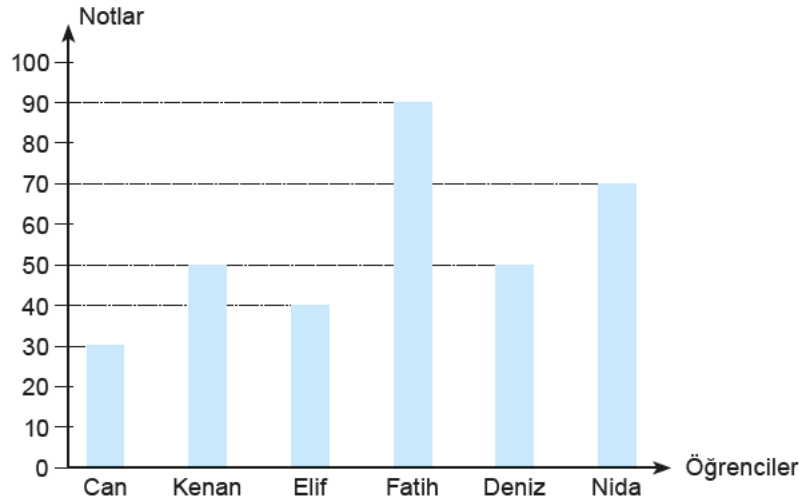

Yukarıdaki grafikte bazı öğrencilerin Türkçe dersinden aldıkları notlar verilmiştir.

6 Grafiğe göre aşağıdaki yorumlardan hangisi doğrudur?

- A) Tüm öğrencilerin notları birbirinden farklıdır.
- B) Nida en yüksek notu alan üçüncü öğrencidir.
- C) Öğrencilerden biri 20 almıştır.
- D) **En yüksek notu alan kişi 90 almıştır.**

7 Grafikten aşağıdaki sonuçlardan hangisi çıkarılamaz?

- A) En düşük notu Can almıştır.
- B) **Türkçeden yüksek not alan Fatih, diğer derslerden düşük not almıştır.**
- C) Deniz, Elif'ten daha yüksek not almıştır.
- D) Can ve Elif'in aldığı notların toplamı Nida'nın aldığı nota eşittir.



## BEYNİN BÖLÜMLERİ

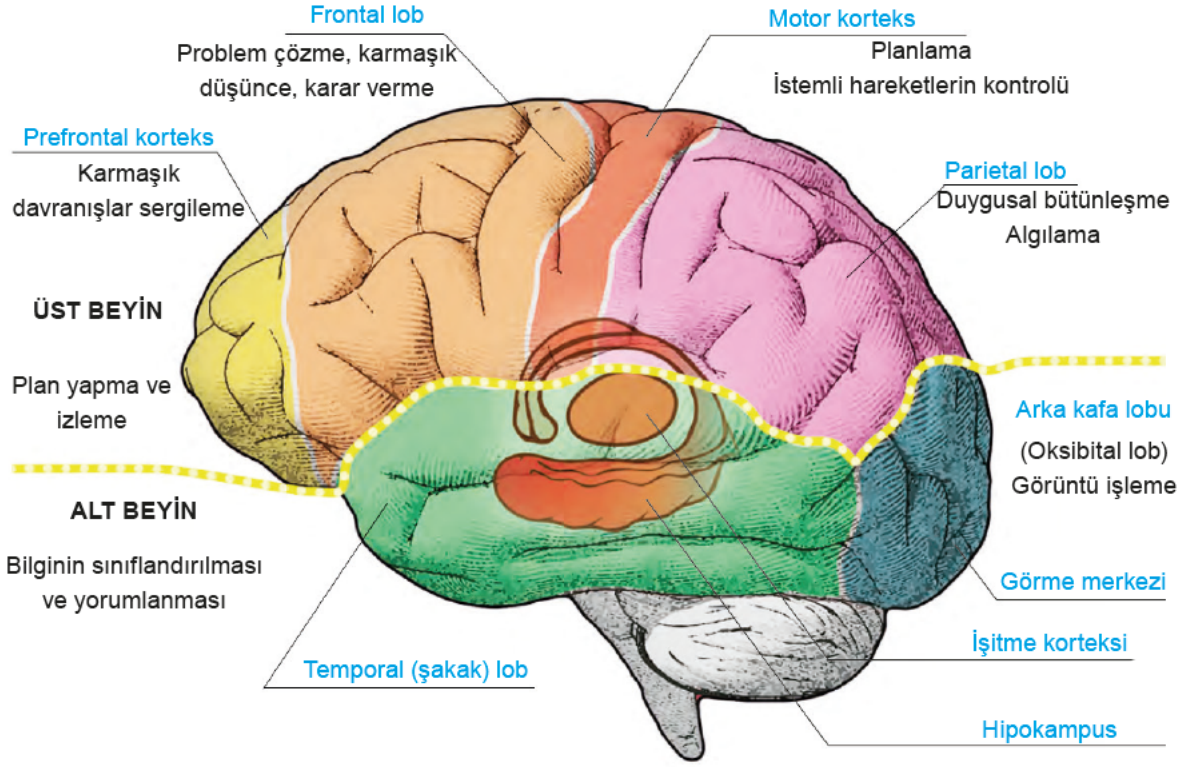

Aşağıda Yunus, Ercan, Fatih ve Suna adlı kişilere ait bazı bilgiler verilmiştir.

- ◆ Yunus; hükûmet tarafından ulaşılabilecek amaçları belirleyen, tarım, ulaşım, sanayi vb. kesimlerdeki artış ölçüsünü tespit eden ve uygulanması gerekli çareleri önceden gösteren ekonomik ve sosyal programların belli süreler için hazırlanması işini en iyi yapan bireylerden biri olduğu için uzun zamandır devlete hizmet ediyor. Bu süreçleri hazırlayan ve sonra bu süreçlerden elde edilen geri bildirimlerin de neler olduğunu tespit eden yine odur.
- ◆ Ercan, bir tarih öğretmenidir. Tarihin; zamana, mekâna ve konuya göre en iyi tasnifini yapan kişi olarak nitelendirilmektedir. Bunu yapmasının nedeni ise öğrenmeyi, öğretmeyi ve araştırmayı kolaylaştırmaktır.
- ◆ Fatih, sınıfta bir sorun olduğunda veya çözümlenemeyen bir durum olduğunda bu durumun herhangi bir yolla çözümlenmesinde kesin düşünceyi belirler ve yapılacak olanları karara bağlar.
- ◆ Suna'nın anlama yeteneği oldukça gelişmiştir. Derste ne kadar gürültü olursa olsun dikkatini dağıtmaz ve o yöne yönelir. Yani bir şeyin bilincine varma, onu fark etme konusunda çok iyidir.

Yukarıda verilenlerden hareketle aşağıdakilerin hangisinde kişilerin beyinlerinin hangi kısımlarının daha baskın olduğu doğru eşleştirilmiştir?

A)	Yunus	Üst beyin
	Ercan	Alt beyin
	Fatih	Frontal lob
	Suna	Parietal lob

B)	Yunus	Motor korteks
	Ercan	Üst beyin
	Fatih	Prefrontal lob
	Suna	Parietal lob

C)	Yunus	Üst beyin
	Ercan	Prefrontal lob
	Fatih	Frontal lob
	Suna	Parietal lob

D)	Yunus	Motor korteks
	Ercan	Alt beyin
	Fatih	Parietal lob
	Suna	Prefrontal lob



9



Aşağıdaki dizeler bu görsellerle eşleştirildiğinde hangisi dışta kalır?

- A) İşte kurşun kubbeler şehri İstanbul'dasın  
Havada kaçan bulutların hisyortısı  
Karaköy çarşısından geçen tramvayların  
camlarına yağmur yağıyor  
İnsanlar sokak sokak çarşı çarşı ev ev
- B) Hani bahar aylarında kıyılarında açan  
Papatyalar söylesin senin öz geçmişini  
Üstüne kurulan ahşap tahta köprüler  
Su içmeye sokulan ürkek ceylan anlatsın
- C) Yuvası saçakta kalan kırlangıç,  
Yavrusu dallara emanet serçe,  
Derken camiler üstünde güvercin  
Minareler katından geçiyorum  
Gökyüzü mahallesi İstanbul'un
- D) Salkım salkım tan yelleri estiğinde  
Mavi patiskaları yırtan gemilerinle  
Uzaktan seni düşünürüm İstanbul  
Meydanında güvercinler olan Ortaköy'ünde

- 10 **Pisocactus:** İnce uzun silindir bir gövdem var. İki metreden fazla uzayabilirim. Yüksekten aşağı sarkık şekilde geliştiğim için bana bu şekle uygun bir ortam ayarlamalısınız.

**Cleistocactus:** Hızlı büyüyen bir kaktüsüm. Dayanıklılığım ve bakımım da kolaydır. Ayrıca beyaz tüylerimle ilginç bir görünümüm vardır.

**Echinocereus:** Bakımım oldukça kolaydır ve yaz aylarında diğer kaktüslere göre suyu daha fazla severim. Echinocereus ailesinden salatalık benzeri bir gövdem yıldız şeklinde küçük ince beyaz dikenlerim var.

**Opuntia:** Parlak gövdeli ve dikensiz bir kaktüsüm. Eklemli olarak adlandırılırım. Eklemli gövdem ufak bir dokunuşta bile kırılabilir ama kırılan parçam dikildiğinde çabucak köklenir.

Aşağıdakilerden hangisi kendisini tanıtan kaktüslerden biri değildir?

A)



B)

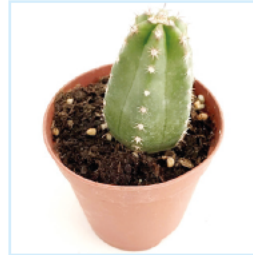

C)



D)

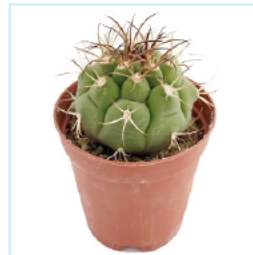



1 Aşağıdaki görsellerde bir afetin oluşum aşamaları gösterilmiştir:

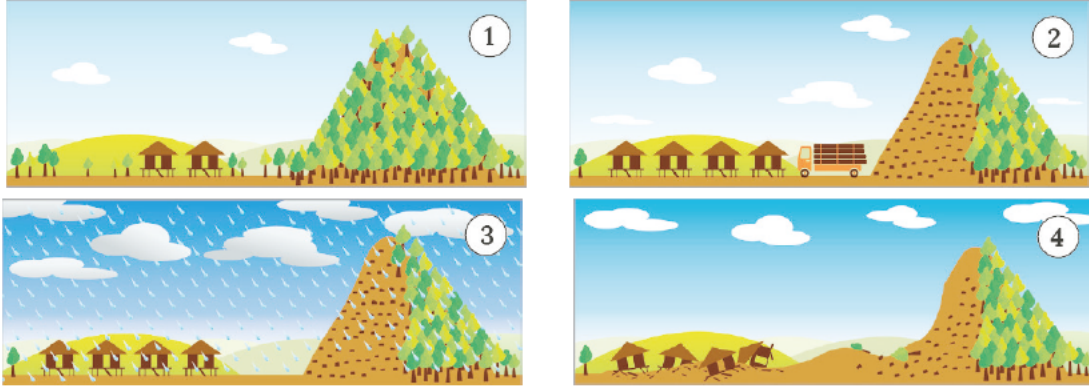

Aşağıda verilen haber yazılarından hangisi oluşum aşamaları verilen afetle ilgilidir?

- A) Bakanlık yetkilileri, hızla artan dünya nüfusuna karşın, yok olan toprağın zamanla "altın"dan çok daha kıymetli hâle geleceğini ifade ettiler. Her yıl küresel biyoçeşitlilik kaybından dolayı binlerce türün kaybolduğunu, bu kaybı etkileyen ana faktörün çölleşme olduğunu vurgulayan Bakanlık kaynakları, gelecek 25 yıl içinde arazi bozulunun, küresel gıda üretimini yüzde 12 azaltabileceğini açıkladı.
- B) Karadeniz'de, kıyıya yakın alanlardan "Kum kosterleri" adı verilen gemilerle deniz tabanından çekilen kumun, kıyı erozyonunu tetiklediği belirtildi. Kum ve çakıl alınan deniz tabanında oluşan çukurların dalgaların etkisiyle sahildeki kumlarla dolduğu belirlendi.
- C) Kuraklık, çölleşme ve iklim değişikliğinin de tetikleyici etkisiyle dünyada; açlık, kıtlık, göç, işsizlik, yoksulluk, savaş ve istikrarsızlık gibi durumların ortaya çıktığını belirten İpek, bu imkânsızlıkların dünyada bir milyardan üzerinde insanı doğrudan etkileyen "sessiz felaketler" olduğunu söyledi.
- D) **Ordu'nun Aybastı ilçesine bağlı Sağlık Mahallesi'nde geçen ay meydana gelen heyelan nedeniyle 61 binadaki 80 konut tahliye edilirken, 22 bina ile 1 cami yıkıldı. Mahallede 2 bina dışındaki tüm binalar heyelandan etkilenirken mahalleye giriş de yasaklandı.**

2

Şimdi Vefa Vakfımızın düzenlemiş olduğu "**Engelleri Aşmak Bizim Elimizde Sevgi Günü**" 25. yılı kutlama yemeği'nde sizleri de aramızda görmekten onur duyarız.

**Hep Birlikte... Engelsiz Yarınlara**

- ◆ En büyük engel sevgisizlik
- ◆ Engelliler yardıma değil, şefkate muhtaçtır.
- ◆ Birbirini seven insanlar için engeller bir tatlı tebessümden ibarettir.
- ◆ Adımlarımızın biçiminin ne önemi var? Mühim olan yürüyüşlerimizle sevgi ve dostluk köprüsünü geçmektir.

Nida KÜÇÜK  
Şimdi Vefa Vakfı Kurucu Başkanı

Tarih: 03.12.2021  
Yer: Şimdi Vefa Vakfı

Saat: 17.00

**Hep birlikte...**

Yukarıdaki el ilanından aşağıdakilerden hangisine ulaşamaz?

- A) Engelliler için yapılan bir etkinlik daha önce 24 defa yapılmıştır.
- B) El ilanında, ilanının konusuyla ilgili farklı görsellere yer verilmiştir.
- C) Vakfın kuruluş amacı ile ilgili bilgilere bu el ilanından ulaşılabilir.
- D) **Davetin düzenleniş amacı toplumda birlik ve beraberliği sağlamaktır.**





3



Görselden hareketle aşağıda verilen ifadelerden hangisine ulaşılabilir?

- A) İnternet, eğitime ve öğretime yardımcı olarak kullanılabilir.  
 B) İnternet, görülmeyen bazı yerlerin görülmesini ve o yerlere gitmeyi sağlayabilir.  
 C) İnternette bilim, sanat ve buna benzer konularla ilgili olarak yöntemli çalışmalar yapılabilir.  
 D) İnternet, neşeli ve hoşça vakit geçirmek amacıyla kullanılabilir.

4 Aşağıdaki tabloda, bir film artistinin haftanın bazı günleri belirli saatlerde yaptığı aktiviteler verilmiştir.

	Pazartesi	Salı	Perşembe	Cuma
08.00				
11.00				
11.30				
14.00				
14.00				
17.00				
17.00				
21.00				

Buna göre aşağıdakilerden hangisi bu tabloda çıkarılamaz?

- A) Yalnızca bir etkinliği haftanın bir günü bir defa yapmıştır.  
 B) Okula iki gün gitmiştir ve okula gidiş dönüş saatleri birbirinden farklıdır.  
 C) Pazartesi, salı ve cuma günleri çekime gitmişken perşembe günü çekime gitmemiştir.  
 D) Uykuya ayırdığı zaman, ödül töreni ve kuaför için ayırdığı zamanın toplamından daha fazladır.



5

## UYKU DÜZENİNE DİKKAT ET!



Büyüklerden 2 saat önce yatağa girmek doğrudur.



Uyku bedenimizin dinlenmesini, zihnimizin yenilenmesini, organlarımızın kendini tamir etmesini sağlar.

Ortalama uyku süresi;

Yetişkinler için 6-8  
saat



Çocuklar için 10-12  
saat



Sağlık açısından gereğinden az veya çok uyumak sakıncalıdır. Az uyuyan bir kişi okulda başarılı olamaz. Çünkü bedeni ve aklı dinlenmemiş olur. Bu nedenle büyüklerle aynı saatte yatmak yerine onlardan 2 saat önce yatağa girmek daha doğrudur.

## ZARARI GÖR VE KAÇ!



Zararlı maddelerden kendinizi koruyun!

Bazı gıdalar bedenimize girdiğinde anında bedenimizi yıkmaya ve zarar vermeye başlar.

Bu gıdalar:



## BOYALI VE RENKLİ GIDALAR

Boya ile renklendirilmiş gıdalardan olabildiğince kaçınmak gerekir.

## AÇIKTA SATILAN GIDALAR

Bazı satıcılar sattıkları gıdaları paketlemezler. Direkt açıkta satarlar. Sokağın tozu, kiri, sigara ve araba dumanları bu gıdaların üzerine yapışır. Onlar da bize zarar verir.

## ABUR-CUBUR GIDALAR

Cips, ç kolata, şeker ve gazlı içecekleri herkes sever. Ne var ki bu gıdalar çok fazla yağ, şeker ve zararlı madde içeriyor ve bedenimize zarar veriyor.

## AŞIRI TEKNOLOJİ

Teknoloji hayatımızı kolaylaştırır ama çok fazla ekran başında kalırsak hem göz sağlığımız hem düşünme gücümüz hem de beden sağlığımız zarar görür.

Yukarıdaki broşürden aşağıda verilen ifadelerden hangisi çıkarılamaz?

- A) Çocukların ve yetişkinlerin uykuya ayırmaları gereken süre birbirinden farklıdır.  
B) Açıkta bulunan bazı gıdaların kullanılması ile beden zarar görmeye başlar.  
C) **Sağlık açısından çok fazla uyku, bedene ve düşünme gücüne ciddi zararlar verir.**  
D) Birçok yararı olan teknoloji, aynı zamanda aşırılığa kaçıldığında insan vücuduna zarar vermektedir.

6.

Takımlar	Attığı gol	Yediği gol	Takımlar	Attığı gol	Yediği gol
Galatasaray	40	18	Trabzon	43	30
Fenerbahçe	45	22	Beşiktaş	48	20

Yukarıdaki tabloda takımlar ve bunların bir sezon boyunca attığı ve yediği gol sayısı verilmiştir.

Buna göre aşağıdakilerden hangisine ulaşamaz?

- A) **Beşiktaş, sene sonunda şampiyon olmuştur.**  
B) En fazla gol yiyen takım Trabzon'dur.  
C) Attığı gol ile yediği gol arasındaki farkın en büyük olduğu takım Beşiktaş'tır.  
D) En az gol yiyen takım Galatasaray'dır.



7 Gelişmiş ülkelerde görülen önemli olgulardan birisi gelişim süreçleri boyunca tanık oldukları sektörel kaymalardır. Türkiye'nin yakın dönem tarihine bakıldığında da ana sektörler arasında önemli geçişler olduğu görülmektedir. Son yarım yüzyıl boyunca giderek artan kente göç, tarımdan hizmet sektörüne istihdam kaymalarını beraberinde getirmiştir. Sanayisizleşmeye doğru bir eğilimin görüldüğü Türkiye ekonomisinde hizmet sektörü giderek önem kazanmıştır. X yılında olduğu gibi tarımın payı %10, sanayi sektörünün payı %30, hizmet sektörünün payı ise %60'tır.

Bu parçaya göre Türkiye'de X yılındaki sektörlerin oranı aşağıdaki grafiklerin hangisinde doğru gösterilmiştir?

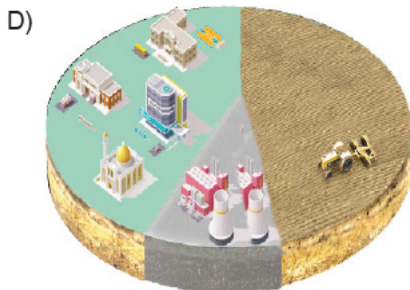
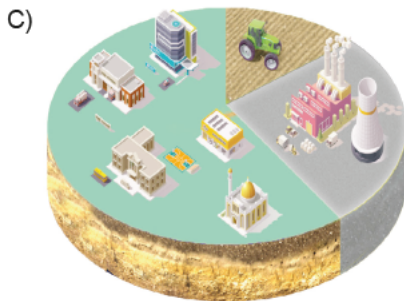
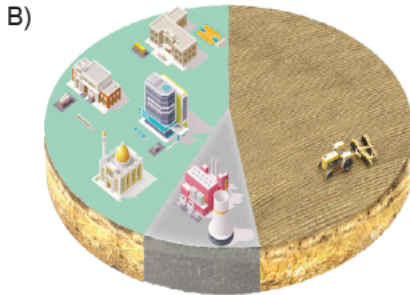
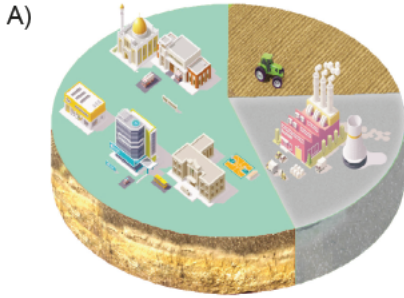

8

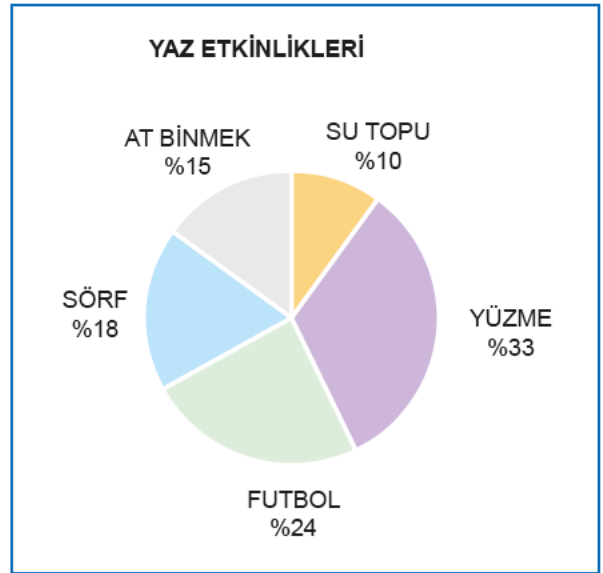
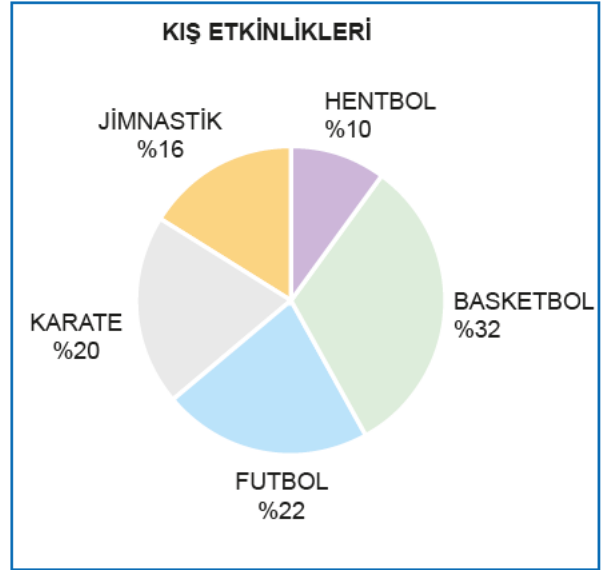

Yukarıdaki grafiklerde yaz ve kış mevsimlerinde yapılan sporların ve etkinliklerin hangi oranda tercih edildiğinin yüzdesi verilmiştir.

Bu grafiklerden yola çıkılarak aşağıdakilerden hangisi söylenemez?

- A) Kış mevsiminde çoğunlukla takım oyunları tercih edilmiştir.
- B) Yaz aylarında daha çok su aktiviteleri tercih edilmiştir.
- C) Kış aylarında bireysel etkinlikler yaz aylarında ise takımla yapılan etkinlikler daha çok tercih edilmiştir.
- D) Futbol her iki mevsimde de tercih edilmiştir.



1 Aşağıdaki afişlerin hangisinde kişisel düşünceye yer verilmemiştir?



2 Telefon tutuş şekline göre karakter analizi ile ilgili bilgiler aşağıda verilmiştir:

- ◆ Telefonu tek elle tutuyorsanız bu sizin kendinize güvendiğinizi gösterir. Ve risk almayı seviyorsunuz.
- ◆ Telefonu bir elinizde tutup diğer elinizin baş parmağı ile telefondaki işlemi yapıyorsanız bir karar vermeden önce uzun süre düşünür ve doğru karara almaya çalışırsınız.
- ◆ İki elinizi aynı anda kullanarak telefondaki işlemi yapıyorsanız bu sizin hızlı karar alan bir kişi olduğunuzu gösterir.
- ◆ Telefonu avucunuzun içine alıp işaret parmağınızı kullanıyorsanız bu sizin yaratıcı bir kişiliğe sahip olduğunuzu gösterir.

“İnce eleyip sık dokuyan bir kişiliği vardı.” cümlesinde sözü edilen kişinin, telefonu aşağıdakilerden hangisi gibi tutması beklenir?





3

OTOBÜS BİLETİ		Ad Soyad	Tuba Dağgören	Koltuk Numarası	18	Fiyat (KDV Dahildir)	100 TL
Nereden - Nereye Ankara (AŞTİ)-Elazığ		Hareket		Yolculuk Süresi			
7/24 ÇAĞRI MERKEZİ BİLET SATIŞ VE REZERVASYON		Tarihi	25.11.2020	Saati	09:54	Tahmini 11 Saat	
↓ 0 (850) _ _ _ _ 65		Düzenleyen:	Emir Kan	Düzenleme Yeri:	Ankara	T.C. Maliye Bakanlığı	
		Peron No.: 21		Düzenleme Tarihi:	25.11.2019		

Bu otobüs biletinden aşağıdakilerin hangisine kesinlikle ulaşamaz?

- A) Biletin ne zaman ve kim tarafından oluşturulduğuna
- B) Otobüsün kalkış saatinin ne zaman olduğuna
- C) Otobüsün terminalde yanaşacağı, yolcuların inip bindiği bölümün hangisi olduğuna
- D) **Bilette yapılan indirimin ne kadar olduğuna**

4

Erhan, "Türkiye'nin Tarihi Güzellikleri" konulu bir ödev hazırlayacaktır.

Erhan, bu ödevde aşağıdaki görsellerden hangisini kullanabilir?

A) Ani Harabeleri



B) Ihlara Vadisi



C) Göreme Peribacaları



D) Pamukkale Travertenleri





5

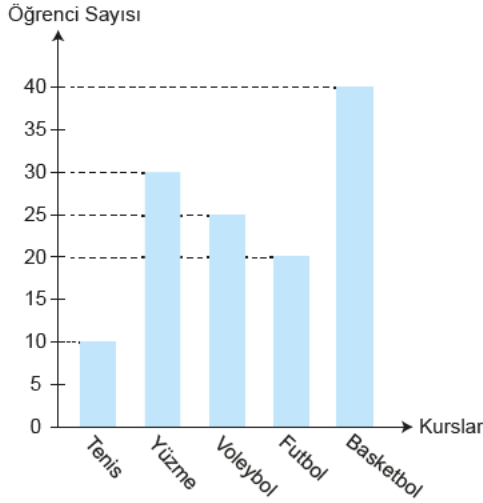

Bu grafikte bir okuldaki farklı spor kurslarına katılan öğrencilerin sayıları verilmiştir.

Grafikten aşağıdakilerden hangisi çıkarılamaz?

- A) Basketbola ilgi her yıl artmıştır.  
 B) En az tercih edilen spor dalı tenistir.  
 C) Futbol kursuna gidenlerin sayısı voleybol kursuna gidenlerden azdır.  
 D) Basketbol kursuna gidenlerin sayısı, tenis ve yüzme kursuna gidenlerin toplamına eşittir.

6



Yukarıdaki afişte verilmek istenen mesaj aşağıdakilerden hangisidir?

- A) Bilim dili Türkçe olmalıdır.  
 B) Hayatın her alanında Türkçeyi kullanmalıyız.  
 C) Yazarken Türkçeyi kullanmalıyız.  
 D) Okullarda Türkçe kullanılmalıdır.

7

Gezginci arıcılık → 25–30 kilo bal

Teknik bilgiyle arıcılık → 35–40 kilo bal

Bakımlı, modern → 45–50 kilo bal

**Zehra Hanım:** Arıcılık konusunda bütün bilgilere sahip olan bir çiftçidir.

**Furkan Bey:** Verimi artırmak için kovanları mevsime ve şartlara göre farklı yerlere taşımaktadır.

**Hatice Hanım:** Kovanları oldukça kaliteli olduğu için herhangi bir zorluk yaşamamaktadır.

Buna göre bahsedilen kişilerin eşit sayıda kovana sahip oldukları biliniyorsa aşağıdakilerden hangisi yukarıda verilen bilgilerden yola çıkarak hazırlanmış olabilir?

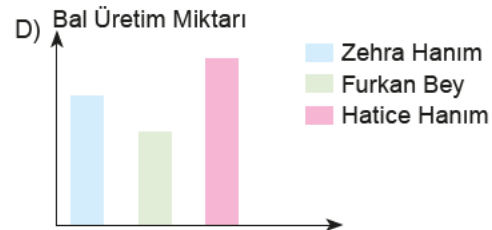
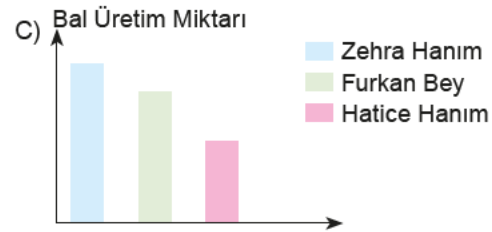
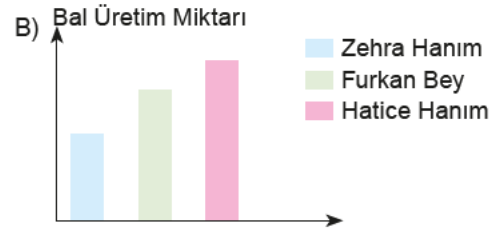
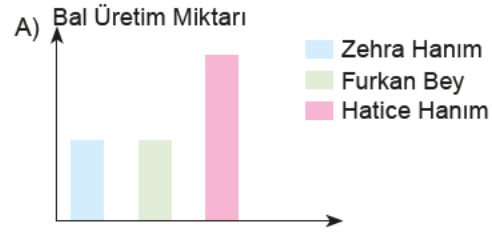



8

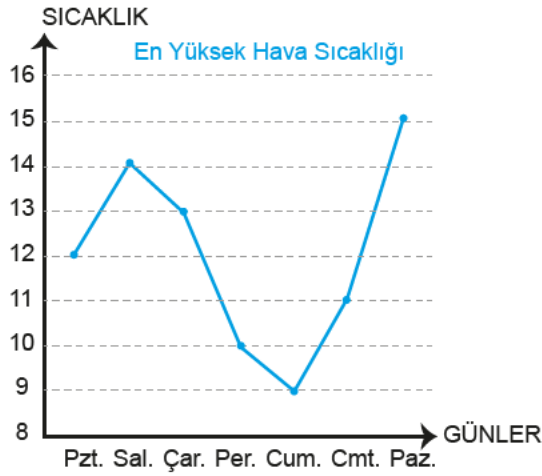

Bu verilerin sütun grafiğine aktarılmış hâli aşağıdakilerden hangisidir?

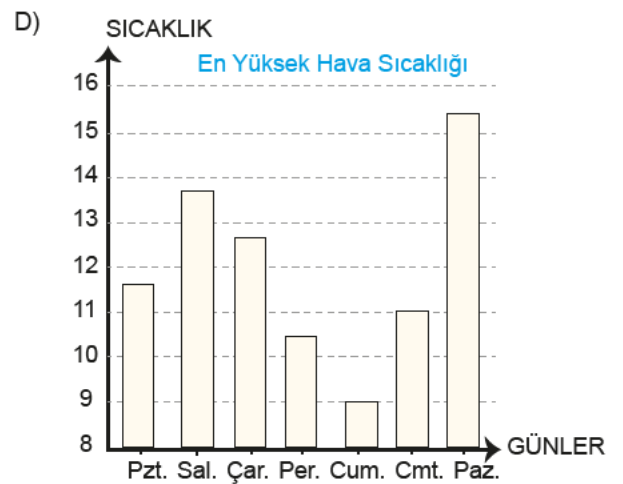
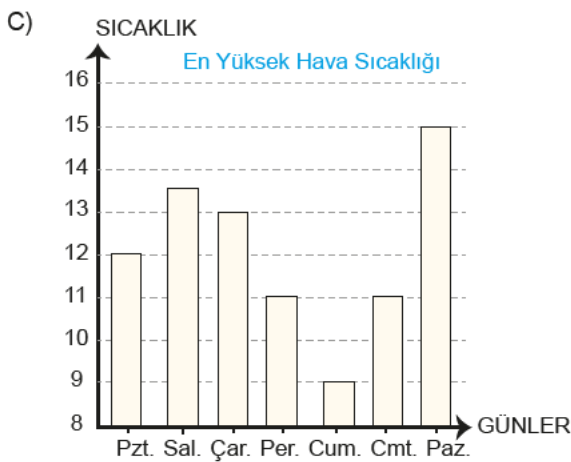
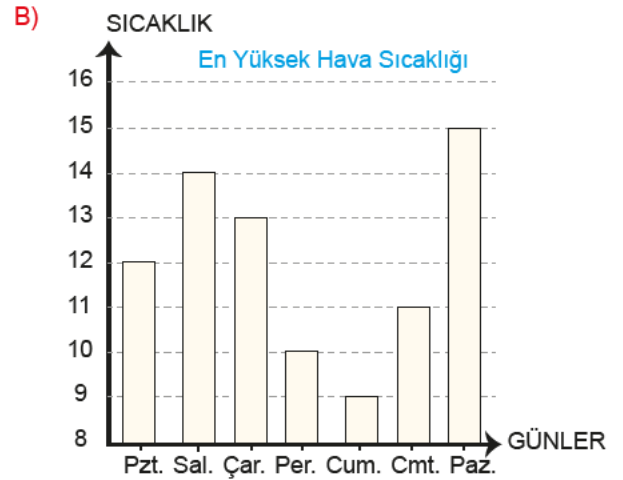
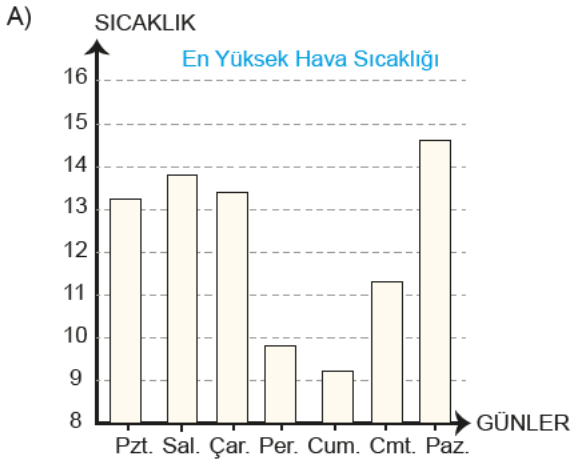



1



Yukarıda verilen karikatürün mesajı aşağıdakilerden hangisidir?

- A) Gıdalardaki antibiyotik kalıntıları ile insanların bağırsaklarındaki bakteri topluluğu arasındaki ekolojik denge hayvanların kalıtsal değerlerini bozabilir.
- B) Hayvanlardan olmasi gerekenin üzerinde verim elde edebilmek için onlara verilen ilaçlar bu hayvanlardan elde edilen ürünlerin yapısını bozmaktadır.
- C) Hayvanlardan elde edilen verimin daha yüksek olması için kullanılan bazı yöntemler insan kalıtımını olumsuz yönde etkiler.
- D) İlaçlardan çoğu bağıışıklık sistemini uyararak, çeşitli tiplerde alerjik tepkimeye yol açar ve bu durum hayvanlarda da gözlemlenmiştir.

2



“Çocuk Gözüyle Akıllı İşaretler Resim Galerisi” adlı galeriden alınan çocuklara ait yukarıdaki resimlerin vermek istediği mesaj aşağıdakilerden hangisidir?

- A) Oyun oynama, bilgisayar ile vakit geçirme, televizyonla eğlenme dışında; sanat, spor ve kültür aktiviteleri gibi farklı alternatifler geliştirin.
- B) Televizyon yayıncılarının, anne babaların ve genelde toplumun; çocukları ve gençleri televizyon yayınlarının olası zararlı etkilerinden koruma sorumluluğunu yerine getirmeleri gerekir.
- C) Taşınabilir bilgi iletişim teknolojileri üzerinden internet kullanılırken koruyucu programlar, virüs programları ve özellikle de çocuklar için geliştirilen takip-koruma yazılımları edinilmelidir.
- D) Eğlence içeriğini sunan medya kuruluşunun yayın politikası, tercih hakkı kullanılmadan önce, dikkate alınmalıdır.





3

Hem eğlenip hem de internette güvende kalmak istiyorsanız birtakım önlemler almak zorundasınız.

İnternetteki sakıncalı siteler ve kötü niyetli kişilerle kişisel bilgilerinizi paylaşmayın!

Güvenli olmayan sitelerden dosya, müzik ve oyun indirmeyin!

Tanımadığınız kişilerle internette iletişim kurmayın!

.....  
.....  
.....  
.....

Görselde boş bırakılan yere simge ile uyumlu olacak şekilde aşağıdakilerden hangisi getirilebilir?

- A) Oyun oynama, bilgisayar ile vakit geçirme, televizyonla eğlenme dışında farklı alternatifler geliştirin!
- B) Taşınabilir bilgi iletişim teknolojileri üzerinden internet kullanırken koruyucu programlar, virüs programları edinin!
- C) **Güçlü şifreler belirleyin ve şifrelerinizi kimseyle paylaşmayın!**
- D) Kişisel bilgilerinizi isteyen bir e-posta alırsanız bunu kesinlikle cevaplamayın!

4

**SOSYAL MEDYA KULLANIMI İLE İLGİLİ UYARILAR**

.....

Sadece güvenilir sitelerden alışveriş yap!

Hesabını kullanırken seni üzen, rahatsız eden bir durum olduğunda mutlaka ailenle konuş!

Herkesle açık hesaplar kullanma!

Sosyal medya kullanımı ile ilgili verilmiş olan yukarıdaki görselde, boş bırakılan yere sembolle uyumlu olacak şekilde aşağıdakilerden hangisi getirilmelidir?

- A) **Başkaları ile dalga geçme, başkalarına kırıcı sözler söyleme, başkalarının fotoğrafını izinsiz paylaşma!**
- B) Tanımadığın kişileri sosyal medya hesabına ekleme!
- C) Her sosyal medya platformu için ayrı bir şifre kullan ve arkadaşların dahi olsa şifrelerini başkaları ile paylaşma!
- D) Güvenlikte en zayıf halka olmamak için sosyal medya hesabında bazı önlemler al!



"internetin doğru kullanımı"

Belirli bir web sitesinde arama yapmak istiyorsanız sorgunuzun başına "site:" yazın.

site: edu etkinlik

İfadenin tamamını doğru sırayla aramak için "tırnak işareti" kullanın.

Boya kalemi - siyah

Arama sonuçlarında görmek istemediğiniz ifadenin önüne eksi işareti (-) koyarak o ifadeyi vurgulayın.

Ankara'daki büyük lunapark nerede?

Basit kelimeler ve anahtar ifadeler kullanın.

büyük lunapark Ankara

Aradığınız ifadelere ek yapmak için kelimelerin arasına artı işareti (+) ekleyin.

çocuk + oyuncak

Görselde verilenlerden hareketle aşağıdakilerin hangisi internette doğru aramaya örnek gösterilemez?

A)

Google

Türkiye'nin en büyük dağı nerede?

B)

Google

en büyük göl Türkiye

C)

Google

spor araba - kırmızı

D)

Google

"internetin zararları"



6



Görselden hareketle aşağıda verilen kişilerden hangisinin karşısındakine iletmek istediği mesajı ya da karşıdan almak istediği mesajı almaya uygun bir pozisyonda olduğu söylenebilir?

A)



B)



C)



D)



7 Vücudun herhangi bir parçasını –kol, bacak, kalça, diz kapağı, ayak bileği– dışarıdan destekleyen yardımcı bir cihaz, eğer yüksek performanslı elektrik motorları ve mikroişlemciler yardımıyla o vücut parçasının hareket etmesini sağlıyorsa robotik ortez veya robotik dış iskelet olarak adlandırılır. Robotik güç kıyafetleri tasarlanırken çok farklı kullanım alanları göz önünde bulunduruluyor.

Aşağıdakilerden hangisi yukarıda tanımı verilen robotik giyilebilir kıyafetlerden biri değildir?

A)



B)

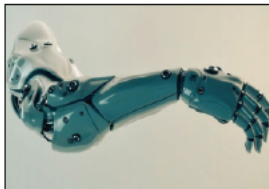

C)



D)





1

	3 Ekim	4 Ekim	5 Ekim
OBA ALANI			
ÇOCUK OYUNLARI ALANI			

Etnospor Kültür Festivali'nin dördüncü bu yıl, misafir ülke Arjantin başta olmak üzere 16 ülkenin katılımıyla, 3-5 Ekim tarihleri arasında İstanbul Havalimanı'nda gerçekleştirilecek. Festivalde topaç, çember, tiktak, aşık ve dokuztaş oyunları tabloda belirtilen gün ve yerlerde yapılacaktır. Bu oyunların yeri ve zamanıyla ilgili bilinenler şunlardır:

- ◆ Her gün her alanda en fazla bir oyun oynanmaktadır.
- ◆ Çember ve tiktak farklı günlerde fakat aynı oyun alanında oynanmaktadır.
- ◆ Dokuztaş oyunu oba alanında bir gün arayla yapılmaktadır.
- ◆ Aşık ve topaç oyunları aynı gün fakat farklı oyun alanlarında yapılmaktadır.

**Topaç ve dokuztaş oyununun farklı yerlerde yapıldığı bilindiğine göre aşağıdakilerden hangisinin ne zaman yapılacağı kesin olarak bilinemez?**

- A) Topaç Oyunu      B) Aşık Oyunu      C) Çember Oyunu      D) Dokuztaş Oyunu

2 Aşağıda bir ilacın kullanım şekli ve dozu ile ilgili bilgiler verilmiştir.

**Kullanım şekli ve dozu:**

- ◆ Erişkinlerde günde 3 defa 1–2 tablet, tercihen yemeklerden sonra çiğnenmeden bir miktar sıvı ile yutulur.
- ◆ Romatizmalı hastalıklarda doz, hekim tavsiyesi ile günde 4 defa 2 tablete çıkarılabilir.
- ◆ 7–15 yaş grubunda günde 2 veya 3 defa 1 tablet verilebilir.
- ◆ Gebe olan veya tedavi sırasında gebe kalma olasılığı olan kadınlar tarafından kullanılmamalıdır.
- ◆ 7 yaşından küçük çocukların kullanımı için uygun değildir.
- ◆ İlaç ağızdan alınmalı ve her gün aynı saatte kullanılmalıdır.
- ◆ Kapsülü yutma güçlüğü çekiyorsanız: İçerik bir çay kaşığı soğuk ya da oda sıcaklığında yarı katı yiyecek (örn. elma püresi, pirinç unu çorbası, yoğurt veya püre hâline getirilmiş muz) içine dikkatli bir şekilde boşaltılıp 240 ml su ile hemen alınmalıdır.
- ◆ Emzirme döneminde kullanılmamalıdır.

**Bu bilgilerden hareketle aşağıdakilerden hangisinin ilacı doğru kullandığı söylenemez?**

- A) **Onur:** 25 yaşındayım ve bu ilacı günde 3 defa 1 tablet şeklinde kullanmaktaydım. Doktorum romatizmalı hastalıklarda dozun artırılması gerektiğinden ilacı artık günde 4 defa 2 tablete çıkardım.
- B) **Meral:** Kızım Gonca altı yaşında ve bu ilacı yutmakta zorlanıyor. Bu nedenle ben de ilacı oda sıcaklığında püre hâline getirdiğim muza katarak ve su içirerek veriyorum.
- C) **Yusuf:** 10 yaşındayım ve doktorum bu ilacı günde 2 defa 1 tablet şeklinde almamı önerdiği için bu şekilde alıyorum.
- D) **Merve:** 32 yaşındayım ve bir yaşında bir kızım var. Onu iki yaşına kadar emzirmem gerektiği için doktorum vermiş olmasına rağmen bu ilacı kullanmıyorum.



- 3 Tuba, cep telefonunda ekran kilidi olarak bir desen oluşturur ve deseni unutmamak için bir kağıda, elini kaldırmadan şekli çizerken üzerinden geçtiği rakamları not alır.

Bu rakamlar sırasıyla şunlardır: 147852369

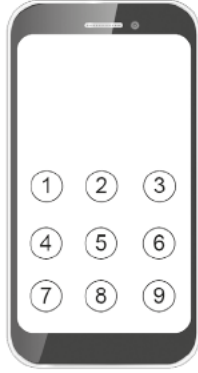

Buna göre Tuba'nın çizmiş olduğu desen aşağıdakilerden hangisidir?

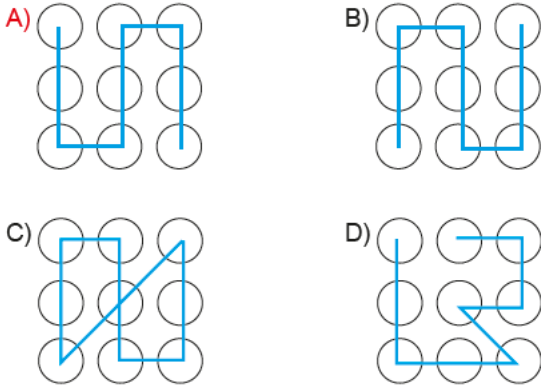

- 4 "Sezar Şifreleme Yöntemi" en temel şifreleme olarak kabul edilmektedir. Günümüzde şifreleme için pek güvenli sayılmamaktadır. Bu yöntemde şifredeki her bir harfin yerine, alfabedeki sırasına göre kendinden sonraki üçüncü harf kullanılır. Örneğin "DOST" kelimesi "GRUV" şeklinde yazılır.

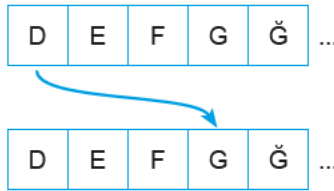

Bu metinden hareketle "AÇIK" sözcüğünün "Sezar Şifreleme Yöntemi"ne göre yazımı aşağıdakilerden hangisidir?

- A) CGJM  
B) ÇFKN  
C) DFKN  
D) ÇGJN

- 5 Bir anne cuma ve cumartesi günü yapılacak Etnospor Festivali'ne çocuklarını götürmek istemektedir ancak bazı saatlerde iş yerinde bulunmak zorundadır. Anne cuma günü 13.00-17.40, cumartesi ise 12.20-16.15 saatleri arasında iş yerinde olacaktır. Cuma ve cumartesi günleri festivaldeki gösterilerin saatleri tabloda verilmiştir:

1. GÜN CUMA	
ATLI SPORLAR SAHASI	
11.00-11.30 / 14.30-15.15	Atlı Cirit Gösterileri
11.30-12.00 / 15.15-16.00	Kökbörü Müsabakaları
12.30-13.15 / 16.00-16.30	Atlı Gösteriler
13.00-13.30 / 16.30-17.00	Azerbaycan-Karabağ Gösterisi
13.30-14.00 / 18.00-18.30	Pato Gösterisi
19.00-19.30	Atlı Okçuluk Gösterisi

2. GÜN CUMARTESİ	
ATLI SPORLAR SAHASI	
11.00-11.45 / 14.45-15.15	Atlı Cirit Gösterileri
11.45-12.30 / 15.15-16.00	Kökbörü Müsabakaları
12.30-13.00 / 16.00-16.30	Atlı Gösteriler
13.00-13.30 / 17.00-17.30	Azerbaycan-Karabağ Gösterisi
13.30-14.00 / 17.45-18.15	Pato Gösterisi
17.00-17.45	Atlı Okçuluk Gösterisi

Buna göre annenin çocuklarını götüremediği festivaller aşağıdakilerin hangisinde verilmiştir?

	Cuma	Cumartesi
A)	Atlı Cirit Gösterisi Pato Gösterisi	Atlı Gösteriler Atlı Okçuluk Gösterisi
B)	Atlı Gösteriler Azerbaycan - Karabağ Gösterisi	Kökbörü Müsabakaları Atlı Gösteriler
C)	Kökbörü Müسابakaları Atlı Gösteriler	Atlı Cirit Gösterileri Pato Gösterisi
D)	Azerbaycan - Karabağ Gösterisi Atlı Okçuluk Gösterisi	Kökbörü Müsabakaları Azerbaycan - Karabağ Gösterisi



6 Feza Gürsey Bilim Merkezinde yer alan bazı sergiler aşağıda tanıtılmıştır:

**Sanal Sergi:** Müzelerimizde sergilenen, depolarda korunan eserlerin envanterlerinin ve katalog bilgilerinin görüntüleri ile beraber bilgisayar ortamına aktarılıp ziyaretçilere ve araştırmacıların hizmetine elektronik ortamda sunulduğu sergilerdir.

**Retrospektif Sergi:** Bu sergileme çeşidi, bir sanatçının yaşamı boyunca ya da bir kurumun başlangıcından o güne değin ürettiği yapıtları, tarihsel akış içinde gösteren sergilerdir.

**Koleksiyoner Sergi:** Koleksiyonerler kendi zevk ve amaçları için yıllar boyunca topladıkları eserleri kendi sahipliklerini belgeleyerek sergilemek isterler. Bu koleksiyonlar, toplayanın eğilimleri, maddi gücü ve ilgi alanlarına göre seçilmiştir.

**Yerinde Sergi:** Yerinde sergileme; eserlerin halk tarafından keşfedildiği, arkeolojik buluntuların toprak üstüne çıkarıldığı alanlarda sergilenmesi yöntemidir. Eserlerin buldukları yerde sergilenmesidir.

Bu sergilere giden kişilerle ilgili bazı bilgiler aşağıda verilmiştir:

- ◆ Bülent'in sergiler ile ilgili bir blogu bulunmaktadır. Bülent blogunda o gün gitmiş olduğu sergiyle ilgili şunları yazmıştır "Ne var ki bu türde sergiler düzenlenirken önemli olanın sanatçının mümkün olduğu kadar çok eserini bir araya getirip yan yana asmak olmadığını ya da sadece sanatçının evinde, atölyesinde mevcut eserleri sergileyerek gerçekleştirilemeyeceğini anlamamız için üzgünüm ki bir süre daha beklememiz gerekecek. Sanatçının yapıtlarını belli bir kronolojiye göre sıralamadan açılan sergilerin ne kadar bu türde sergiler oluşturabileceğini tartışmamız gerekecek."
- ◆ Mine gitmiş olduğu yer ile ilgili şunları söylemiştir "Kommagene Kralı I. Antiochos tüm kültürleri birleştirmeyi hedefleyen bir kralmış. Bu amaçla başka kültürlerin tanrılarını bir araya getirecek heykeller yaptırmış. 10 metreyi bulan heybetli heykeller ile metrelerce uzunluktaki kitabelerin yükseldiği dağda ayrıca dünyanın en muhteşem gün doğumu ve gün batımının seyredilebildiği, her yıl binlerce ziyaretçi alan teraslar bulunuyor."
- ◆ Bülent'in blogunda yorum yapan Şule, şunları yazmıştır "Mehmet Naci Aköz 1986 yılından itibaren kimini yurt dışına çıkışlarında kendi imkânları ile temin ettiği, kimini fuarlara katılan uluslararası uçurtma meraklısı dostları ile takas ettiği yaklaşık 2500 uçurtma çeşidini ve bu uçurtmaların hikâyesini bire bir anlattı bize. Kendisine 'Başka müze açmayı düşünür müsünüz?' diye sorduğumda 'Evet elimdeki çeşitler ile ikinci bir müze açabiliriz lakin bu işe bu kadar gönül verip bunca yılın bilgi birikimini aktaracak bir arkadaş bulmamız lazım.' dedi. 'Umarım zamanla arkadaşlarımızdan birileri bu işi daha ileri götürebilir ve boynuz kulağı geçer.' demesi bile bu misyonu nasıl gönüllülükle yaptığının göstergesi idi. 2005 yılından bugüne kadar resmî tatil günleri hariç 09.00-17.00 saatleri arası açık olan müzeye girişler ücretsiz."
- ◆ Tuba, eserlerin belli bir müzik ve ışık dengesi eşliğinde belirlenmiş sergi mekânı duvarlarına, uygun perspektiflerle yerleştirildiği bir sergiye katılmıştır. Bu serginin amacının ne olduğunu sergi yetkilisine soran Tuba, "Bu proje ile ressamların eserlerini PDF dosyalarından ya da kataloglardan çıkarmayı ve resmin hakkını veremeyen katologlara alternatif, yenilikçi ve etkili bir sunum gerçekleştirmeyi amaçladık." cevabını almıştır.

Buna göre kişilerin gittiği sergilerle ilgili aşağıdaki eşleştirmelerden hangisi doğrudur?

	Sanal Sergi	Retrospektif Sergi	Koleksiyoner Sergi	Yerinde Sergi
A)	Tuba	Şule	Bülent	Mine
B)	Bülent	Tuba	Mine	Şule
C)	Bülent	Şule	Tuba	Mine
D)	Tuba	Bülent	Şule	Mine



- 7 Japon kültürünün en çok bilinen sanatlarından biri olan origami, başlarda çocukların ilgi alanına giren bir eğlence aracı olsa da şimdilerde büyük küçük demeden her yaştan insanın hayatında yer edinen bir hobi olmuştur. Küçük yaştaki çocuklarda el ve parmak kaslarını geliştirmek amacıyla önemli bir eğitim aracı olarak da bilinmektedir origami sanatı. Aşağıda origami sanatıyla kedi yapma aşamaları verilmiştir:

1. Kare kâğıdı ortadaki kesik çizgiden ok yönünde katlıyoruz.
2. Üçgen şeklindeki kâğıdı sağ ve sol uçlarındaki kesik çizgilerden içe doğru katlıyoruz.
3. Katladığımız kâğıdın bitişen uçlarını okların yönünde kesik çizgilere kadar katlıyoruz.
4. Alttan daha geniş üstten daha dar üçgen oluşacak şekilde, kesik çizgilerden ok yönünde katlıyoruz.
5. Kâğıdı ters çevirip alt taraftaki üçgenin üstündeki kesik çizgilerden katlayarak daha küçük bir üçgen oluşturuyoruz.
6. Daha sonra kedinin yüzündeki detayları çizerek kâğıttan kedi yapımını tamamlıyoruz.

Buna göre origami sanatıyla kedi yapma aşamalarının görselleri sırasıyla aşağıdakilerden hangisinde doğru verilmiştir?

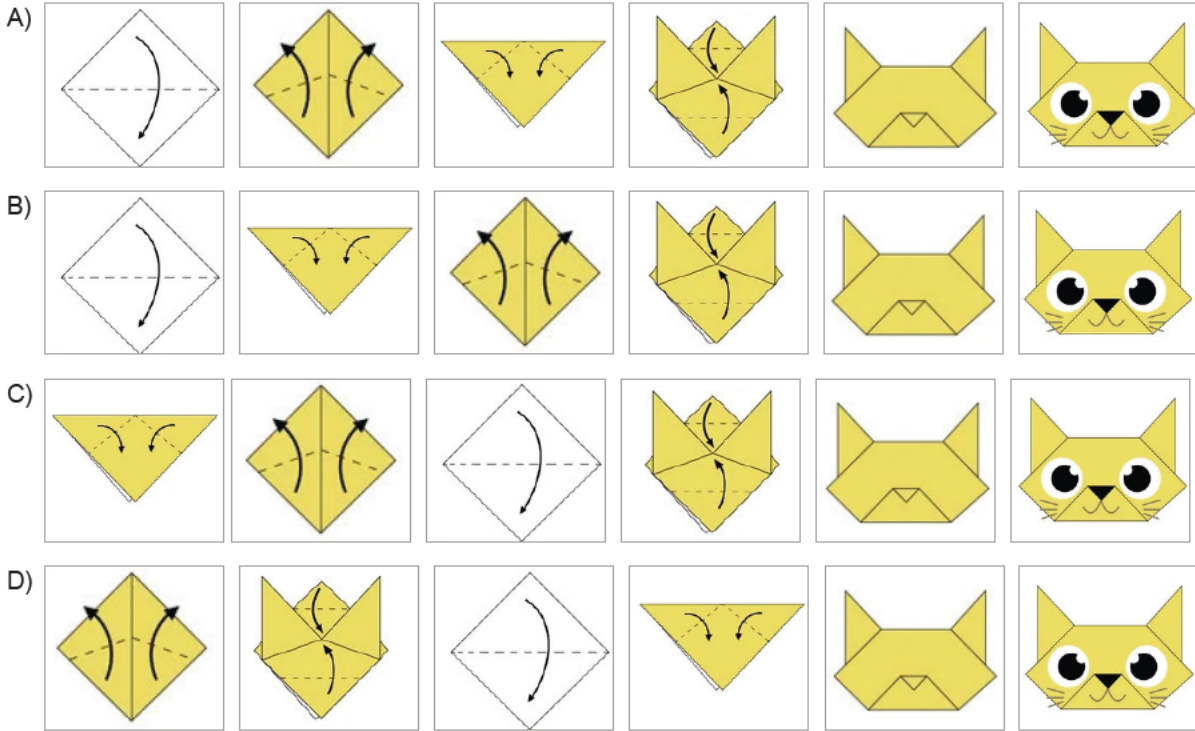

- 8 Kuşburnu, kıyma, tereyağı, un, karabiber ve su kullanılarak bir kış çorbası olan kuşburnu çorbası yapılmıştır. Bu malzemelerin pişirilme sıralarıyla ilgili şunlar bilinmektedir:

- ◆ Kıyma, karabiberden hemen sonra konmuştur.
- ◆ Tencereye ilk olarak kuşburnu konmuştur.
- ◆ Sudan sonra bir malzeme daha konmuştur.
- ◆ Tereyağı en son konulan malzemedir.

Bu bilgilere göre malzemelerin tencereye konma sırasıyla ilgili aşağıdakilerden hangisi kesinlikle yanlıştır?

- A) Su, kuşburnundan sonra konmuştur. B) Kıyma üçüncü sırada konmuştur.  
C) Un dördüncü sırada konmuştur. D) Karabiber, dördüncü sırada konmuştur.



- 9 Algoritma, belli bir problemi çözmek veya belirli bir amaca ulaşmak için tasarlanan yoldur. Ve sorun çözmek ya da amaca ulaşmak için nasıl bir yol izlenmesi gerektiğinin adım adım tasarlanmasıdır. Algoritmada çözüme ulaşmak için tüm olasılıklar değerlendirilir, doğru ve etkin bir çözüm için komutlarla adımlar tanımlanır. Bu sürecin bir başlangıcı ve bitişi bulunmalıdır.

Bilişim Teknolojileri Öğretmeni Mehmet Bey, 7. sınıf öğrencilerine aşağıdaki algoritmayı vermiş ve bunu akış şemasına çevirmelerini istemiştir.

1	başla
2	yaz "Yağmur yağıyor mu?"
3	oku durum
4	eğer durum= evet ise
5	yaz "Şemsiyeni al."
6	eğer durum= hayır ise
7	yaz "Sorun yok devam edebilirsiniz."
8	bitir

Bu bilgilere göre aşağıda verilen akış şemalarından hangisi Mehmet Bey'in oluşturduğu algoritmaya uygun olarak hazırlanmıştır?

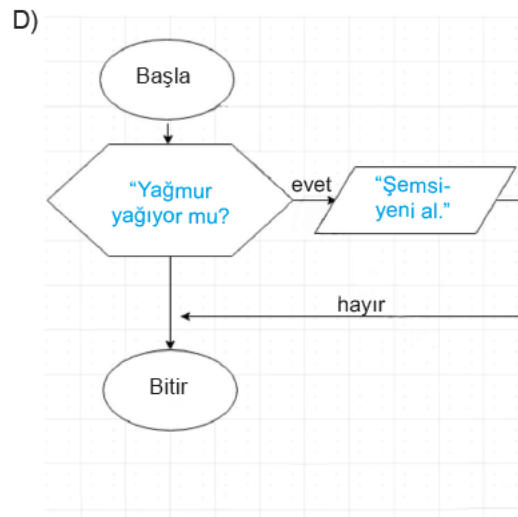
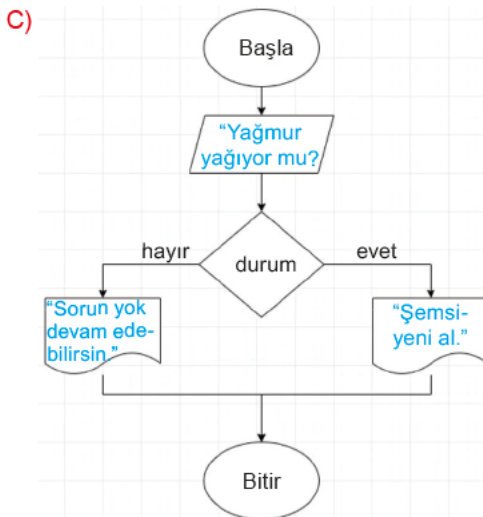
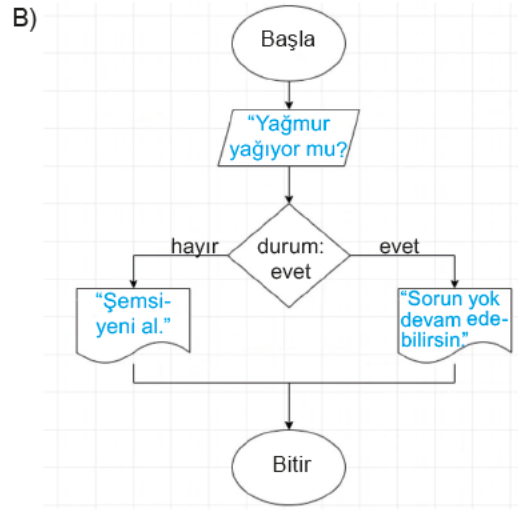
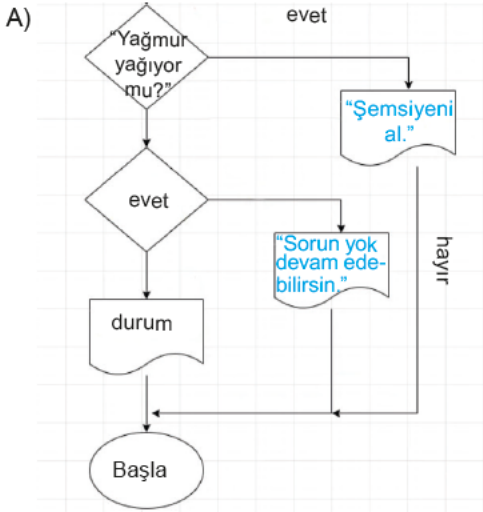





- 10 Aşağıda bir kütüphanede kitap almak isteyenlere doldurtulan kütüphane kayıt formu verilmiştir.

KİTAP KURDU HALK KÜTÜPHANESİ ÜYE KAYIT FORMU	
T.C. Kimlik No: .....	18 yaşından küçükler için bu kısım doldurulacaktır. VELİNİN
Adı Soyadı: .....	T.C. Kimlik No: .....
Doğum Tarihi: .....	Adı Soyadı: .....
Tel: .....	Doğum Tarihi: .....
Görev: .....	Tel: .....
E-posta: .....	E-posta: .....
Bilgilerin doğruluğunu, kütüphane kullanımı ve kütüphane materyali ödünç alma kurallarına uyacağımı, aldığım kitabı zamanında getireceğimi, getirmediğim takdirde uygulanacak cezai işleme uyacağımı taahhüt ederim.	
...../...../20.... (18 yaşından küçükler için velinin imzası)	

Aşağıdakilerden hangisi söz konusu kütüphanenin bu formu doldurtmasındaki amaçlardan biri olabilir?

- A) Kütüphaneden en çok hangi yaş grubundan insanların kitap aldığını belirlemek  
 B) Kütüphaneden kitap alan okuyucuların memnuniyetini tespit etmek  
 C) **Kitap almak isteyenlere kitap vermek ve aynı zamanda kitapların da güvenliğini sağlamak**  
 D) Kütüphaneden yararlananları mesleğine, yaşına ve okuduğu kitap türüne göre sınıflandırmak
- 11 2 yaşından küçük çocukların internet, TV ya da bilgisayarla karşılaşması uygun değildir. Okul öncesi yaş grubu için günde 30 dakikayı geçmeyecek şekilde internet kullanımı yeterlidir. İlköğretimin ilk 4 yılında ödev haricinde oyun ve eğlence için günlük 45 dakika zaman ayrılmalıdır. Sonraki yıllarda hafta sonu daha esnek olmakla birlikte günde 1 saat kullanım uygundur. Lise çağında da günlük 2 saat yeterlidir.



Bu bilgilerden hareketle aşağıda tanıtılan bireylerden hangisinin teknoloji bağımlılığı riskinin daha fazla olduğu söylenebilir?

- A) İlnur 5,5 yaşındadır ve ailesi onu arkadaşları ile doğal yollardan görüşmeleri için yönlendirmekte, akran grupları içerisinde sosyalleşmesini sağlamaktadır. Bunlar dışında ailesi ona internette yarım saat zaman geçirme şansı da tanımaktadır.  
 B) Seda 12. sınıf öğrencisidir. Yetenek ve ilgi alanlarına göre çeşitli spor etkinliklerine katılmaktadır. Çok fazla yorgun olduğundan eve gelince yarım saat kadar telefon ile oyalanıp sonra uyumaktadır.  
 C) Umut ilkokul öğrencisidir. İngilizce öğrenmek için internette bulunan bir uygulama ile günde bir-iki saat kadar telefonu ile bu uygulamaya ulaşarak İngilizcesini geliştirmektedir.  
 D) **Oğuz 7. sınıf öğrencisidir. Okuldan dönünce telefonda bir saat kadar video izler ve yemeğini yiyip ödevlerini yaptıktan sonra da bir saat de bilgisayarda oyun oynar.**



- 12 Bir kelime oyununda kişilerden, içinde harfler olan kutuları bir araya getirerek iki kelime oluşturmaları istenmektedir. Bu kelimeler oluşturulurken şu kurallara uyulacaktır:

## KURALLAR

- ◆ Kutuların içindeki tüm harflerin kullanılması zorunludur.
- ◆ Kutuların içindeki harfler dışında herhangi bir harf kullanılmayacaktır.
- ◆ Oluşturulacak kelimeler anlamlı olmalıdır.

## BAŞLA

### Örnek:

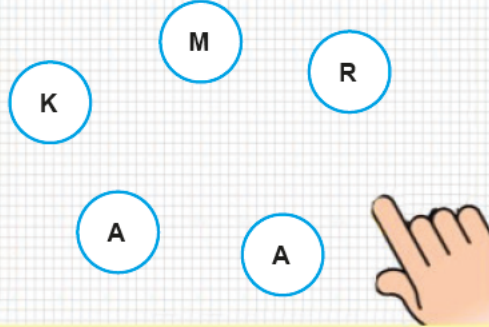

1. Kelime:

MARKA

2. Kelime:

RAKAM

Bu bilgilere göre aşağıdakilerin hangisinde harfler ve oluşturulan kelimeler yukarıdaki kurallara uygun olarak oluşturulmamıştır?

A)

1. Kelime: ARAMAK

2. Kelime: MAKARA

B)

1. Kelime: PORTAKAL

2. Kelime: TOPALLAR

C)

1. Kelime: SIZLANMA

2. Kelime: ANLAMSIZ

D)

1. Kelime: BİTKİSEL

2. Kelime: BİSİKLET



1 Kübra, Lale, Mine, Neriman ve Oya adlı kişiler bir müzeye A ve B kapılarından girmiştir. Bu kişilerin girmiş oldukları kapılarla ilgili şunlar bilinmektedir:

- ◆ Her bir kişi sadece bir kapıdan girmiştir.
- ◆ Üç kişi A kapısından girmiştir.
- ◆ Mine ve Neriman aynı kapıdan girmiştir.
- ◆ Lale ve Oya'nın girdiği kapılar farklıdır.

Buna göre aşağıdakilerden hangisi kesinlikle B kapısından girmiştir?

- A) Oya                      B) Mine                      C) Kübra                      D) Lale

2 Anagram, bir sözcükteki harflerin yerleri değiştirilerek elde edilen yeni sözcüktür. Örneğin "alim–amil" kelimeleri birbirinin anagramıdır.

Bu bilgiye göre aşağıdaki cümlelerin hangisinde birbirinin anagramı olan kelimeler kullanılmamıştır?

- A) Sezen Aksu kız çocuklarını yazdığı dizelerde bu eşsiz, kalender çiçeğe benzeterек çocuklara "Aç kardelen aç!" diye sesleniyor.
- B) Elinden bıçağı hiç düşürmeyen ve sürekli bıçak tutan bu adamla "Bıçaklı balıkçı!" diye alay ederlerdi.
- C) **Aklı çok karışık çünkü böyle şımarık biriyle nasıl anlaşacaktı bilmiyordu.**
- D) Askerdeyken komutan onu okutman olarak seçmişti ancak o bunu hiç istememişti.

3 Pigpen şifrelemesi 18. yüzyılda kullanılan bir sistemin ismidir. Bu sistemde her harf bir sembol ile gösterilir. Yani sistemde herhangi bir hesaplama gerekmez Klasik Latin alfabesindeki semboller farklı sembollerle değiştirilir. Yani bir harfi şifrelemek için harfin bulunduğu yerde etrafında oluşan çizgi ve noktaları alıp kopyalamak yeterlidir.

Sembollerin üretildiği şekiller ve bu şifrenin nasıl oluştuğuna dair örnek aşağıda verilmiştir:

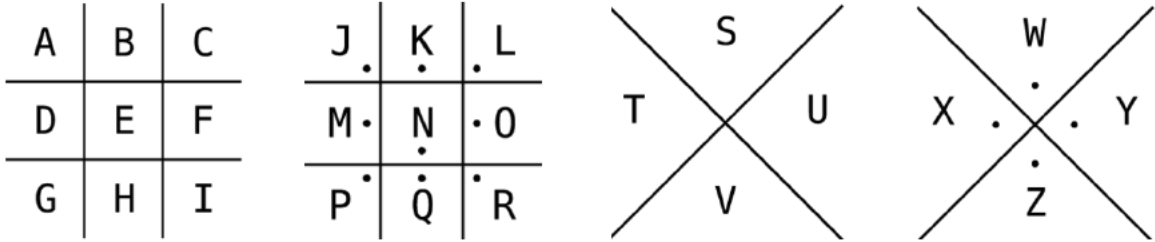

"EVREN" sözcüğü şifrelendiğinde bu şifreleme tekniğine göre yandaki sonuç elde edilir.

Yukarıda verilenlerden hareketle "BEL, SIRMA, BADEM" ifadesini karşılayan sözler, Pigpen şifreleme tekniğine göre aşağıdakilerin hangisinde doğru yazılmıştır?

- A) - -
- B) - -
- C) - -
- D) - -



4 Aşağıda verilen kertenkelelerin dizilişinde aslında her sırada bir düzen (örüntü) gizli.

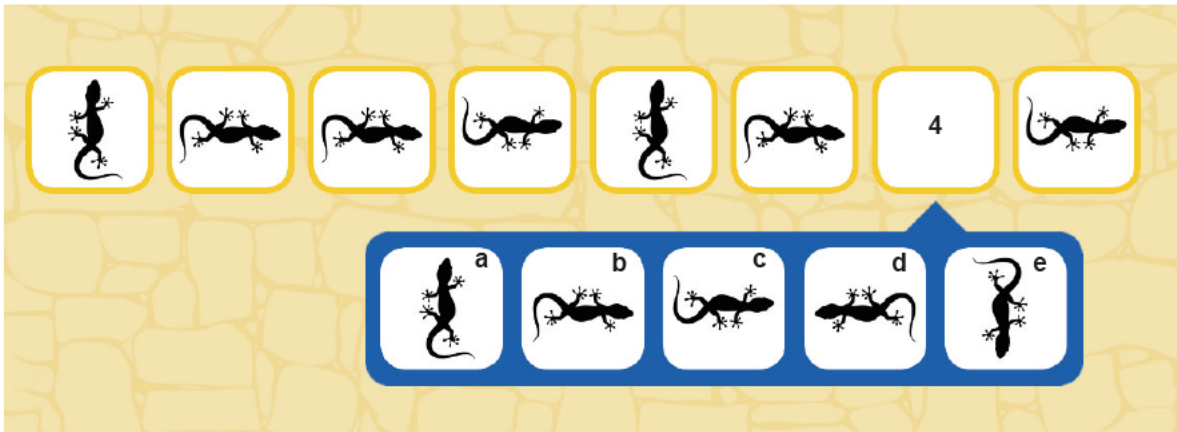
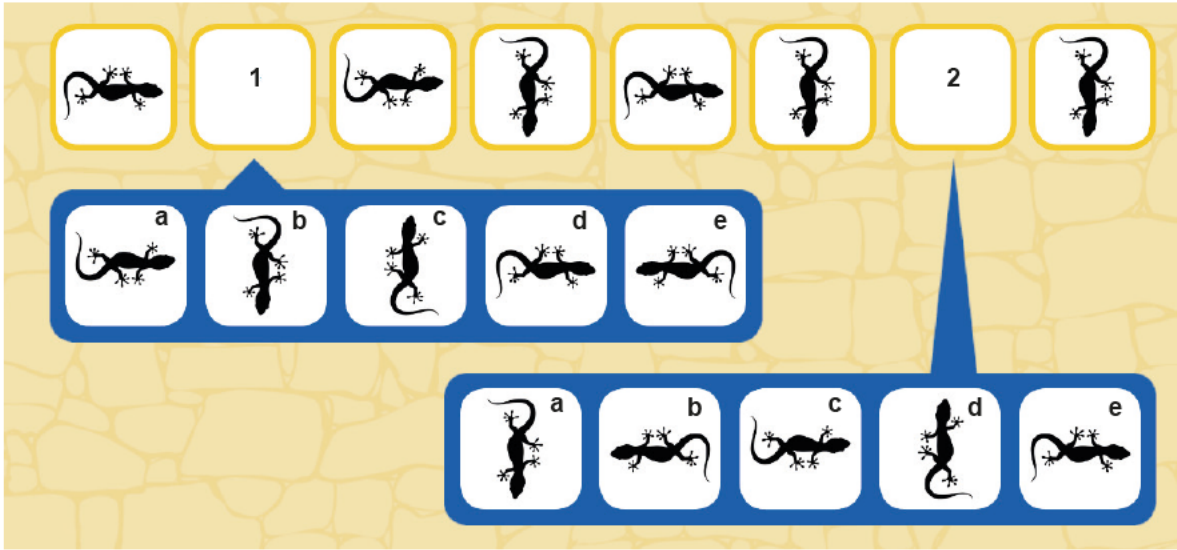

Kertenkelelerin düzenlerini keşfedip 1, 2, 3 ve 4. boşluklara hangi kertenkelelerin geleceği aşağıdakilerin hangisinde sırasıyla verilmiştir?

A)

1	2	3	4
e	c	b	a

B)

1	2	3	4
b	c	e	b

C)

1	2	3	4
a	d	c	b

D)

1	2	3	4
d	a	e	a



5 Ali, Birsen, Cuma, Deniz ve Engin bir bisiklet yarışmasında yarışmıştır. Bu kişilerin yarışma sonundaki sıralamalarıyla ilgili şunlar bilinmektedir:

- ◆ Sıralamada Ali ve Engin arasında iki kişi vardır.
- ◆ Yarışmayı ilk sırada bitiren ne Deniz ne de Cuma'dır.
- ◆ Engin yarışmayı beşinci sırada tamamlamıştır.

**Bu bilgilere göre;**

- I. Birsen yarışmayı birincilikle bitirmiştir.
- II. Deniz ikinci olmuştur.
- III. Cuma yarışmayı üçüncü sırada tamamlamıştır.

**yargılarından hangileri kesinlikle yanlıştır?**

- A) Yalnız I                      B) Yalnız II  
C) I ve III                      D) II ve III

6

	9	6	3	
Sol	8	5	2	Sağ
	7	4	1	

A, B, C firmaları yeni ürettikleri üç araba modelini bir fuarda sergileyecektir. Firmalara ait araçlar firma ismi ve numara ile adlandırılmıştır. Örneğin; A firmasına ait araçlara A1, A2, A3 adları verilmiştir. Fuarda firmaların araçları sergiledikleri yerlerle ilgili bilinenler şunlardır:

- ◆ Sağdan sola doğru her sıra A, B, C firmalarına ayrılmıştır.
- ◆ 2. bölüme A1, 3. bölümde A2 araçları sergilenmiştir.
- ◆ Farklı firmaların aynı numara ile adlandırılan araçları yan yana değildir.
- ◆ 7. bölümün üstünde C2, sağında B2 aracı sergilenmiştir.

**Buna göre aşağıdaki eşleştirmelerden hangisi yanlıştır?**

- A) 9 → C1                      B) 1 → A3  
C) 5 → B3                      D) 4 → B2

7 Tugay, Merve, Hilal, Ali, Orçun ve Suna 7/A sınıfı spor kulübünün öğrencileridir. Öğrencilerden her biri okullarında açılan futbol, basketbol, voleybol, tenis, tekvando ve güreş etkinliklerinden yalnızca birine katılmıştır. Bu öğrenciler ve gittikleri kurslarla ilgili bilinenler şunlardır:

- ◆ Orçun, topa gerek olmayan bir spor dalının etkinliğine gitmektedir.
- ◆ Merve, etkinlik için kendisine raket almıştır.
- ◆ Tugay, tekvando kursuna katılmıştır.
- ◆ Futbol etkinliğine erkek bir öğrenci katılmıştır.
- ◆ Suna etkinlikte, Hilal'in kullandığından daha küçük ve hafif bir topa antrenman yapmaktadır.

Aşağıda topaların ağırlıkları verilmiştir.

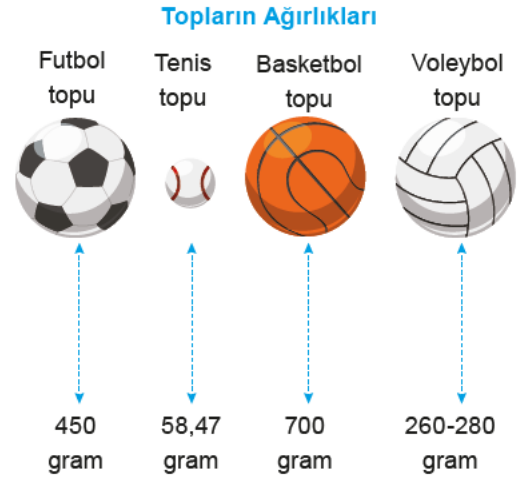

**Buna göre aşağıdakilerin hangisinde öğrencilerin gitmiş olduğu etkinlikler doğru verilmiştir?**

A)

İSİM	ETKİNLİK
Tugay	Güreş
Merve	Tekvando
Hilal	Voleybol
Ali	Basketbol
Orçun	Tenis
Suna	Futbol

B)

İSİM	ETKİNLİK
Tugay	Güreş
Merve	Voleybol
Hilal	Tekvando
Ali	Basketbol
Orçun	Futbol
Suna	Tenis

C)

İSİM	ETKİNLİK
Tugay	Tekvando
Merve	Tenis
Hilal	Voleybol
Ali	Futbol
Orçun	Güreş
Suna	Basketbol

D)

İSİM	ETKİNLİK
Tugay	Tekvando
Merve	Tenis
Hilal	Basketbol
Ali	Futbol
Orçun	Güreş
Suna	Voleybol

8 ve 9. soruları aşağıda verilen bilgilere göre birbirinden bağımsız olarak cevaplayınız.

Aşağıda “Beden kitle indeksi (BKİ)”, “BKİ hesaplamak için yapılması gereken işlemler” ve “Kişilerin indeks değerinin sonucunda neler yapacağı” ile ilgili öneriler verilmiştir.

## VÜCUT KİTLE İNDEKSİ

### Beden Kitle İndeksi (BKİ) Nedir?

Bir kişinin ideal boy-kilo oranına sahip olup olmadığını anlamak için kullanılan bir hesaplama yöntemidir. BKİ hesaplanırken kişinin ağırlığı, boyunun (metre türünden) kendisiyle çarpımına bölünür ve bir sayı elde edilir. Elde edilen bu sayının BKİ cetvelinde hangi aralıkta olduğuna bakılarak kişinin BKİ'siyle ilgili sonuca ulaşılır.

### BKİ hesaplamak için şu işlem yapılır:

Ağırlık (kg)  
Boy (metre) x Boy (metre)  
Örneğin ağırlığı 74 kg ve boyu 1,82 m olan bir kişinin BKİ'sini hesaplamak için şu işlemin yapılması gerekir:

$$\frac{74}{1,82 \times 1,82} = 22,34$$



18,5 altında

Düşük kilolu

Düzenli ve dengeli beslenerek kilo almaya ve uygun kiloya yükselmeye çalışınız.



18,5 – 24,9 aralığında

Normal

Düzenli, dengeli beslenerek ve egzersiz yaparak kilonuzu korumaya çalışınız.



25 – 29,9 aralığında

Kilolu

Düzenli, dengeli beslenerek ve egzersiz yaparak fazla kilolarınızdan kurtulunuz.



30 ve üstü

Aşırı kilolu

Aşırı kilolarınızdan kurtulmak için bir sağlık kuruluşuna başvurunuz ve uzmanlardan yardım alınız.

Aşağıda Sağlık Bakanlığı görevlilerince boy ve kilo ölçümleri yapılan kişilerin beden kitle endeksleri verilmiştir.

Ayça: 15,8	Emre: 23,39	Buse: 33,08
Sinem: 20	Nida: 22	Aslı: 29,4
Toprak: 22,49	Funda: 27,57	Taha: 17,03
İrem: 29,29	Mine: 23,54	Can: 29,41

8 “Düzenli, dengeli beslenerek ve egzersiz yaparak fazla kilolarınızdan kurtulunuz.” önerisinde bulunulmuş olanlar aşağıdakilerin hangisinde doğru olarak verilmiştir?

A) Funda - Aslı - İrem - Can

B) İrem - Emre - Can - Taha

C) Emre - Funda - Aslı - Can

D) Toprak - Emre - Nida - Buse

9 Ölçüm yapılan kişiler değerlendirildiğinde aşağıda verilen sınıflardan hangisi daha fazla çıkmıştır?

A) Düşük kilolu

B) Normal

C) Kilolu

D) Aşırı kilolu



10 ve 11. soruları aşağıda verilen bilgilere göre birbirinden bağımsız olarak cevaplayınız.

Aşağıda bir lokantada yer alan masalar verilmiştir. Masalardaki oturma düzenini, yönergeler doğrultusunda bulunuz.

### OTURMA DÜZENLERİ

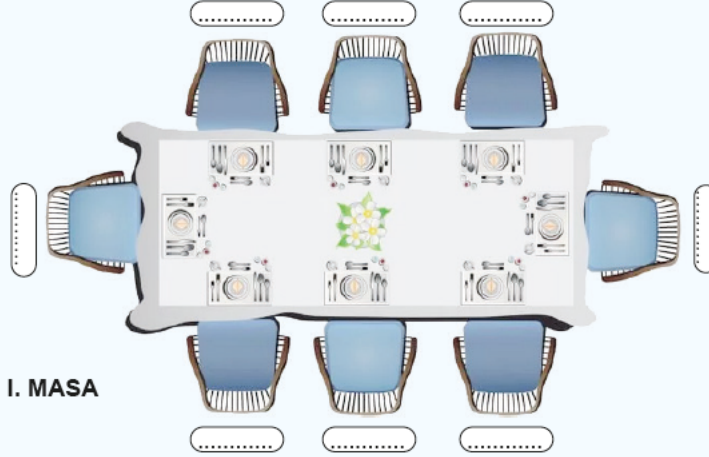

I. MASA

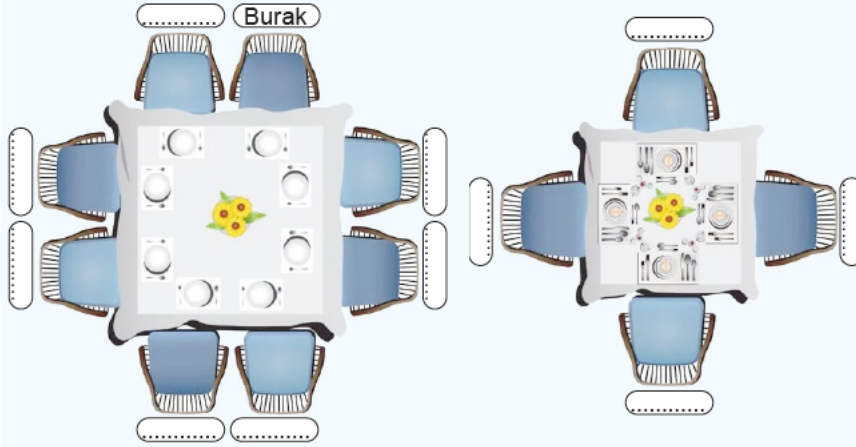

II. MASA

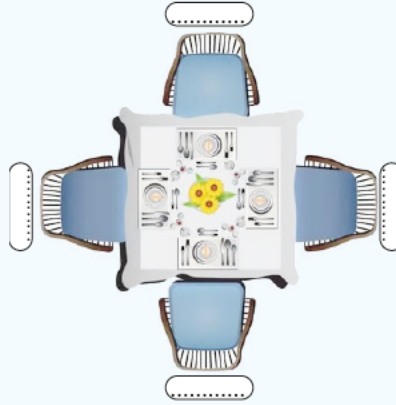

III. MASA

### YÖNERGELER

- ◆ Sinan ile Cenk aynı masada oturmaktadır.
- ◆ Dikdörtgen masada size göre en sağdaki sandalyede Büşra oturmaktadır.
- ◆ Onurla karşı karşıya oturan Leyla'dır.
- ◆ Mehmet'in oturuş yönüne göre sağında Sinan, Sinan'ın karşısında ise Büşra oturmaktadır.
- ◆ Kübra'nın karşısında Cenk oturmaktadır ve oturuş yönüne göre Kübra, Büşra'nın sağındadır.
- ◆ Leyla ve Onur'la aynı masada olan Ömer'in karşısında kimse oturmamaktadır.
- ◆ Fatma'nın oturuş yönüne göre sağında Burak oturmaktadır.
- ◆ Fatma, Merve ve Tuba aynı masada oturmaktadır. Ve bunlarla aynı masada oturanlar arasında Ömer yoktur.
- ◆ Lale ve Nisa, Cenk'in oturduğu masada yan yana oturmaktadır.

10 Verilen bilgilerden hareketle masalarda oturan kişi sayıları büyükten küçüğe sıralandığında doğru sıralama aşağıdakilerin hangisi gibi olur?

A) I – II – III

B) II – I – III

C) I – III – II

D) III – II – I

11 Oturuş yönüne göre Cenk'in solunda oturanlardan başlayarak Cenk'le aynı masada oturanlar sıralandığında sıralama aşağıdakilerden hangisi gibi olabilir?

A) Büşra - Kübra - Mehmet - Sinan - Nisa - Lale

B) Büşra - Kübra - Mehmet - Sinan - Lale - Nisa

C) Lale - Nisa - Sinan - Mehmet - Kübra - Büşra

D) Nisa - Lale - Mehmet - Sinan - Kübra - Büşra

## DUBLEKS SERİSİ

### ORTAOKUL (5,6,7 ve 8.SINIFLAR)

- ✓ Yardımcı Ders Kitapları
- ✓ İngilizce Ders Kitapları
- ✓ Karekodlu Çözümler
- ✓ TG Deneme Sınavları

Örnek Tanıtım: 5. Sınıf Fen Bilimleri Kitapları (3 Kitap)



#### 5. SINIF KİTAPLAR



Her Ders Üç Kitaptan Oluşur

#### 6. SINIF KİTAPLAR



Her Ders Üç Kitaptan Oluşur

#### 7. SINIF KİTAPLAR



Her Ders Üç Kitaptan Oluşur

#### 8. SINIF KİTAPLAR



Her Ders Üç Kitaptan Oluşur

#### ENGLISH HYBRID SERİSİ

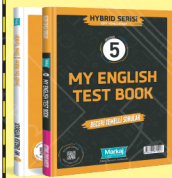

**Markaj**  
yayınlari

Editör Yayınevi  
markasıdır.

[markajyayinlari@gmail.com](mailto:markajyayinlari@gmail.com)



0 (505) 099 24 84

**Markaj**  
yayınlari

Eğitimde Yakın Markaj

İvedik Organize Sanayi 1518 Sok. Matbaacılar Sitesi

Mat-Sit İş Merkezi No:2/20 Yenimahalle / ANKARA

Tel: 0 312 384 20 33 Faks: 0312 342 23 58

WhatsApp: 0 505 925 57 81

[www.markajyayinlari.com](http://www.markajyayinlari.com) | [markajyayinlari@gmail.com](mailto:markajyayinlari@gmail.com)